



**Instructions for the complete exhaust system Approved Aprilia by SC Project for Aprilia RS 660 - Tuono Factory 660.**



**Istruzioni kit scarico completo Omologato Aprilia by SC Project per Aprilia RS 660 - Tuono Factory 660.**



**Instruction du kit d'échappement complet Homologué Aprilia by SC Project pour Aprilia RS 660 - Tuono Factory 660.**



**Anweisungen Kit kompletter Auspuff mit Zulassung für Aprilia von SC Project für Aprilia RS 660 - Tuono Factory 660.**



**Instrucciones de kit de escape completo Homologado Aprilia by SC Project para Aprilia RS 660 - Tuono Factory 660.**



**Οδηγίες πλήρους ΚΙΤ εξάτμισης με έγκριση τύπου Aprilia by SC-PROJECT για Aprilia RS 660 - Tuono Factory 660.**





The approval of this exhaust system is valid in the countries where EU Homologation regulations are in force.



L'approvazione di questo apparato di scarico è valida nei paesi dov'è in vigore la normativa UE in materia di Omologazione.



L'approbation de ce système d'échappement est valable dans les pays où la réglementation UE est en vigueur en matière d'Homologation.



Die Genehmigung dieser Auspuffanlage gilt für all die Länder, in denen die EU Zulassungsvorschriften gelten.



La aprobación de este sistema de escape es válida en los países en los que está vigente la normativa UE en materia de homologación.



Η έγκριση αυτής της εξάτμισης είναι έγκυρη στις χώρες όπου ισχύει ο κανονισμός ΕΕ περί Έγκρισης τύπου.



**FOR U.S.A. AND CANADA ONLY****NOTICE**

THIS PART IS DESIGNED AND MANUFACTURED FOR COMPETITION USE ONLY! IT IS INTENDED FOR INSTALLATION AND USE ON APRILIA MOTORCYCLES TO BE USED EXCLUSIVELY IN CLOSED COURSE COMPETITION. APRILIA VEHICLES USING THIS PART DO NOT CONFORM TO FEDERAL MOTOR VEHICLE SAFETY STANDARDS NOR EPA EMISSION AND NOISE STANDARDS AND OPERATION ON PUBLIC STREETS, ROADS AND HIGHWAYS IS ILLEGAL. STATE LAWS PROHIBIT OPERATIONS OF APRILIA VEHICLES USING THIS PART EXCEPT IN AN ORGANIZED RACING OR COMPETITIVE EVENT UPON A CLOSED COURSE WHICH IS CONDUCTED UNDER THE AUSPICES OF A RECOGNIZED SANCTIONING BODY OR BY PERMIT ISSUED BY THE LOCAL GOVERNMENTAL AUTHORITY HAVING JURISDICTION FIRST DETERMINE THAT OPERATION IS LEGAL. IF YOU HAVE ANY QUESTION ABOUT THE LEGALITY OF THE USE OF THIS PART, CONSULT YOUR LOCAL APRILIA DEALER.

***POUR LE CANADA ET LES ÉTATS-UNIS SEULEMENT*****AVIS!**

*CETTE PIÈCE A ÉTÉ CONÇUE ET FABRIQUÉE POUR L'UTILISATION EN COMPÉTITION SEULEMENT. ELLE EST DESTINÉE UNI-QUEMENT À L'INSTALLATION ET L'UTILISATION SUR LES MOTOS APRILIA UTILISÉES EXCLUSIVEMENT SUR DES CIRCUITS DE COURSE FERMÉS À LA CIRCULATION NORMALE. LES MOTOS APRILIA QUI UTILISENT CETTE PIÈCE NE SONT PAS CONFORMES AUX NORMES FÉDÉRALES DE SÉCURITÉ POUR LES VÉHICULES MOTORISÉS NI AUX NORMES DE L'EPA SUR LES ÉMISSIONS ET LE BRUIT. L'UTILISATION SUR LES VOIES PUBLIQUES DE MOTOS APRILIA ÉQUIPÉES DE CETTE PIÈCE EST STRICTEMENT INTERDITE. LES LOIS DES ÉTATS DES ÉTATS-UNIS INTERDISENT L'UTILISATION DES MOTOS APRILIA ÉQUIPÉES DE CETTE PIÈCE, SAUF DANS LE CADRE D'UNE COURSE ORGANISÉE OU D'UNE COMPÉTITION SPORTIVE AYANT LIEU SUR UN CIRCUIT DE COURSE FERMÉ ET SOUS LA DIRECTION D'UN ORGANISME RECONNU OU LORSQU' UN PERMIS EST DÉCERNÉE PAR UNE AUTORITÉ GOUVERNEMENTALE AYANT COMPÉTENCE POUR DÉTERMINER SI L'UTILISATION EST CONFORME À LA LOI. SI VOUS AVEZ DES QUESTIONS SUR LES INTERDICTIONS CONCERNANT L'UTILISATION DE CETTE PIÈCE, VEUILLEZ VOUS ADRESSER À VOTRE CONCESSIONNAIRE APRILIA.*

**GB****MOUNTING CONDITIONS**

**⚠ CAUTION: THIS ACCESSORY IS APPLICABLE ONLY TO THE MOTORCYCLE VERSION WITH FULL POWER ENGINE (100 HP - 73.5 KW). DO NOT APPLY ON REDUCED POWER VERSIONS 48/95 HP (35/70 Kw).**

- The operations of dismantling the various parts of the motorcycle and fitting this kit must be carried out by the specialised staff of an Official Aprilia Dealership.

**NOTES ON USE**

- The complete exhaust system is intended exclusively on the specified Aprilia models of the attached "Certificate of Conformity".
- The complete exhaust system is already functionally optimized and absolutely requires mapping configuration according to the procedures described below.

**⚠ ATTENTION: Any tampering of the system will invalidate the homologation certificate.**

**I****PREMESSE PER IL MONTAGGIO**

**⚠ ATTENZIONE: QUESTO ACCESSORIO E' APPLICABILE ALLA SOLA VERSIONE MOTO CON POTENZA DEL MOTORE FULL POWER (100 CV - 73,5 KW). NON APPLICARE SU VERSIONI DEPOTENZIATE DA 48/95 CV (35/70 Kw).**

- Le operazioni per lo smontaggio delle varie parti della moto e il montaggio del presente kit devono essere eseguite, dal personale specializzato di un Concessionario Ufficiale Aprilia.

**NOTE SU UTILIZZO**

- Queste parti possono essere applicate unicamente sui modelli Aprilia specificati dal certificato di conformità, qui allegato.
- Il sistema di scarico completo è già funzionalmente ottimizzato e prevede assolutamente la configurazione della mappatura secondo le procedure descritte di seguito.

**⚠ ATTENZIONE: Una qualsiasi manomissione fa decadere l'omologazione e la circolazione su strada diventa illegale.**

**F**

## INTRODUCTION POUR LE MONTAGE

**⚠ ATTENTION : CET ACCESSOIRE NE PEUT ÊTRE APPLIQUÉ QUE SUR LA VERSION DE LA MOTO AVEC PUISSANCE DU MOTEUR COMPLÈTE (100 ch - 73,5 kW). NE PAS APPLIQUER SUR LES VERSIONS BRIDÉES DE 48/95 ch (35/70 kW).**

- Les opérations pour la dépose des différents éléments de la moto et pour le montage de ce kit doivent être effectuées par le personnel spécialisé d'un Concessionnaire Officiel Aprilia.

### NOTE SUR L'UTILISATION

- Ces éléments ne peuvent être installés que sur les modèles Aprilia spécifiés dans le certificat de conformité joint en annexe.
- Le fonctionnement du système d'échappement complet est déjà optimisé et il prévoit absolument la configuration de la cartographie selon les procédures décrites ci-après.

**⚠ ATTENTION: Toute modification entraîne l'annulation de l'homologation et par conséquent, la circulation sur route devient illégale.**

**D**

## VORAUSSETZUNGEN FÜR DEN EINBAU

**⚠ ACHTUNG: DIESES ZUBEHÖR DARF NUR BEI DER MOTORRADAUSFÜHRUNG MIT FULL POWER-MOTORLEISTUNG (100 PS – 73,5 KW) ANGEBRACHT WERDEN. NICHT AUF LEISTUNGSREDUZIERTEN AUSFÜHRUNGEN MIT 48/95 PS (35/70 kW) ANBRINGEN.**

- Die Operationen, die verschiedenen Teile des Motorrads zu demontieren und diesen Bausatz anzupassen, müssen vom Spezialpersonal eines offiziellen Aprilia-Vertragshändler.

### ANMERKUNG ZUM GEBRAUCH

- Diese Teile können ausschließlich in Aprilia-Modelle eingesetzt werden, die in der beigelegten Konformitätserklärung genannt werden.
- Die komplette Auspuffanlage ist bereits funktionsoptimiert und die Konfiguration des Mappings muss unbedingt nach den unten beschriebenen Verfahren durchgeführt werden.

**⚠ ACHTUNG: Eine Abänderung hebt die Zulassung auf; das Fahren auf öffentlichen Straßen wird folglich gesetzeswidrig.**

**E**

## PREMISAS PARA EL MONTAJE

**⚠ ATENCIÓN: ESTE ACCESORIO PUEDE APLICARSE SOLO A LA VERSIÓN DE MOTO CON POTENCIA DE MOTOR «FULL POWER» (100 CV – 73,5 KW). NO DEBE APLICARSE EN VERSIONES CON POTENCIAS LIMITADAS DE 48/95 CV (35/70 kW).**

- Las operaciones para el desmontaje de las diferentes partes de la moto y el montaje del presente juego, deben ser realizadas por personal especializado de un Concesionario Oficial Aprilia.

### NOTAS SOBRE EL USO

- Estas partes pueden ser instaladas únicamente en los modelos Aprilia que se especifican en el certificado de conformidad anexo.
- El funcionamiento del sistema de escape completo ya está optimizado y requiere configurar el mapeo según los procedimientos que se describen a continuación.

**⚠ ATENCIÓN: Cualquier alteración implica la caducidad de la homologación, por lo que la circulación por carretera se vuelve ilegal.**

**GR**

## ΟΔΗΓΙΕΣ ΓΙΑ ΤΗ ΣΥΝΑΡΜΟΛΟΓΗΣΗ

**⚠ ΠΡΟΣΟΧΗ: ΑΥΤΟ ΤΟ ΕΞΑΡΤΗΜΑ ΜΠΟΡΕΙ ΝΑ ΤΟΠΟΘΕΤΗΘΕΙ ΜΟΝΟ ΣΤΗΝ ΕΚΔΟΣΗ ΜΟΤΟΣΙΚΛΕΤΑΣ ΜΕ ΙΣΧΥ ΚΙΝΗΤΗΡΑ FULL POWER (100 HP – 73,5 KW). ΝΑ ΜΗΝ ΤΟΠΟΘΕΤΕΙΤΑΙ ΣΕ ΕΚΔΟΣΕΙΣ ΜΕΙΩΜΕΝΗΣ ΙΣΧΥΟΣ ΑΠΟ 48/95 HP (35/70 Kw).**

- Οι εργασίες αποσυναρμολόγησης των διαφόρων εξαρτημάτων της μοτοσικλέτας και συναρμολόγησης του kit πρέπει να γίνονται από το εξειδικευμένο προσωπικό της Επίσημης Αντιπροσωπείας Aprilia.

### ΣΗΜΕΙΩΣΕΙΣ ΓΙΑ ΤΗ ΧΡΗΣΗ

- Αυτά τα εξαρτήματα μπορούν να εφαρμοστούν μόνο στα μοντέλα Aprilia που καθορίζονται στο πιστοποιητικό συμμόρφωσης, που επισυνάπτεται στο παρόν.
- Το πλήρες σύστημα εξάτμισης είναι ήδη λειτουργικά βελτιστοποιημένο και απαιτεί οπωσδήποτε τη διαμόρφωση της χαρτογράφησης σύμφωνα με τις διαδικασίες που περιγράφονται παρακάτω.

**⚠ ΠΡΟΣΟΧΗ: Οποιαδήποτε παραβίαση θα ακυρώσει την έγκριση και η οδική κυκλοφορία καθίσταται παράνομη.**



## WARNING

- Read the instructions carefully before starting and check that all parts are present.
- Make sure that the engine, exhaust system, radiator, etc. have cooled down before proceeding with the disassembly/assembly.
- For correct installation, the tightening of the screws must take place **after the correct positioning** of the silencer.
- After the first 500 km and at regular intervals check the correct tightening of the small parts used for fixing the kit.
- Your SC-Project exhaust requires periodic inspection and maintenance. It will be necessary to increase the frequency of the inspections as the mileage/kilometres travelled increases. If the product is leaking, bent, deformed or broken, we recommend that you have it inspected by the assistance service before using it again.
- The exhaust can only be fitted on the Aprilia models indicated in the type-approval certificates included in the kit.
- Any tampering with the exhaust will invalidate the type-approval and circulation on the road will become illegal.
- The assembly operations of the various parts of the motorcycle and the assembly of this kit must be carried out by specialized personnel of Aprilia dealers, following the instructions given in the instruction manual.
- Weigh the exhaust before assembly, to periodically check the wear of the internal sound-absorbing cartridge. **(The sound-absorbing material cartridge must be replaced when the weight decreases by 10% compared to the initial weight).**
- Before using the exhaust on the road, check that it does not interfere with parts of the bodywork, frame or turn indicators.
- To clean the carbon parts, use a clean cloth with water and neutral detergents.
- To clean the steel and titanium parts, use a cloth with WD-40 spray lubricant or equivalent.
- A slight colour variation of the exhaust is possible due to the high temperatures
- SC-Project assumes no responsibility for damage resulting from incorrect installation.
- HIGH TEMPERATURE SURFACES: **Do not touch the silencer during or after starting the engine, as it can be very hot.**



## ATTENZIONE

- Prima di iniziare, leggere attentamente le istruzioni e controllare che tutte le parti siano presenti.
- Prima di procedere allo smontaggio/montaggio, assicurarsi che il motore, il sistema di scarico, radiatore, ecc. si siano raffreddati.
- Per una corretta installazione, il serraggio delle viti deve avvenire **dopo il corretto posizionamento** del silenziatore.
- Controllare dopo i primi 500 km e periodicamente, il corretto serraggio della minuteria utilizzata per il montaggio del kit.
- Il tuo scarico SC-Project richiede ispezione e manutenzione periodiche. Al crescere del chilometraggio percorso sarà necessario aumentare la frequenza delle ispezioni. Se il prodotto ha delle perdite, è piegato, deformato o rotto, consigliamo di far ispezionare al servizio di assistenza prima del nuovo utilizzo.
- Lo scarico può essere montato unicamente su modelli Aprilia, indicati nei certificati di omologazioni presenti nel kit.
- Una qualsiasi manomissione dello scarico farà decadere l'omologazione e la circolazione su strada diventerà illegale.
- Le operazioni di montaggio delle varie parti della moto e il montaggio del presente kit, dovranno essere eseguite da personale specializzato dei concessionari Aprilia, seguendo le indicazioni riportate nel manuale istruzioni.
- Pesare lo scarico prima del montaggio, per controllare periodicamente l'usura della cartuccia del fonoassorbente interno. **(Quando il peso diminuisce del 10% rispetto al peso di partenza la cartuccia di materiale fonoassorbente va sostituita).**
- Prima dell'utilizzo su strada dello scarico, verificare che non interferisca con parti di carrozzeria telaio o frecce.
- Per la pulizia delle parti in carbonio, utilizzare un panno pulito con acqua e detersivi neutri.
- Per la pulizia dell'acciaio e del titanio, utilizzare un panno e del lubrificante wd-40 o equivalenti.
- Una leggera variazione di colore dello scarico è possibile causa le elevate temperature.
- SC-Project non si assume nessuna responsabilità per danni risultanti da un'incorretta installazione.
- SUPERFICI AD ALTA TEMPERATURA: **Durante o dopo l'accensione del motore non toccare il silenziatore, può essere rovente.**



## ATTENTION

- Avant de commencer, lire attentivement les instructions et vérifier si toutes les pièces sont présentes.
- Avant de procéder au démontage/montage, vérifier si le moteur, le système d'échappement, le radiateur, etc. ont refroidi.
- Pour une installation correcte, le serrage des vis doit avoir lieu **après le bon positionnement** du silencieux.
- Après les 500 premiers km et périodiquement par la suite, vérifier le bon serrage des pièces de fixation utilisées pour le montage du kit.
- L'échappement SC-Project nécessite une inspection et un entretien périodiques. Au fur et à mesure que le kilométrage parcouru augmentera, il sera nécessaire d'augmenter la fréquence des inspections. Si le produit fuit, est plié, déformé ou cassé, il est recommandé de le faire inspecter par le service après-vente avant de le réutiliser.
- L'échappement ne peut être monté que sur les modèles Aprilia indiqués dans les certificats d'homologation inclus dans le kit.
- Toute altération de l'échappement invalidera l'homologation et la circulation routière deviendra illégale.
- Les opérations de montage des différentes pièces de la moto et le montage de ce kit doivent être effectués par du personnel spécialisé des concessionnaires Aprilia, en suivant les instructions données dans le manuel d'utilisation.
- Peser l'échappement avant le montage pour vérifier périodiquement l'usure de la cartouche insonorisante interne. **(Lorsque le poids diminue de 10% par rapport au poids de départ, la cartouche de matériau insonorisant doit être remplacée).**
- Avant d'utiliser l'échappement sur route, vérifier s'il n'interfère pas avec des parties de la carrosserie, du cadre ou des clignotants.
- Pour nettoyer les pièces en carbone, utiliser un chiffon propre avec de l'eau et un détergent neutre.
- Pour nettoyer l'acier et le titane, utiliser un chiffon et du lubrifiant WD-40 ou équivalent.
- Une légère variation de couleur de l'échappement est possible en raison des températures élevées.
- SC-Project décline toute responsabilité pour les dommages résultant d'une mauvaise installation.
- SURFACES À HAUTE TEMPÉRATURE : **Pendant ou après le démarrage du moteur, ne pas toucher le silencieux car il peut être chaud.**



## ACHTUNG

- Vor dem Arbeitsbeginn die Anweisungen sorgfältig durchlesen und sicherstellen, dass alle Teile vorhanden sind.
- Vor dem Ausbau/Einbau sicherstellen, dass der Motor, die Auspuffanlage, der Kühler, usw. abgekühlt sind.
- Für eine korrekte Installation müssen die Schrauben nach der **korrekten Positionierung** des Endtopfes angezogen werden.
- Nach den ersten 500 km und danach regelmäßig den korrekten Anzug der Befestigungselemente für die Montage des Kits prüfen.
- Ihr SC-Project-Auspuff muss regelmäßig inspiziert und gewartet werden. Je höher der Kilometerstand, desto kürzer müssen die Abstände zwischen den Inspektionen sein. Wenn das Produkt undicht, verbogen oder verformt ist oder Brüche aufweist, empfehlen wir Ihnen, vor der erneuten Verwendung eine Inspektion beim Kundendienst vornehmen zu lassen.
- Der Auspuff darf einzig und allein an den Aprilia-Modellen montiert werden, die in den dem Kit beiliegenden Zulassungszertifikaten angeführt sind.
- Alle unsachgemäßen Veränderungen am Auspuff führen zum Verfall der Zulassung und machen eine Verwendung im Straßenverkehr gesetzeswidrig.
- Die Einbauarbeiten der verschiedenen Bauteile des Motorrads und der Einbau dieses Kits müssen von Fachpersonal der Aprilia-Vertragshändler unter Befolgung der Anweisungen im Handbuch durchgeführt werden.
- Den Auspuff vor dem Einbau abwägen, um regelmäßig den Verschleiß des internen Dämmeinsatzes zu prüfen. **(Wenn das Gewicht im Vergleich zum Ausgangsgewicht 10% abgesunken ist, muss der Einsatz aus schalldämmendem Material ersetzt werden).**
- Vor der Verwendung des Auspuffs im Straßenverkehr sicherstellen, dass dieser nicht Karosserieteile, den Rahmen oder die Blinker behindert.
- Zur Reinigung der Carbonteile ein sauberes Tuch mit Wasser und mildem Reinigungsmittel verwenden.
- Zur Reinigung der Stahl- und Titanteile ein Tuch mit einem Schmier Spray (WD -40 oder ein gleichwertiges Produkt) verwenden.
- Eine leichte Farbveränderung des Auspuffs ist aufgrund der hohen Temperaturen möglich.
- SC-Project übernimmt keine Haftung für Schäden, die aus einer nicht fachgerechten Installation entstehen.
- SEHR HEISSE OBERFLÄCHEN: **Während oder nach dem Starten des Motors den Endtopf nicht berühren. Dieser kann glühend heiß sein.**



## ATENCIÓN

- Antes de comenzar, leer atentamente las instrucciones y controlar que todas las piezas estén presentes.
- Antes de proceder con el desmontaje/montaje, asegurarse de que el motor, el sistema de escape, el radiador, etc. se hayan enfriado.
- Para una correcta instalación, los tornillos deben estar apretados **después del correcto posicionamiento** del silenciador.
- Después de los primeros 500 km y periódicamente, controlar el correcto apriete de la tornillería utilizada para el montaje del kit.
- Su escape SC-Project requiere inspección y mantenimiento periódicos. A medida que aumente el kilometraje recorrido, será necesario aumentar la frecuencia de las inspecciones. Si el producto tiene pérdidas, está doblado, deformado o roto, recomendamos hacerlo inspeccionar por el servicio técnico antes de volver a usarlo.
- El escape solo se puede montar en los modelos Aprilia, indicados en los certificados de homologación incluidos en el kit.
- Cualquier manipulación del escape anulará la homologación y la circulación por carretera será ilegal.
- Las operaciones de montaje de las distintas piezas de la motocicleta y el montaje de este kit deben ser realizadas por personal especializado de los concesionarios Aprilia, siguiendo las indicaciones del manual de instrucciones.
- Pesar el escape antes del montaje, para comprobar periódicamente el desgaste del cartucho de insonorización interno. **(Cuando el peso disminuye un 10% con respecto al peso inicial, el cartucho de material insonorizante debe ser sustituido).**
- Antes de utilizar el escape en carretera, comprobar que no interfiera con las piezas de la carrocería, el chasis o los intermitentes.
- Para limpiar las piezas de carbono, utilizar un paño limpio con agua y detergentes neutros.
- Para limpiar las piezas de acero y titanio, utilizar un paño y lubricante en aerosol WD-40 o equivalentes.
- Es posible que se produzca un ligero cambio de color en los gases de escape debido a las altas temperaturas.
- SC-Project no acepta ninguna responsabilidad por los daños resultantes de una instalación incorrecta.
- SUPERFICIES A ALTA TEMPERATURA: **Durante o después del arranque del motor no tocar el silenciador. puede estar caliente.**



## ΠΡΟΣΟΧΗ

- Πριν ξεκινήσετε, διαβάστε προσεκτικά τις οδηγίες και ελέγξτε ότι υπάρχουν όλα τα εξαρτήματα.
- Πριν προχωρήσετε στην αποσυναρμολόγηση / συναρμολόγηση, βεβαιωθείτε ότι ο κινητήρας, το σύστημα εξάτμισης, το ψυγείο κ.λπ. έχουν κρυώσει.
- Για σωστή τοποθέτηση, το σφίξιμο των βιδών πρέπει να γίνει **μετά τη σωστή τοποθέτηση** του σιλανσιέ.
- Ελέγξτε μετά τα πρώτα 500 km και κατά διαστήματα τη σωστή σύσφιξη των βιδών που χρησιμοποιούνται για τη συναρμολόγηση του kit.
- Η εξάτμιση SC-Project απαιτεί περιοδική επιθεώρηση και συντήρηση. Καθώς τα διανυόμενα χιλιόμετρα αυξάνονται, θα είναι απαραίτητο να αυξηθεί η συχνότητα των επιθεωρήσεων. Εάν το προϊόν παρουσιάζει διαρροή, λύγισμα, παραμόρφωση ή είναι σπασμένο, σας συνιστούμε να το ελέγξετε στο τμήμα σέρβις πριν το χρησιμοποιήσετε ξανά.
- Η εξάτμιση μπορεί να τοποθετηθεί μόνο σε μοντέλα Aprilia, που υποδεικνύονται στα πιστοποιητικά έγκρισης που περιλαμβάνονται στο kit.
- Οποιαδήποτε παραβίαση της εξάτμισης θα ακυρώσει την έγκριση τύπου και η κυκλοφορία στο δρόμο θα καταστεί παράνομη.
- Οι εργασίες συναρμολόγησης των διαφόρων μερών της μοτοσυκλέτας και η συναρμολόγηση αυτού του kit πρέπει να εκτελούνται από εξειδικευμένο προσωπικό των αντιπροσώπων της Aprilia, ακολουθώντας τις οδηγίες που παρέχονται στο εγχειρίδιο οδηγιών.
- Ζυγίστε την εξάτμιση πριν από τη συναρμολόγηση, για να ελέγχετε περιοδικά τη φθορά της εσωτερικής ηχοαπορροφητικής κασέτας. **(Όταν το βάρος μειώνεται κατά 10% σε σύγκριση με το αρχικό βάρος, πρέπει να αντικατασταθεί η κασέτα του ηχοαπορροφητικού υλικού).**
- Πριν χρησιμοποιήσετε την εξάτμιση στον δρόμο, βεβαιωθείτε ότι δεν παρεμβάλλεται σε μέρη του αμαξώματος, το πλαίσιο ή τα φλας.
- Για τον καθαρισμό των μερών από carbon, χρησιμοποιήστε ένα καθαρό πανί με νερό και ουδέτερο απορρυπαντικό.
- Για τον καθαρισμό του χάλυβα και του τιτανίου, χρησιμοποιήστε ένα πανί με λιπαντικό WD -40 ή ισοδύναμο.
- Ενδέχεται να παρουσιαστεί μια μικρή χρωματική διακύμανση της εξάτμισης λόγω των υψηλών θερμοκρασιών.
- Η SC-Project δεν αναλαμβάνει καμία ευθύνη για ζημιές που προκύπτουν από λανθασμένη εγκατάσταση.
- ΕΠΙΦΑΝΕΙΕΣ ΥΨΗΛΗΣ ΘΕΡΜΟΚΡΑΣΙΑΣ: **Κατά το άναμμα του κινητήρα μην αγγίζετε το σιλανσιέ, μπορεί να είναι πολύ ζεστό.**



Visual check  
Controllo visivo  
Contrôle visuel  
Sichtkontrolle  
Comprobación visual  
Οπτικός έλεγχος



Warning  
Attenzione  
Attention  
Achtung  
Atención  
Προσοχή

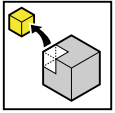

Disassembly  
Smontaggio  
Démontage  
Ausbau  
Desmontaje  
Αποσυναρμολόγηση

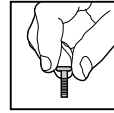

Do not tighten the fixing elements  
Non serrare gli elementi di fissaggio  
Ne pas serrer les éléments de fixation  
Die Befestigungselemente nicht festziehen  
No apriete los elementos de fijación  
Μην σφίγγετε τα στοιχεία στερέωσης

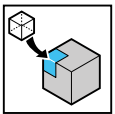

Assembly  
Montaggio  
Montage  
Einbau  
Montaje  
Συναρμολόγηση

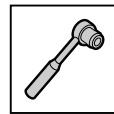

Tightening to torque  
Chiusura a coppia  
Serrage au couple  
Blockierung mit festgelegtem Anzugsmoment  
Cierre con par  
Κλείσιμο με την προβλεπόμενη ροπή



Danger of burns  
Pericolo scottature  
Risque de brûlures  
Verbrennungsgefahr  
Peligro de quemaduras  
Κίνδυνος εγκαυμάτων

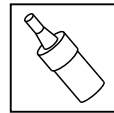

Threadlocker  
Frenafilletti  
Frein filet  
Gewindesicherung  
Fijador de roscas  
Κόλλα σπειρώματος



Direction of travel  
Senso di marcia  
Sens de déplacement  
Fahrtrichtung  
Sentido de marcha  
Κατευθυνση κινήσης

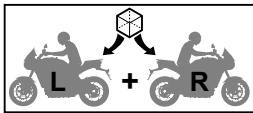

Assembly on both sides, left-right  
Assemblaggio su entrambi i lati sinistro-destro  
Montage des deux côtés gauche-droit  
Montage auf beiden seiten, links-rechts  
Ensamblaje en ambos lados izquierdo -derecho  
Συναρμολογηση και στις δυο πλευρες αριστερα-δεξια

RS 660		
CM301852	11MP.GH	15
TUONO FACTORY 660		
CM301873	11MP.H5	16

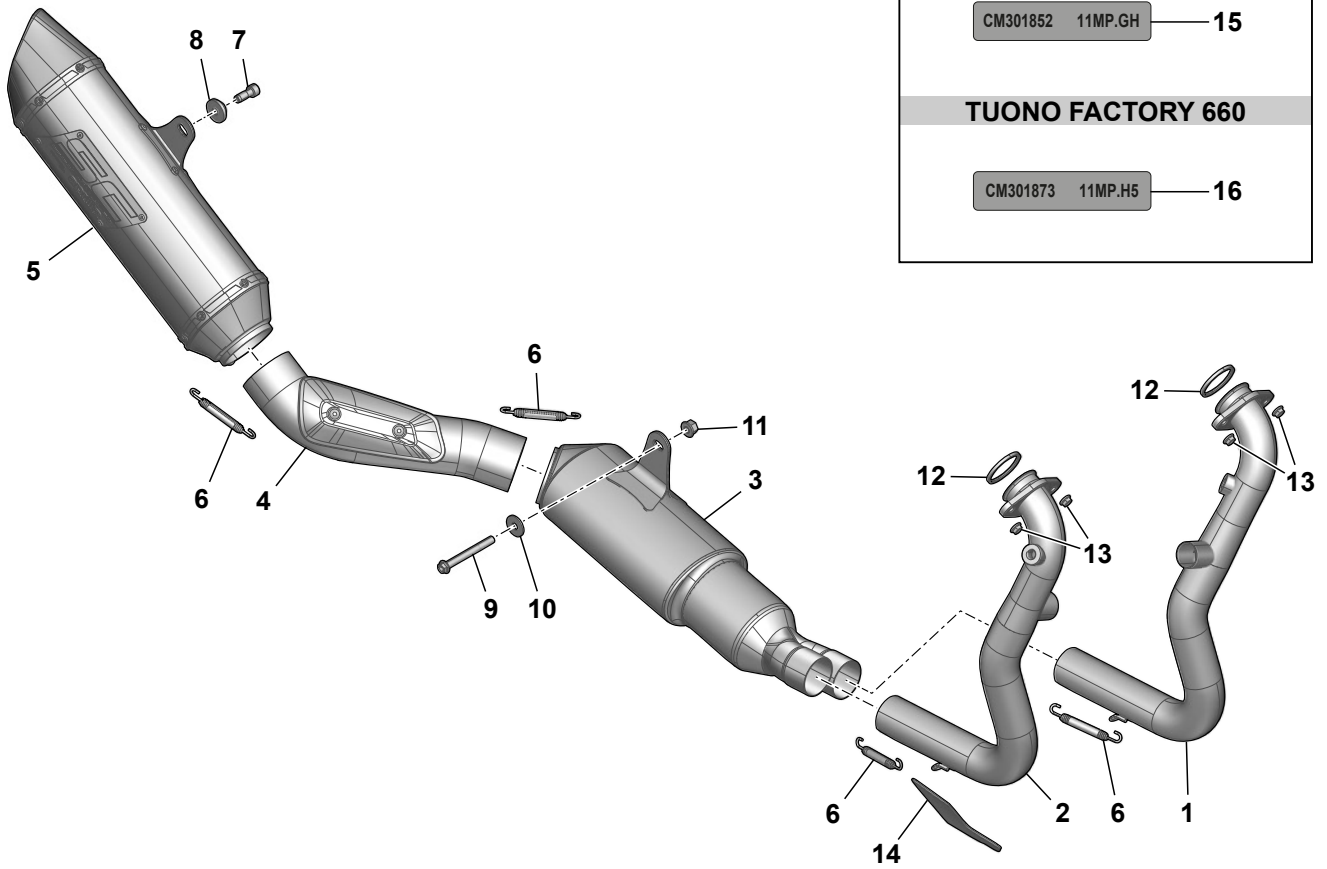

1

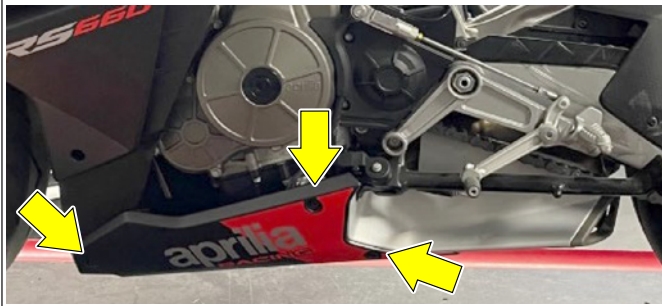
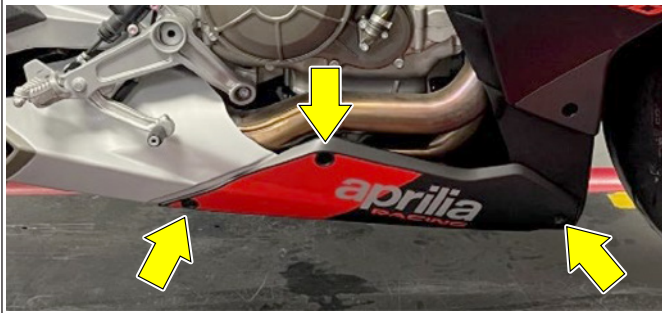
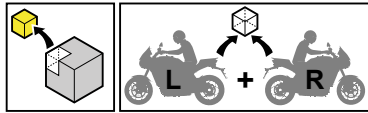

- GB** Remove from both sides the screws shown in the figure.
- I** Rimuovere, da entrambi i lati, le viti indicate in figura.
- F** Retirer, des deux côtés, les vis indiquées sur la figure.
- D** Auf beiden Seiten die in der Abbildung gezeigten Schrauben entfernen.
- E** De ambos lados, retirar los tornillos que se indican en la figura.
- GR** Αφαιρέστε και από τις δύο πλευρές, τις βίδες που υποδεικνύονται στην εικόνα.

2

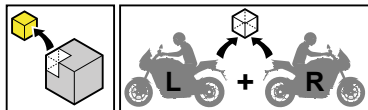

- GB** Remove the sides (A) and (B) from the tip.
- I** Rimuovere le parti laterali (A) e (B) del puntale.
- F** Déposer les pièces latérales (A) et (B) de l'embout.
- D** Die Seitenteile (A) und (B) der Spitze entfernen.
- E** Retirar las partes laterales (A) y (B) del puntal.
- GR** Αφαιρέστε τα πλαϊνά μέρη (A) και (B) της μύτης της καρίνας.

3

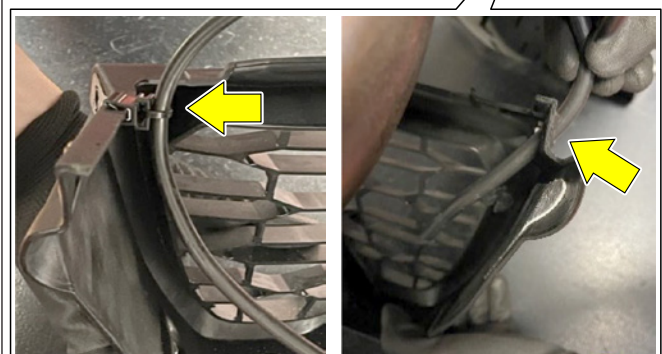
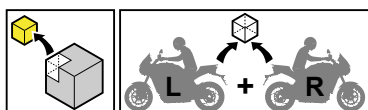

- GB** Remove the central part (C) of the tip, releasing it from the vents, as shown in the figure.
- I** Rimuovere la parte centrale (C) del puntale liberandolo dagli sfiati, come indicato in figura.
- F** Déposer la pièce centrale (C) de l'embout en le libérant des événements, comme indiqué sur la figure.
- D** Den mittleren Teil (C) der Spitze entfernen, indem er aus den Öffnungen gelöst wird, wie in der Abbildung gezeigt.
- E** Retirar la parte central (C) del puntal extrayéndolo de los orificios de ventilación, como se indica en la figura.
- GR** Αφαιρέστε το κεντρικό τμήμα (C) της μύτης της καρίνας και ελευθερώστε το από τους εξαερωτήρες, όπως υποδεικνύεται στην εικόνα.

4

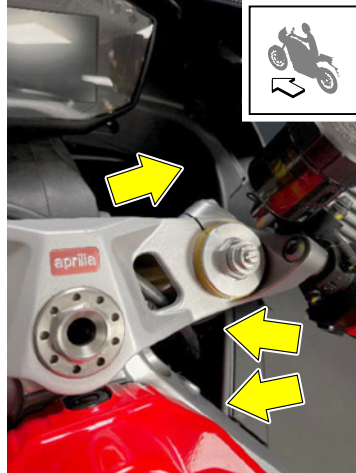
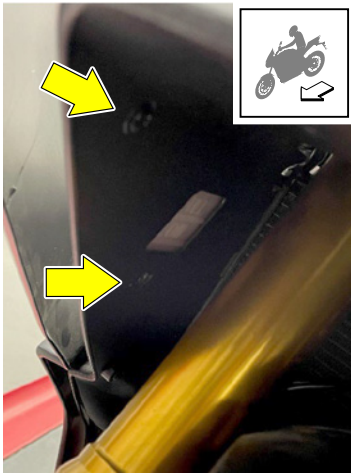
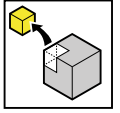

- GB** Unscrew and remove the screws shown in the figure.
- I** Svitare e rimuovere le viti indicate in figura.
- F** Dévisser et retirer les vis indiquées sur la figure.
- D** Die in der Abbildung gezeigten Schrauben abschrauben und entfernen.
- E** Desenroscar y retirar los tornillos que se indican en la figura.
- GR** Ξεβιδώστε και αφαιρέστε τις υποδεικνυόμενες βίδες στην εικόνα.

5

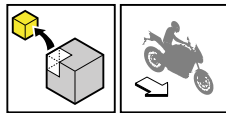

- GB** Remove the right side fairing, as shown in the figure.
- I** Rimuovere il fianco carena destro come indicato in figura.
- F** Déposer le côté de carénage droit, comme indiqué sur la figure.
- D** Die rechte Verkleidungsseite abnehmen, wie in der Abbildung gezeigt.
- E** Retirar el carenado derecho, como se indica en la figura.
- GR** Αφαιρέστε την πλαϊνή καρίνα δεξιά, όπως υποδεικνύεται στην εικόνα.

6

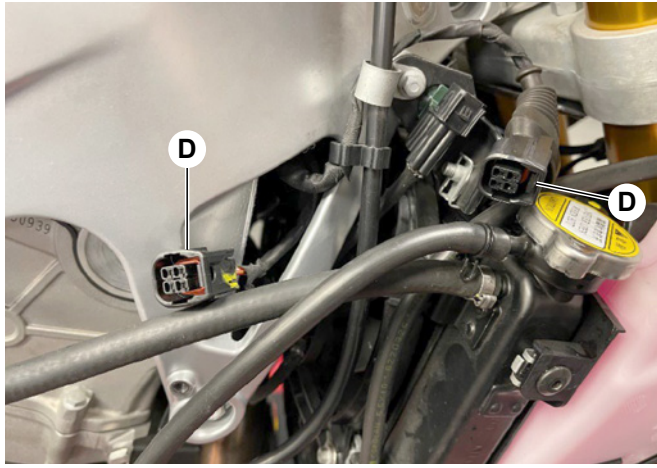
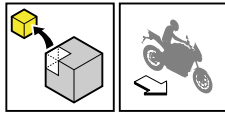

- GB** Disconnect the lambda sensor connectors (**D**), as shown in the figure.
- I** Scollegare i connettori (**D**) delle sonde lambda, come mostrato in figura.
- F** Débrancher les connecteurs (**D**) des sondes lambda, comme indiqué sur la figure.
- D** Die Steckverbinder (**D**) der Lambdasonden, wie abgebildet, abziehen.
- E** Desconectar los conectores (**D**) de las sondas lambda, como se muestra en la figura.
- GR** Αποσυνδέστε τις φίσεις (**D**) των αισθητήρων λάμδα, όπως υποδεικνύεται στην εικόνα.

7

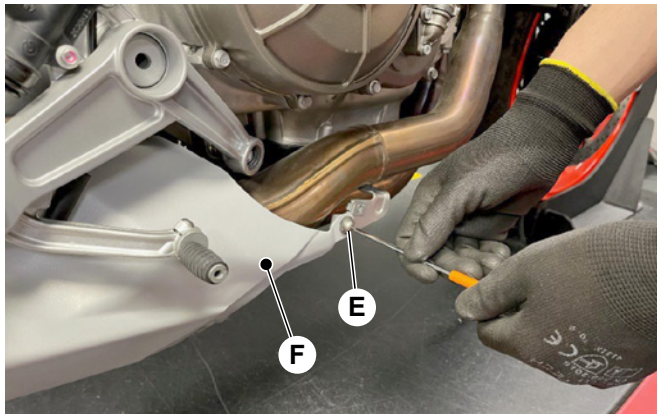
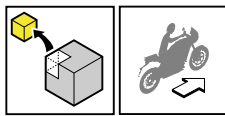

- GB** Unscrew and remove the screw (**E**), as shown in the figure.  
⚠ **Do NOT remove** the metal cover (**F**).
- I** Svitare e rimuovere la vite (**E**), come mostrato in figura.  
⚠ **NON rimuovere** la copertura metallica (**F**).
- F** Dévisser et retirer la vis (**E**), comme indiqué sur la figure.  
⚠ **NE PAS déposer** la couverture métallique (**F**).
- D** Die Schraube (**E**), wie abgebildet, abschrauben und entfernen.  
⚠ **Die Metallabdeckung (F) NICHT entfernen.**
- E** Desenroscar y retirar el tornillo (**E**), como se muestra en la figura.  
⚠ **NO retirar** la cubierta metálica (**F**).
- GR** Ξεβιδώστε και αφαιρέστε τη βίδα (**E**), όπως φαίνεται στην εικόνα.  
⚠ **ΜΗΝ αφαιρείτε** το μεταλλικό κάλυμμα (**F**).

8

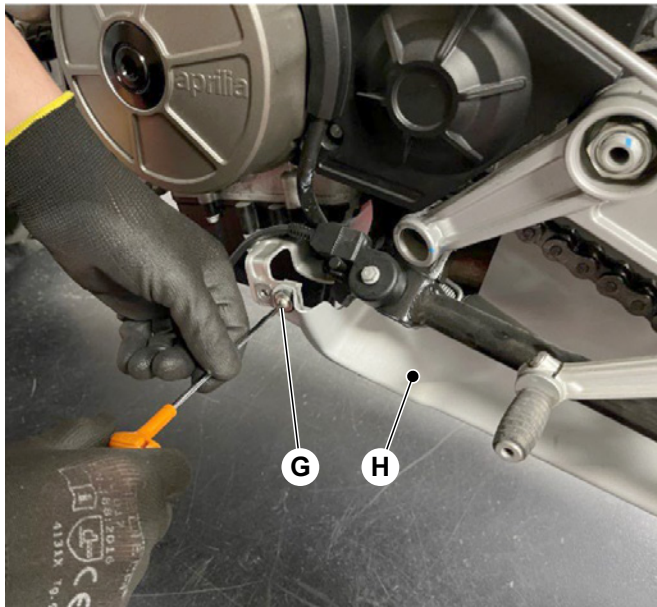
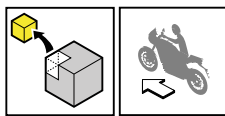

- GB** Unscrew and remove the screw (**G**) on the left side, as shown in the figure.  
Remove the metal cover (**H**) from the exhaust.
- I** Svitare e rimuovere la vite (**G**) sul lato sinistro, come mostrato in figura.  
Rimuovere la copertura metallica (**H**) sullo scarico.
- F** Dévisser et retirer la vis (**G**) sur le côté gauche, comme indiqué sur la figure.  
Déposer la couverture métallique (**H**) de l'échappement.
- D** Die Schraube (**G**) auf der linken Seite, wie abgebildet, abschrauben und entfernen.  
Die Metallabdeckung (**H**) am Auspuff entfernen.
- E** Desenroscar y retirar el tornillo (**G**), como se muestra en la figura.  
Retirar la cubierta metálica (**H**) del escape.
- GR** Ξεβιδώστε και αφαιρέστε τη βίδα (**G**) στην αριστερή πλευρά, όπως φαίνεται στην εικόνα.  
Αφαιρέστε το μεταλλικό κάλυμμα (**H**) στην εξάτμιση.

9

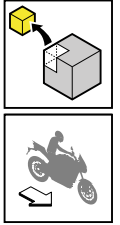
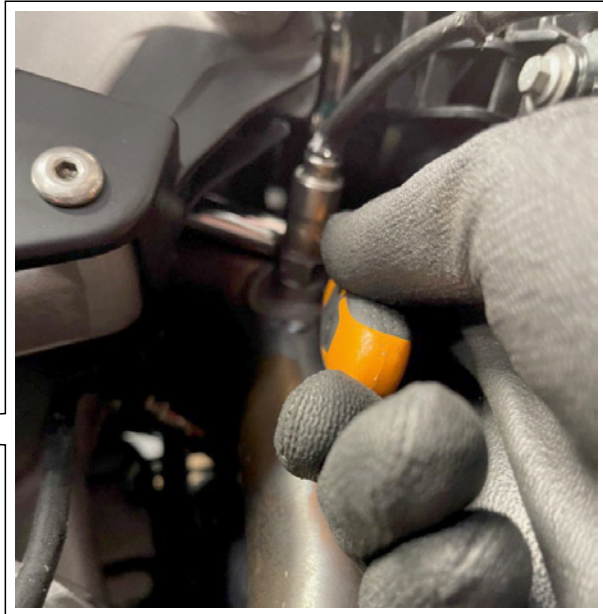
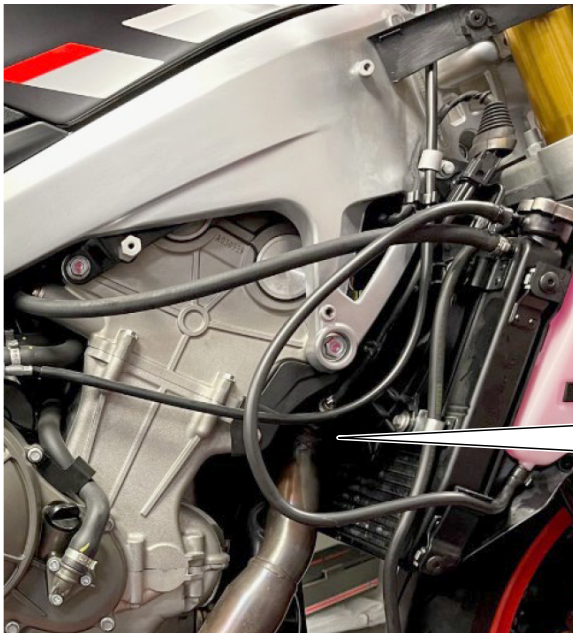

- GB** Loosen and remove the 4 nuts that tighten the two manifolds on the engine cylinder head.
- I** Svitare e rimuovere i 4 dadi che serrano i due collettori sulla testata motore.
- F** Dévisser et retirer les quatre écrous qui serrent les deux collecteurs sur la culasse de moteur.
- D** Die 4 Muttern, mit denen die beiden Krümmer am Motorkopf befestigt sind, abschrauben und entfernen.
- E** Desenroscar y retirar las 4 tuercas que cierran los dos colectores en la culata motor.
- GR** Ξεβιδώστε και αφαιρέστε τα 4 παξιμάδια που σφίγγουν τις δύο πολλαπλές στην κεφαλή του κινητήρα.

10

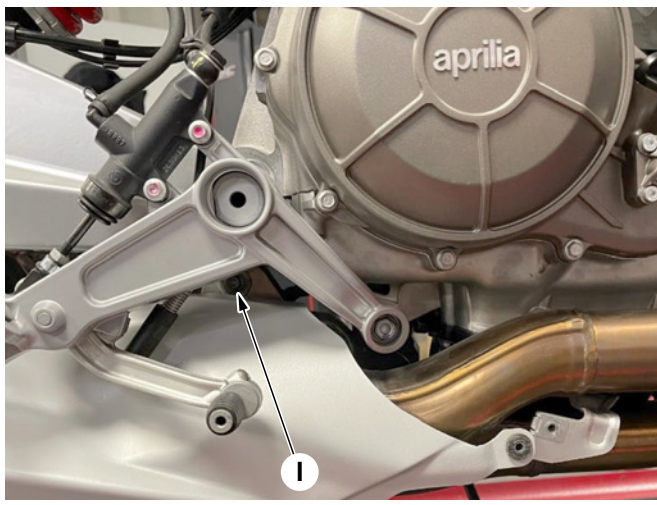
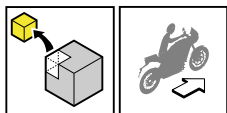

- GB** Loosen and remove the bolt (I), as shown in the figure.
- I** Svitare e rimuovere il bullone (I), come indicato in figura.
- F** Dévisser et retirer le boulon (I), comme indiqué sur la figure.
- D** Die Schraube (I), wie in der Abbildung gezeigt, abschrauben und entfernen.
- E** Desenroscar y retirar la tuerca (I), como se indica en la figura.
- GR** Ξεβιδώστε και αφαιρέστε το μπουλόνι (I), όπως φαίνεται στην εικόνα.

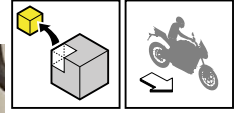

- GB** Remove the original exhaust assembly (L) and place it on the ground, as shown in the figure.  
 ⚠ **CAUTION:** during removal, ensure proper support of the exhaust unit.
- I** Rimuovere il gruppo di scarico originale (L) e appoggiarlo a terra, come mostrato in figura.  
 ⚠ **ATTENZIONE:** durante la rimozione sostenere il gruppo scarico in maniera adeguata.
- F** Déposer le groupe d'échappement d'origine (L) et l'appuyer au sol, comme indiqué sur la figure.  
 ⚠ **ATTENTION :** pendant la dépose, soutenir correctement le groupe d'échappement.
- D** Die Original-Auspuffanlage (L) ausbauen und wie abgebildet auf den Boden legen.  
 ⚠ **ACHTUNG:** beim Ausbau die Auspuffanlage ordnungsgemäß abstützen.
- E** Retirar el grupo de escape original (L) y apoyarlo en el suelo, como se indican en la figura.  
 ⚠ **ATENCIÓN:** durante la extracción sujetar el grupo escape de manera adecuada.
- GR** Αφαιρέστε την εργοστασιακή εξάτμιση (L) και ακουμπήστε την στο έδαφος, όπως φαίνεται στην εικόνα.  
 ⚠ **ΠΡΟΣΟΧΗ:** κατά την αφαίρεση στηρίξτε την εξάτμιση με κατάλληλο τρόπο.

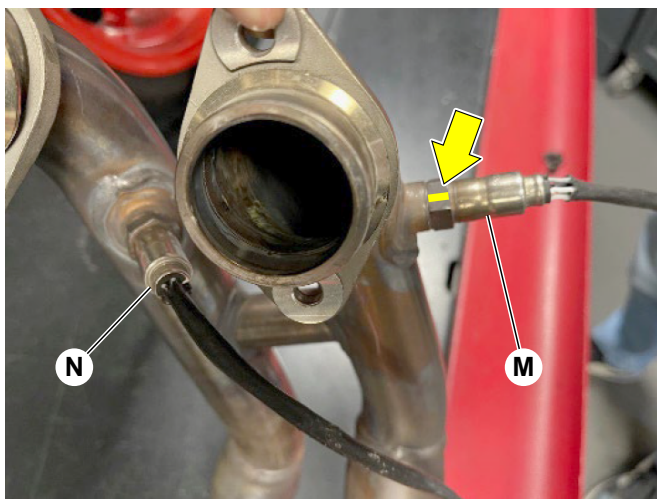
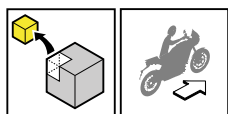

- GB** Mark the right-hand Lambda probe (M); unscrew and remove the two probes (M) and (N).
- I** Marcare la sonda Lamba destra (M); svitare e rimuovere le due sonde (M) e (N).
- F** Marquer la sonde lambda droite (M) ; dévisser et retirer les deux sondes (M) et (N).
- D** Die rechte Lamba-Sonde (M) markieren; Die beiden Sonden (M) und (N) abschrauben und entfernen.
- E** Marcar la sonda Lamba derecha (M); desenroscar y retirar las dos sondas (M) y (N)
- GR** Σημαδέψτε τον αισθητήρα λάμδα δεξιά (M), ξεβιδώστε και αφαιρέστε τους δύο αισθητήρες (M) και (N).

13

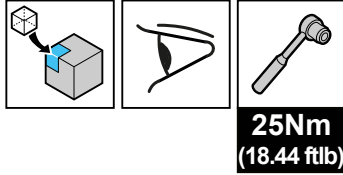

**25Nm**  
(18.44 ftlb)

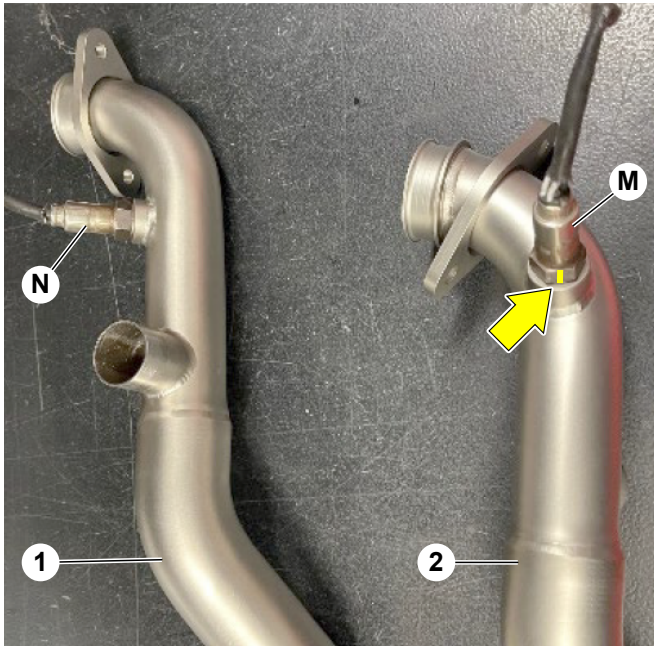

- GB** Install the two Lambda probes (M) and (N) on the SC exhaust manifolds (1) and (2), keeping the same right/left positioning.  
Tighten the two probes to the prescribed torque.
- I** Installare, le due sonde Lambda (M) e (N) sui collettori scarico SC (1) e (2) mantenendo lo stesso posizionamento destro/sinistro.  
Serrare le due sonde alla coppia prescritta.
- F** Installer les deux sondes lambda (M) et (N) sur les collecteurs d'échappement SC (1) et (2) en maintenant le même positionnement droit/gauche.  
Serrer les deux sondes au couple préconisé.
- D** Die beiden Lambdasonden (M) und (N) an den SC-Auspuffkrümmern (1) und (2) anbringen und dabei die gleiche Position links/rechts beibehalten.  
Die zwei Sonden mit dem vorgeschriebenen Drehmoment festziehen.
- E** Instalar las dos sondas Lambda (M) y (N) en los colectores de escape SC (1) y (2) manteniendo la posición derecha o izquierda.  
Apretar las dos sondas con el par indicado.
- GR** Τοποθετήστε τους δύο αισθητήρες λάμδα (M) και (N) στις πολλαπλές εξαγωγής SC (1) και (2) διατηρώντας την ίδια τοποθέτηση δεξιά/αριστερά.  
Σφίξτε τους δύο αισθητήρες με την προδιαγραφόμενη ροπή σύσφιξης.

14

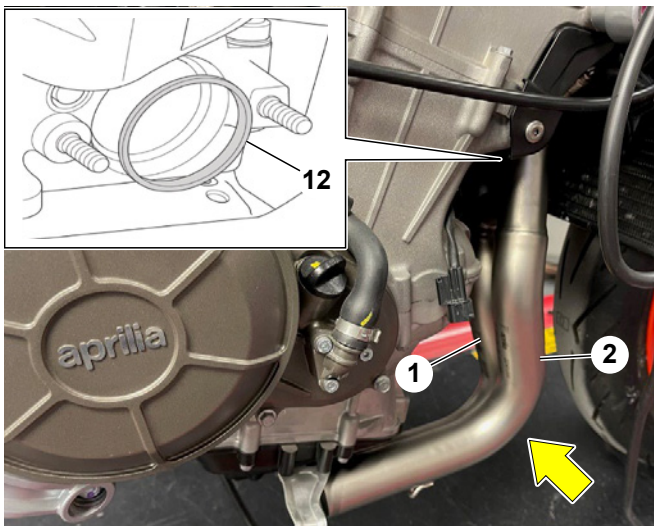
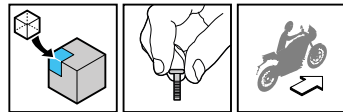

- GB** ⚠ **CAUTION: replace the big end seals with the new seals (12) from the kit.**  
Fit the two **SC exhaust** manifolds (1) and (2) together; secure them to the engine big end with the 4 nuts (13) supplied in the kit, but do not tighten them.  
Connect the two lambda probes to their respective connectors.
- I** ⚠ **ATTENZIONE: sostituire le guarnizioni della testa con le guarnizioni nuove (12) in dotazione al kit.**  
Montare assieme i due collettori **scarico SC** (1) e (2); fissarli con i 4 dadi (13) in dotazione al kit, senza serrarli, alla testa motore.  
Collegare le due sonde lambda ai rispettivi connettori.
- F** ⚠ **ATTENTION : remplacer les joints de la culasse par les nouveaux joints (12) livrés avec le kit.**  
Monter ensemble les deux collecteurs **d'échappement SC** (1) et (2) ; les fixer avec les 4 écrous (13) livrés avec le kit, sans les serrer, à la culasse de moteur.  
Brancher les deux sondes lambda aux connecteurs correspondants.

14

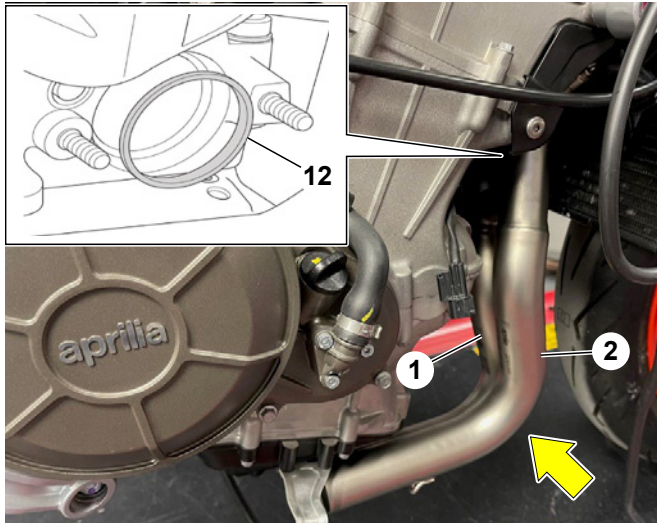
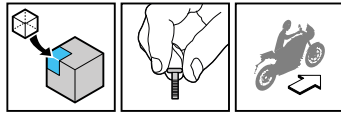

**D** ⚠ **ACHTUNG:** Die Kopfdichtungen durch die mit dem Satz gelieferten neuen Dichtungen (12) ersetzen. Die beiden **SC-Auspuffkrümmer** (1) und (2) zusammenbauen; Mit den 4 mitgelieferten Muttern (13) am Motorkopf befestigen, ohne sie festzuziehen. Die beiden Lambdasonden an die entsprechenden Steckverbindern anschließen.

**E** ⚠ **ATENCIÓN:** sustituir las juntas de la culata con las juntas nuevas (12) suministradas en el kit. Montar juntos los dos colectores escape **SC** (1) y (2); fijarlos a la culata motor con las 4 tuercas (13) suministradas con el kit, sin apretarlos. Conectar las dos sondas lambda a sus respectivos conectores.

**GR** ⚠ **ΠΡΟΣΟΧΗ:** αντικαταστήστε τις φλάντζες της κεφαλής με καινούργιες (12) που παρέχονται με το kit. Συναρμολογήστε τα συγκροτήματα των δύο πολλαπλών εξαγωγής **SC** (1) και (2); στερεώστε τα στην κεφαλή του κινητήρα με τα 4 παξιμάδια (13) που παρέχονται με το kit, χωρίς να τα σφίξετε. Συνδέστε τους δύο αισθητήρες λάμδα με τις αντίστοιχες φίσεις.

15

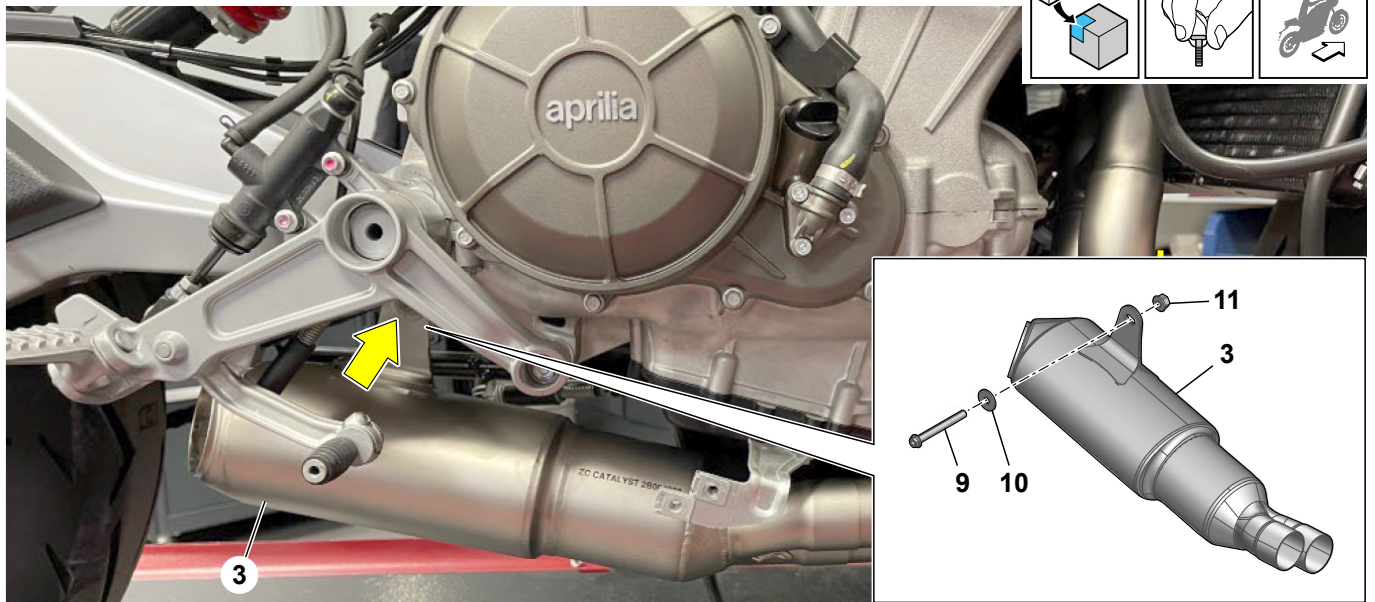

**GB** Fit until the end the pre-chamber (3) on the two manifolds, as shown in the figure. Assemble the M8x70 screw (9) with its washer (10) and self-locking nut (11) without tightening it (hardware supplied in the kit).

**I** Posizionare, fino in battuta, la precamera (3) sui due collettori, come indicato in figura. Assemblare la vite M8x70 (9) con la relativa rondella (10) e dado autobloccante (11) senza serrarlo (minuteria in dotazione al kit).

**F** Placer, jusqu'à la butée, la préchambre (3) sur les deux collecteurs, comme indiqué sur la figure. Assembler la vis M8x70 (9) avec la rondelle correspondante (10) et l'écrou autobloquant (11) sans le serrer (pièces de fixation livrées avec le kit).

**D** Die Vorkammer (3), wie in der Abbildung gezeigt, bis zum Anschlag auf die beiden Krümmer setzen. Die Schraube M8x70 (9) mit der Unterlegscheibe (10) und der selbstsichernden Mutter (11) montieren, ohne sie festzuziehen (Kleinteile im Lieferumfang enthalten).

**E** Posicionar hasta el tope, la precámara (3) sobre los dos colectores, como se indica en la figura. Ensamblar el tornillo M8x70 (9) con su arandela (10) y tuerca autoblocante (11) sin apretarlo (piezas pequeñas suministradas en el kit).

**GR** Τοποθετήστε μέχρι τέρμα τον προθάλαμο (3) στις δύο πολλαπλές, όπως υποδεικνύεται στην εικόνα. Τοποθετήστε τη βίδα M8x70 (9) με την αντίστοιχη ροδέλα (10) το αυτασφαλιζόμενο παξιμάδι (11) χωρίς να το σφίξετε (τα μικροεξαρτήματα παρέχονται με το kit).

16

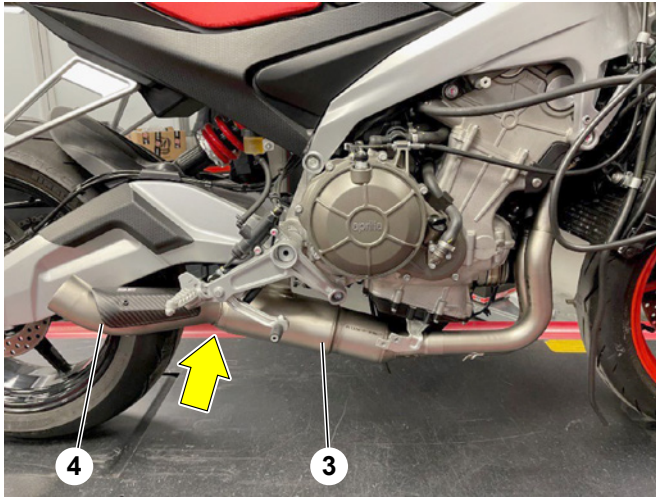
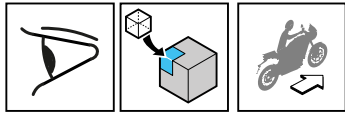

- GB** Insert the connecting pipe (4) with heat guard into the pre-chamber (3), as shown in the figure.
- I** Inserire il tubo di raccordo (4), completo di paracalore, nella precamera (3), come indicato in figura.
- F** Introduire le tuyau de raccord (4), avec la protection thermique, dans la préchambre (3), comme indiqué sur la figure.
- D** Das Verbindungsrohr (4) mit dem Hitzeschild in die Vorkammer (3) einführen, wie in der Abbildung dargestellt.
- E** Introducir el tubo de conexión (4), con la pantalla térmica, en la precámara (3), como se indica en la figura.
- GR** Τοποθετήστε τον σωλήνα σύνδεσης (4), μαζί με το θερμοπροστατευτικό, στον προθάλαμο (3), όπως υποδεικνύεται στην εικόνα.

17

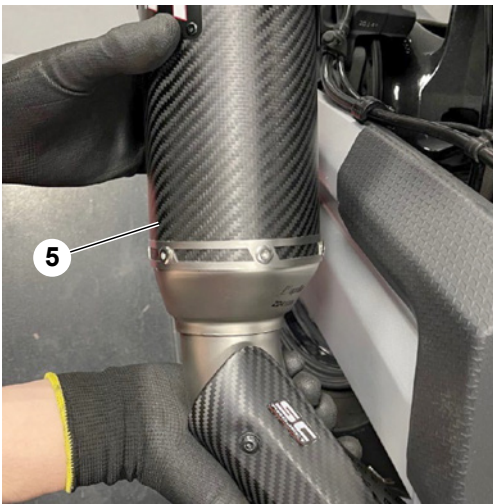
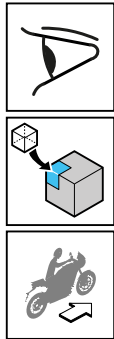

- GB** Insert the silencer (5) into the connecting pipe, as shown in the figure.
- I** Inserire il silenziatore (5) nel tubo di raccordo come indicato in figura.
- F** Introduire le silencieux (5) dans le tuyau de raccord, comme indiqué sur la figure.
- D** Den Schalldämpfer (5) in die Anschlussleitung einführen, wie in der Abbildung gezeigt.
- E** Introducir el silenciador (5) en el tubo de conexión, como se indica en la figura.
- GR** Εισαγάγετε τον σιγαστήρα (5) στον σωλήνα σύνδεσης, όπως υποδεικνύεται στην εικόνα.

18

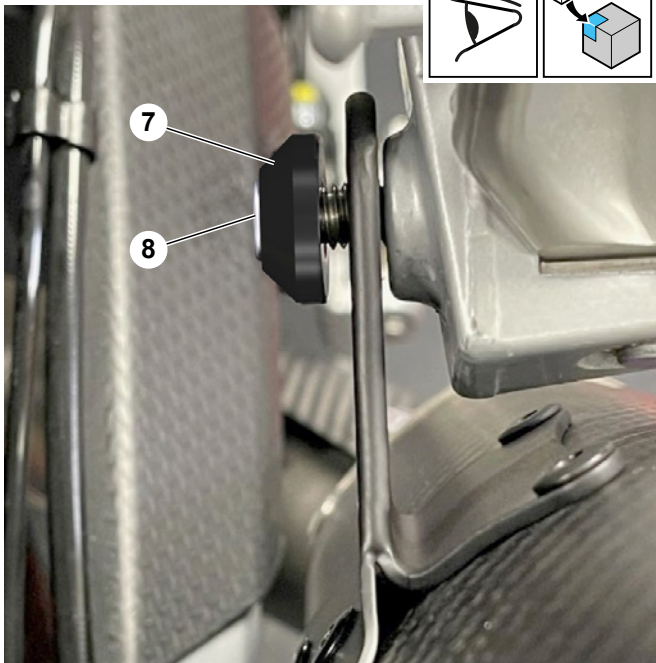
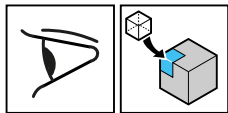

- GB** Position the silencer on the passenger footboard support using the M8x20 screw (7) and the bush (8) supplied in the kit.
- I** Posizionare il silenziatore sul supporto pedana passeggero tramite la vite (7) M8x20 e la boccia (8) in dotazione al kit.
- F** Placer le silencieux sur le support de repose-pied passager à l'aide de la vis (7) M8x20 et la bague (8) livrées avec le kit.
- D** Den Schalldämpfer mit der mitgelieferten Schraube M8x20 (7) und der Buchse (8) am Beifahrer-Trittbretthalter anbringen.
- E** Posicionar el silenciador en el soporte de la estribera del pasajero con el tornillo (7) M8x20 y el casquillo (8) suministrados en el kit.
- GR** Τοποθετήστε τον σιγαστήρα στη βάση του μαρσιπέ συνεπιβάτη με τη βίδα (7) M8x20 και τον δακτύλιο οδηγό (8) που παρέχεται με το kit.

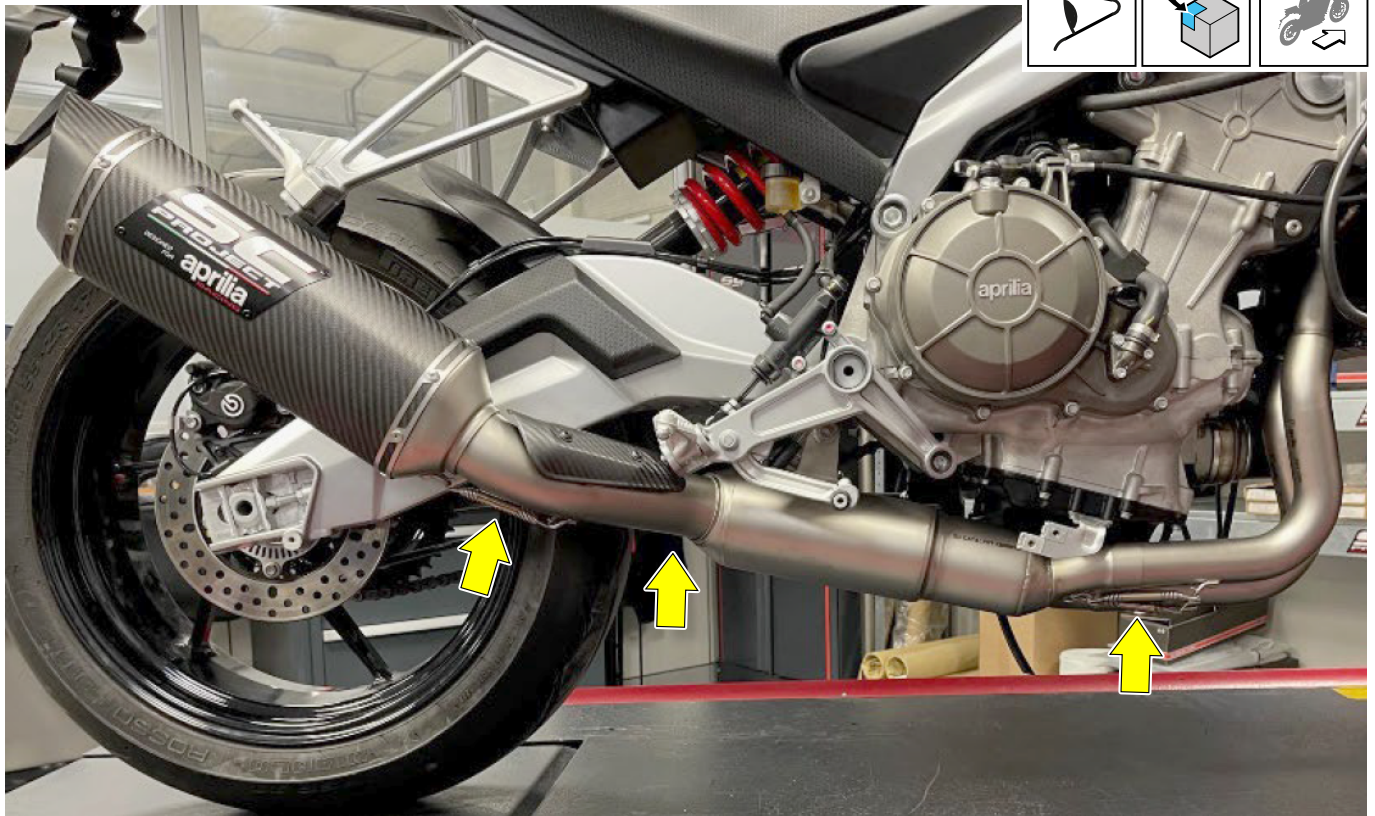
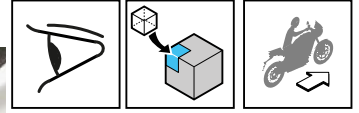

- GB** Assemble the 4 springs (6) supplied in the 3 points shown in the figure. Ensure that all joint fittings of the various pipes are fully inserted. If necessary, use a rubber hammer.
- I** Assemblare le 4 molle (6) in dotazione nei 3 punti indicati in figura. Assicurarsi che tutti i raccordi di giunzione dei vari tubi siano totalmente inseriti a fine corsa. Se necessario, utilizzare un martello in gomma.
- F** Assembler les 4 ressorts (6) fournis de série dans les 3 points indiqués sur la figure. Vérifier si tous les raccords de jonction des différents tuyaux sont totalement insérés en fin de course. Si nécessaire, utiliser un marteau en caoutchouc.
- D** Die 4 mitgelieferten Federn (6) an den 3 in der Abbildung angegebenen Stellen montieren. Sicherstellen, dass alle Verbindungsstellen der verschiedenen Rohre vollständig eingesetzt sind. Gegebenenfalls einen Gummihammer verwenden.
- E** Ensamblar los 4 muelles (6) suministrados en los 3 puntos que se indican en la figura. Asegurarse de que todos los racores de unión de los distintos tubos estén completamente introducidos al final de la carrera. Si es necesario, utilizar un martillo de goma.
- GR** Συναρμολογήστε τα 4 ελατήρια (6) που παρέχονται στα 3 σημεία που υποδεικνύονται στην εικόνα. Βεβαιωθείτε ότι όλα τα ρακόρ σύνδεσης των διαφόρων σωλήνων έχουν εισαχθεί πλήρως μέχρι το τέλος διαδρομής. Εάν είναι απαραίτητο, χρησιμοποιήστε μια ματσόλα.

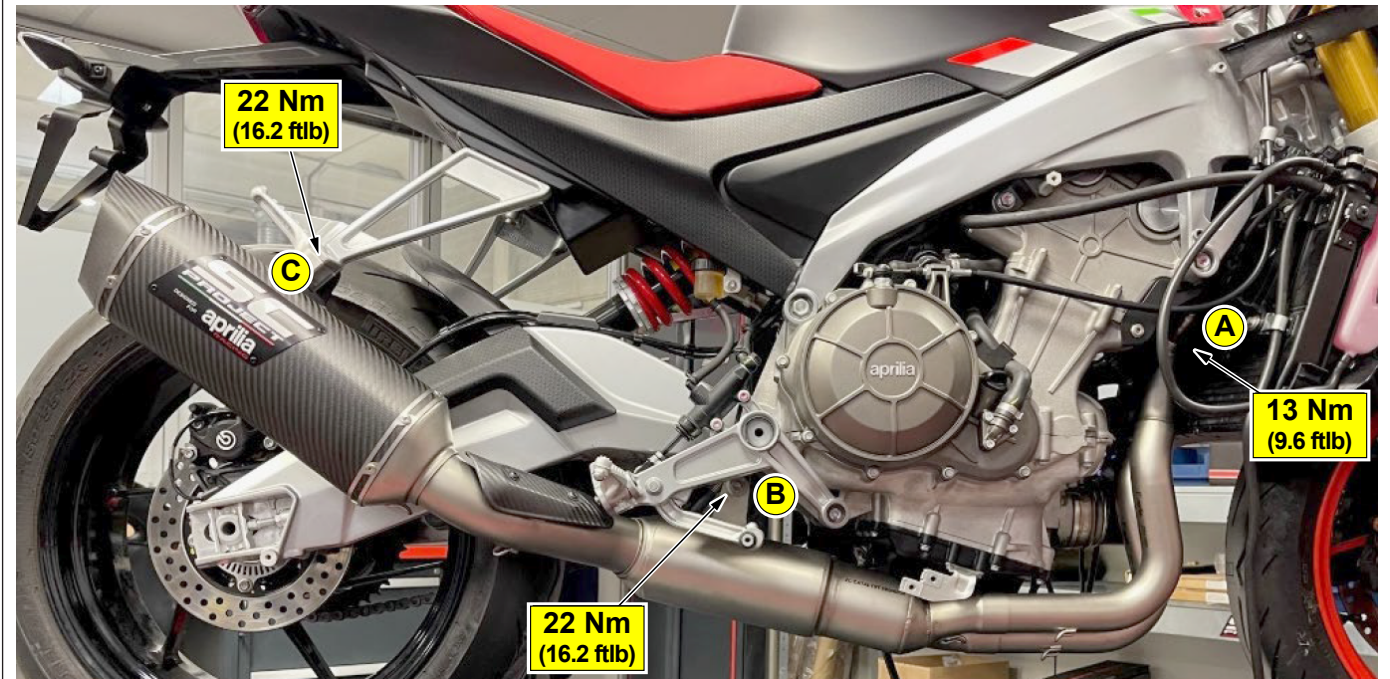
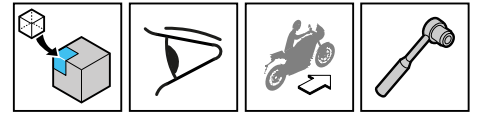

- GB** Permanently secure the SC exhaust system by tightening point **A** (4 manifold flange nuts), point **B** (pre-chamber fixing screw) and point **C** (silencer bracket screw) in sequence, observing the tightening torques indicated.
- I** Fissare in modo definitivo l'impianto di scarico SC serrando in sequenza il punto **A** (4 dadi flange collettori), il punto **B** (vite fissaggio precamera) ed il punto **C** (vite staffa silenziatore) rispettando le coppie di serraggio indicate.
- F** Fixer de manière définitive le système d'échappement SC en serrant successivement le point **A** (4 écrous pour les brides des collecteurs), le point **B** (vis de fixation de la préchambre) et le point **C** (vis de la bride du silencieux) en respectant les couples de serrage indiqués.
- D** Die SC-Auspuffanlage dauerhaft befestigen, indem nacheinander Punkt **A** (4 Krümmerflanschmuttern), Punkt **B** (Befestigungsschraube der Vorkammer) und Punkt **C** (Schraube der Schalldämpferhalterung) unter Einhaltung der angegebenen Anzugsmomente angezogen werden.
- E** Fijar de forma definitiva el sistema de escape SC apretando en secuencia el punto **A** (4 tuercas de las bridas de los colectores), el punto **B** (tornillo de fijación de la precámara) y el punto **C** (tornillo del estribo del silenciador) respetando los pares de apriete indicados.
- GR** Στερεώστε οριστικά την εξάτμιση SC σφίγγοντας με τη σειρά το σημείο **A** (4 φλαντζωτά παξιμάδια πολλαπλών), το σημείο **B** (βίδα στερέωσης προθαλάμου) και το σημείο **C** (βίδα ελάσματος σιγαστήρα) σύμφωνα με την υποδεικνυόμενη ροπή σύσφιξης.

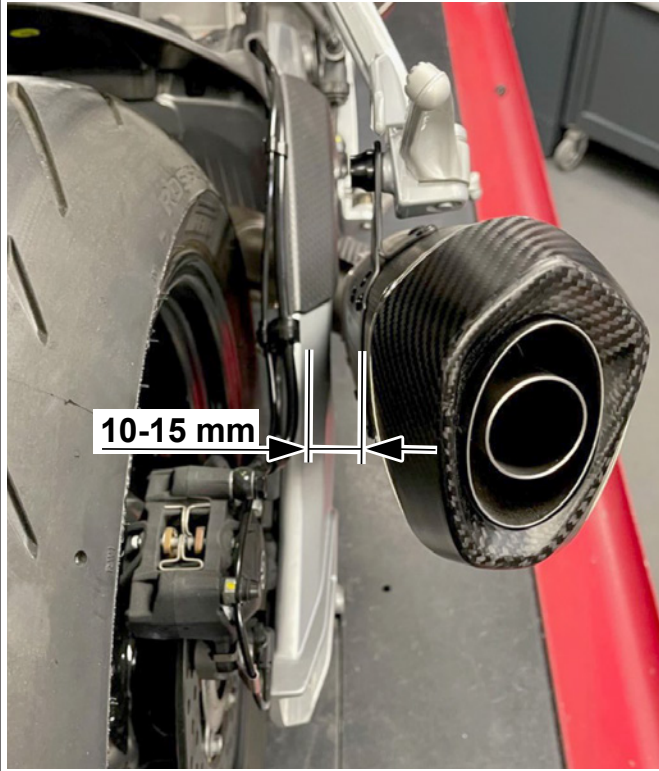

- GB** ⚠ **CAUTION:** check that there is a minimum safety distance of 10-15 mm between the internal part of the silencer and the moving parts of the motorcycle (swingarm, rear calliper, etc.).
- I** ⚠ **ATTENZIONE:** verificare che fra la parte interna del silenziatore e le parti in movimento della moto (forcellone, pinza posteriore, ecc) ci sia una distanza minima di sicurezza di 10-15 mm.
- F** ⚠ **ATTENTION :** vérifier si entre la partie intérieure du silencieux et les pièces mobiles de la moto (bras oscillant, étrier arrière, etc.) il y a une distance minimale de sécurité de 10-15 mm.
- D** ⚠ **ACHTUNG:** Sicherstellen, dass zwischen der Innenseite des Schalldämpfers und den beweglichen Teilen des Motorrads (Schwinge, hinterer Bremsattel usw.) ein Sicherheitsabstand von mindestens 10-15 mm besteht.
- E** ⚠ **ATENCIÓN:** controlar que entre la parte interna del silenciador y las partes en movimiento de la moto (basculante, pinza trasera, etc.) haya una distancia mínima de seguridad de 10-15 mm.
- GR** ⚠ **ΠΡΟΣΟΧΗ:** βεβαιωθείτε ότι ανάμεσα στο εσωτερικό μέρος του σιγαστήρα και τα κινούμενα μέρη της μοτοσικλέτας (πίσω πιρούνι, πίσω δαγκάνα, κ.λπ.) υπάρχει ελάχιστη απόσταση ασφαλείας 10-15 mm.

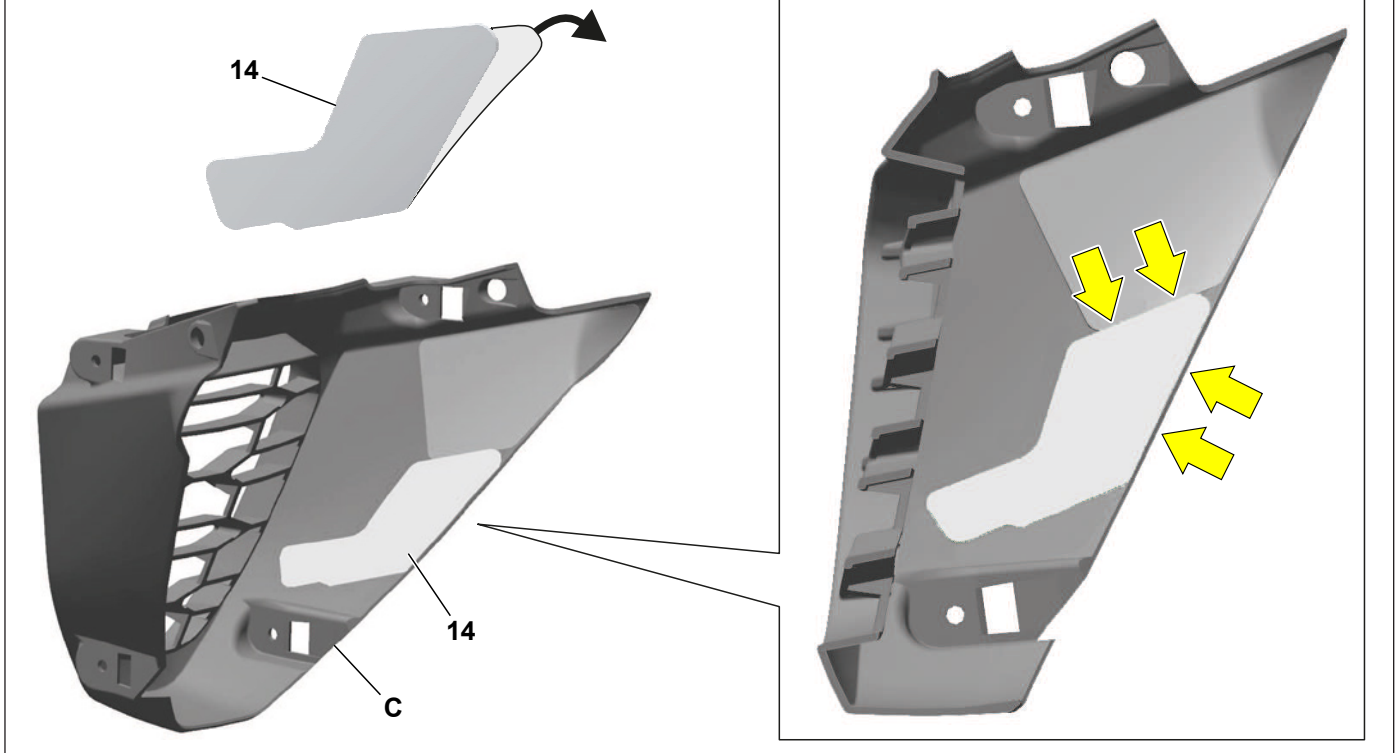

#### **GB** HEAT SHIELD ADHESIVE APPLICATION

Thoroughly clean the inner area of the tip fairing where the adhesive heat protection is applied (14) using the degreaser "AVERY SURFACE cleaner Cat. 891030" or an equivalent product. Make sure the surface is clean and dry and apply the heat shield (14) from the kit, as shown in the figure.

⚠ **Make sure that the entire adhesive part of the heat shield is applied on the surface of the fairing tip.**

#### **I** APPLICAZIONE ADESIVO DI PROTEZIONE CALORE

Pulire accuratamente con sgrassatore, «AVERY SURFACE CLEANER cod. 891030» o equivalente, la zona interna del puntale carena interessata all'applicazione della protezione calore adesiva (14). Accertarsi che la superficie sia ben pulita ed asciutta ed applicare la protezione calore (14) in dotazione al kit come rappresentato.

⚠ **Accertarsi che tutta la parte adesiva della protezione calore sia in appoggio sulla superficie del puntale carena.**

#### **F** APPLICATION DE L'ADHÉSIF DE PROTECTION THERMIQUE

Nettoyer soigneusement avec un produit dégraissant, « AVERY SURFACE CLEANER code 891030 » ou équivalent, la zone intérieure de l'embout de carénage concerné par l'application de la protection thermique adhésive (14). Vérifier si la surface est bien nettoyée et sèche et appliquer la protection thermique (14) livrée avec le kit comme illustré.

⚠ **Vérifier si toute la partie adhésive de la protection thermique est appuyée sur la surface de l'embout de carénage.**

#### **D** ANBRINGEN DES HITZESCHUTZAUFKLEBERS

Gründlich mit dem Entfetter "AVERY SURFACE CLEANER cod. 891030" oder einem gleichwertigen Mittel den Bereich im Inneren der betroffenen Karosseriespitze reinigen, auf den der Hitzeschutz aufgeklebt werden soll (14). Sicherstellen, dass die Oberfläche gut gereinigt und trocken ist, und den mitgelieferten Hitzeschutz (14) wie gezeigt anbringen.

⚠ **Sicherstellen, dass der gesamte klebende Teil des Hitzeschutzes auf der Oberfläche der Karosseriespitze aufliegt.**

#### **E** APLICACIÓN ADHESIVO DE PROTECCIÓN TÉRMICA

Limpiar meticulosamente con el desengrasante, "AVERY SURFACE CLEANER cód. 891030" o equivalente, la zona interna del puntal del carenado donde se debe aplicar el adhesivo de protección térmica (14). Asegurarse de que la superficie esté perfectamente limpia y seca y aplicar la protección térmica (14) suministrada con el kit, como se indica.

⚠ **Asegurarse de que toda la parte adhesiva de la protección térmica esté apoyada sobre la superficie del puntal del carenado.**

#### **GR** ΕΦΑΡΜΟΓΗ ΑΥΤΟΚΟΛΛΗΤΟΥ ΘΕΡΜΟΠΡΟΣΤΑΤΕΥΤΙΚΟΥ

Καθαρίστε σχολαστικά με απολιπαντικό, "AVERY SURFACE CLEANER κωδ. 891030" ή ισοδύναμο, την εσωτερική περιοχή της μύτης της καρίνας που εμπλέκεται στην εφαρμογή του αυτοκόλλητου θερμοπροστατευτικού (14). Βεβαιωθείτε ότι η επιφάνεια είναι καθαρή και στεγνή και εφαρμόστε το θερμοπροστατευτικό (14) που παρέχεται με το kit όπως φαίνεται στην εικόνα.

⚠ **Βεβαιωθείτε ότι όλο το συγκολλητικό μέρος του θερμοπροστατευτικού ακουμπάει στην επιφάνεια της μύτης της καρίνας**

**GB**

## PROCEDURE FOR CHANGING THE MAPPING

To upload the dedicated mapping to the motorcycle's ECU, connect to [www.serviceaprilia.com](http://www.serviceaprilia.com) and follow the instructions in the appropriate mapping folder.

**⚠ THE MOTORCYCLE CONFIGURED WITH THE SC PROJECT EXHAUST KIT MUST BE USED ONLY AND EXCLUSIVELY WITH THE DEDICATED MAPPING.**

If the SC Project exhaust kit is removed and the original exhaust system is installed, the dedicated mapping must be replaced with the appropriate STANDARD mapping (provided ex-factory).

**⚠ THE MOTORCYCLE CONFIGURED WITH THE ORIGINAL EXHAUST SYSTEM MUST BE USED ONLY AND EXCLUSIVELY WITH THE APPROPRIATE STANDARD MAPPING.**

**⚠ ANY OTHER USE WILL SERIOUSLY DAMAGE THE ENGINE OF THE MOTORCYCLE.**

**I**

## PROCEDURA PER LA MODIFICA DELLA MAPPATURA

Per caricare la mappatura dedicata nella centralina della moto, connettersi al sito [www.serviceaprilia.com](http://www.serviceaprilia.com) e seguire le istruzioni presenti nella apposita cartella mappature.

**⚠ LA MOTO CONFIGURATA CON IL KIT SCARICO SC PROJECT DEVE ESSERE UTILIZZATA SOLO ED ESCUSIVAMENTE CON L'APPOSITA MAPPATURA DEDICATA.**

Nel caso venga rimosso il kit scarico SC Project ed installato l'impianto di scarico originale, la mappatura dedicata deve essere sostituita con l'apposita mappatura STANDARD (di serie).

**⚠ LA MOTO CONFIGURATA CON L'IMPIANTO DI SCARICO ORIGINALE DEVE ESSERE UTILIZZATA SOLO ED ESCLUSIVAMENTE CON L'APPOSITA MAPPATURA STANDARD.**

**⚠ UN UTILIZZO DIVERSO DAI PUNTI SOPRA CITATI, DANNEGGIA SERIAMENTE IL MOTORE DELLA MOTO.**

**F**

## PROCÉDURE POUR LA MODIFICATION DE LA CARTOGRAPHIE

Pour charger la cartographie dédiée dans le calculateur de la moto, visiter le site [www.serviceaprilia.com](http://www.serviceaprilia.com) et suivre les instructions du dossier correspondant des cartographies.

**⚠ LA MOTO CONFIGURÉE AVEC LE KIT D'ÉCHAPPEMENT SC PROJECT DOIT ÊTRE UTILISÉE UNIQUEMENT ET EXCLUSIVEMENT AVEC LA CARTOGRAPHIE DÉDIÉE CORRESPONDANTE.**

Si le kit d'échappement SC Project est déposé et le système d'échappement d'origine est installé, la cartographie dédiée doit être remplacée par la cartographie STANDARD correspondante (de série).

**⚠ LA MOTO CONFIGURÉE AVEC LE SYSTÈME D'ÉCHAPPEMENT D'ORIGINE DOIT ÊTRE UTILISÉE UNIQUEMENT ET EXCLUSIVEMENT AVEC LA CARTOGRAPHIE STANDARD CORRESPONDANTE.**

**⚠ UNE UTILISATION DIFFÉRENTE DES POINTS MENTIONNÉS CI-DESSUS ENDOMMAGE SÉRIEUSEMENT LE MOTEUR DE LA MOTO.**

**D****VERFAHREN ZUR ÄNDERUNG DES MAPPINGS**

Um das spezielle Mapping in das Steuergerät des Motorrads zu laden, ist eine Anmeldung auf [www.serviceaprilia.com](http://www.serviceaprilia.com) erforderlich und die Anweisungen im Mapping-Ordner sind zu befolgen.

**⚠ DAS MIT DEM SC PROJECT AUSPUFFSATZ KONFIGURIERTE MOTORRAD DARF NUR UND AUSSCHLIESSLICH MIT DEM ENTSPRECHENDEN MAPPING VERWENDET WERDEN.**

Wenn der SC Project-Auspuffsatz entfernt und die ursprüngliche Auspuffanlage installiert wird, muss das spezielle Mapping durch das STANDARD-Mapping (Standard) ersetzt werden.

**⚠ DAS MIT DER ORIGINALAUSPUFFANLAGE KONFIGURIERTE MOTORRAD DARF NUR MIT DEM STANDARD-MAPPING VERWENDET WERDEN.**

**⚠ JEDE VON DEN OBEN GENANNTEN PUNKTEN ABWEICHENDE VERWENDUNG FÜHRT ZU SCHWEREN SCHÄDEN AM MOTOR DES MOTORRADS.**

**E****PROCEDIMIENTO PARA MODIFICAR EL MAPEO**

Para cargar el mapeo de la centralita de la moto, conectarse al sitio [www.serviceaprilia.com](http://www.serviceaprilia.com) y seguir las instrucciones presentes en la carpeta de los mapeos.

**⚠ LA MOTO CONFIGURADA CON EL KIT ESCAPE SC PROJECT SE DEBE UTILIZAR SOLO Y EXCLUSIVAMENTE CON EL MAPEO ESPECÍFICO.**

Si se desmonta el kit escape SC Project y se instala el sistema de escape original, se debe sustituir el mapeo específico por el mapeo ESTÁNDAR (de serie).

**⚠ LA MOTO CONFIGURADA CON EL SISTEMA DE ESCAPE ORIGINAL SE DEBE UTILIZAR SOLO Y EXCLUSIVAMENTE CON EL MAPEO ESTÁNDAR ESPECÍFICO.**

**⚠ CUALQUIER USO DISTINTO DE LOS INDICADOS ANTERIORMENTE DAÑA SERIAMENTE EL MOTOR DE LA MOTO.**

**GR****ΔΙΑΔΙΚΑΣΙΑ ΑΛΛΑΓΗΣ ΤΗΣ ΧΑΡΤΟΓΡΑΦΗΣΗΣ**

Για να φορτώσετε την ειδική χαρτογράφηση στην ECU της μοτοσικλέτας, συνδεθείτε στον ιστότοπο [www.serviceaprilia.com](http://www.serviceaprilia.com) και ακολουθήστε τις οδηγίες στον κατάλληλο φάκελο χαρτογραφήσεων.

**⚠ Η ΜΟΤΟΣΙΚΛΕΤΑ ΠΟΥ ΔΙΑΜΟΡΦΩΘΗΚΕ ΜΕ ΤΟ ΚΙΤ ΕΞΑΤΜΙΣΗΣ SC ΠΡΕΠΕΙ ΝΑ ΧΡΗΣΙΜΟΠΟΙΕΙΤΑΙ ΑΠΟΚΛΕΙΣΤΙΚΑ ΚΑΙ ΜΟΝΟ ΜΕ ΤΗΝ ΕΙΔΙΚΗ ΑΠΟΚΛΕΙΣΤΙΚΗ ΧΑΡΤΟΓΡΑΦΗΣΗ.**

Εάν αφαιρεθεί το κιτ εξάτμισης SC Project και εγκατασταθεί το αρχικό σύστημα εξάτμισης, η ειδική χαρτογράφηση πρέπει να αντικατασταθεί με τη συγκεκριμένη χαρτογράφηση STANDARD (βασικός εξοπλισμός).

**⚠ Η ΜΟΤΟΣΙΚΛΕΤΑ ΠΟΥ ΔΙΑΜΟΡΦΩΘΗΚΕ ΜΕ ΤΟ ΕΡΓΟΣΤΑΣΙΑΚΟ ΣΥΣΤΗΜΑ ΕΞΑΤΜΙΣΗΣ ΠΡΕΠΕΙ ΝΑ ΧΡΗΣΙΜΟΠΟΙΕΙΤΑΙ ΑΠΟΚΛΕΙΣΤΙΚΑ ΚΑΙ ΜΟΝΟ ΜΕ ΤΗΝ ΚΑΤΑΛΛΗΛΗ ΤΥΠΙΚΗ ΧΑΡΤΟΓΡΑΦΗΣΗ.**

**⚠ ΜΙΑ ΧΡΗΣΗ ΔΙΑΦΟΡΕΤΙΚΗ ΑΠΟ ΤΑ ΠΑΡΑΠΑΝΩ ΑΝΑΦΕΡΟΜΕΝΑ ΣΗΜΕΙΑ ΘΑ ΒΛΑΨΕΙ ΣΟΒΑΡΑ ΤΟΝ ΚΙΝΗΤΗΡΑ ΤΗΣ ΜΟΤΟΣΙΚΛΕΤΑΣ.**

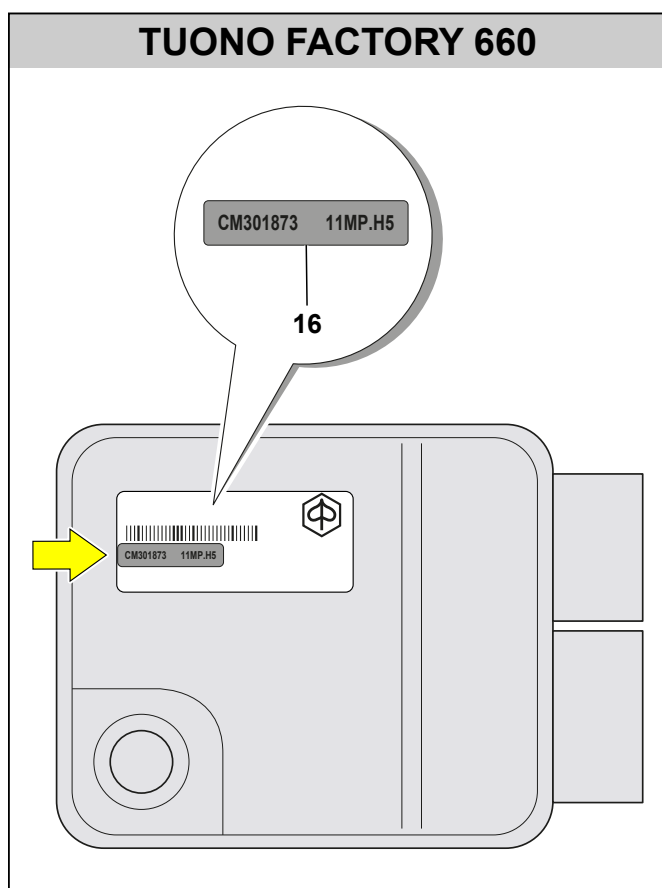
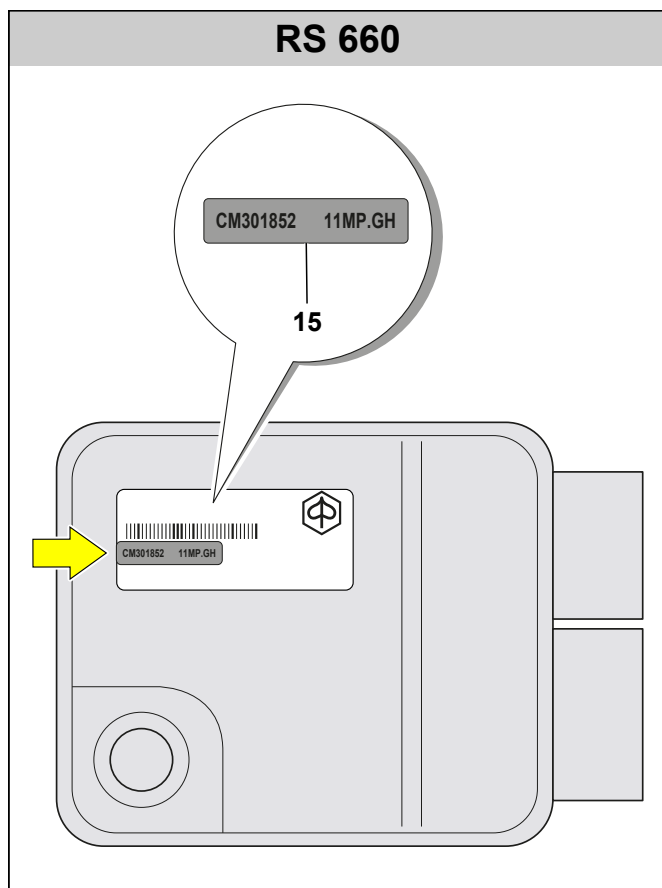

#### GB TYPE APPROVAL LABEL

Two different type-approval labels are supplied with this accessory. Depending on the vehicle model, only one of these labels needs to be applied to the motorbike's ECU after loading the new engine map for this exhaust kit.

**The combination label/vehicle must be made as follows:**

- label 15 CM301852 applied on RS
- label 16 CM301873 applied on Tuono Factory

Remove the motorcycle ECU following the instructions given in the workshop manual. Once the ECU has been removed, position the label, as shown in the drawing, making sure that the part showing the new code covers the existing code.

After applying the label, reinstall the ECU in its seat.

**⚠ CAUTION: Failure to apply the decal or an incorrect label/vehicle combination results in a non-conformity of type-approval.**

#### I ETICHETTA OMOLOGATIVA

Con il presente accessorio vengono fornite due differenti etichette omologative che, a seconda del modello del veicolo, solo una di queste etichette dovrà essere applicata sulla centralina della moto successivamente all'operazione di caricamento della nuova mappa motore dedicata al presente kit scarico.

**L'abbinamento etichetta/veicolo deve essere fatta nel seguente modo:**

- etichetta 15 CM301852 applicata su RS
- etichetta 16 CM301873 applicata su Tuono Factory

Rimuovere quindi la centralina moto seguendo le indicazioni riportate sul manuale d'officina. Una volta estratta la centralina posizionare, come da disegno, l'etichetta facendo attenzione che la parte riportante il nuovo codice sia sovrapposta al codice esistente.

Dopo aver applicato l'etichetta, reinstallare la centralina nella apposita sede.

**⚠ La mancata applicazione della decalco o un errato abbinamento etichetta/veicolo, comporta una non conformità di omologazione.**

#### F ÉTIQUETTE D'HOMOLOGATION

Deux étiquettes d'homologation différentes sont fournies avec cet accessoire et, selon le modèle de véhicule, une seule de ces étiquettes doit être apposée sur le calculateur de la moto suite à l'opération de chargement de la nouvelle cartographie moteur dédiée à ce kit d'échappement.

**La combinaison étiquette/véhicule doit se faire comme suit :**

- étiquette 15 CM301852 appliquée sur RS
- étiquette 16 CM301873 appliquée sur Tuono Factory

Retirez ensuite l'unité de commande électronique de la moto en suivant les instructions du manuel d'atelier. Après avoir extrait l'unité de commande électronique, positionnez l'étiquette comme indiqué sur le dessin, en veillant à ce que la partie portant le nouveau code soit superposée au code existant.

Après avoir appliqué l'étiquette, réinstallez l'unité de commande électronique dans son logement.

**⚠ ATTENTION : La non-application de l'autocollant ou une combinaison étiquette/véhicule incorrecte entraîne une non-conformité de l'homologation.**

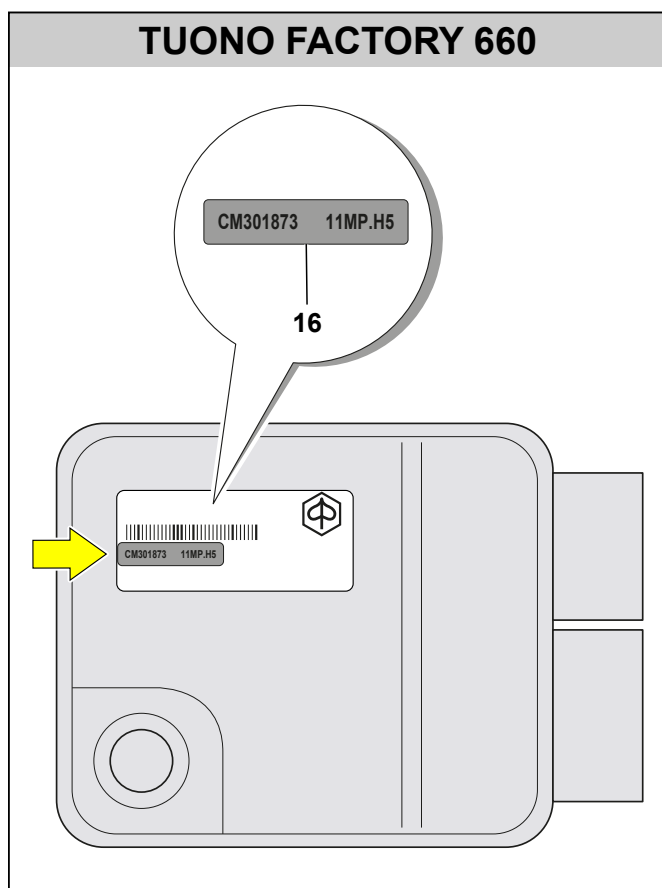
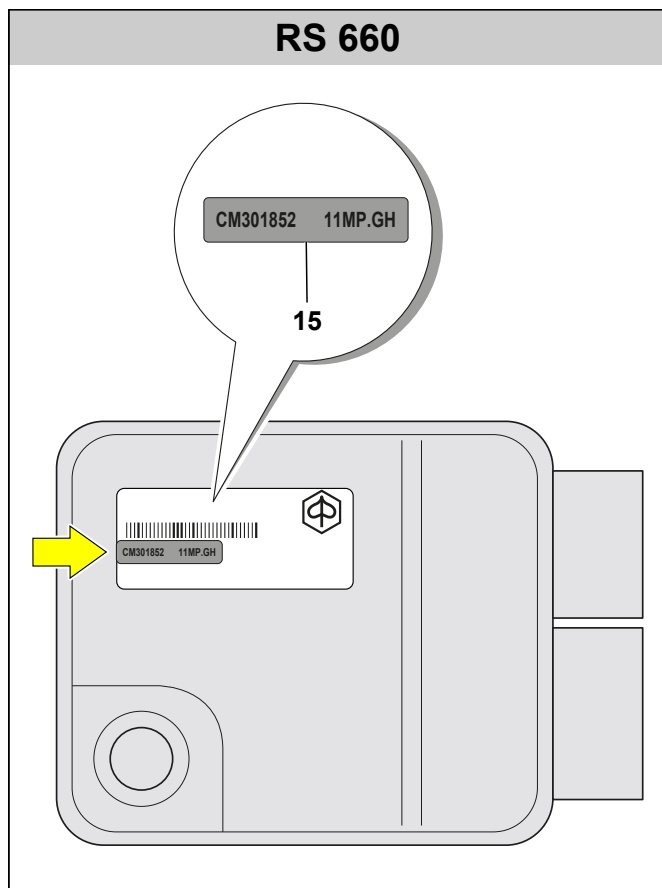

#### D ZULASSUNGSETIKETT

Im Lieferumfang dieses Zubehörs sind zwei verschiedene Typgenehmigungsetiketten enthalten, von denen je nach Fahrzeugmodell nur eines nach dem Laden des neuen Motorkennfelds für diesen Auspuffsatz auf dem Steuergerät des Motorrads angebracht werden muss.

**Die Zuweisung Etikett/Fahrzeug muss wie folgt hergestellt werden:**

- Etikett 15 CM301852 angebracht an RS
- Etikett 16 CM301873 angebracht an Tuono Factory

Deshalb das Steuergerät des Motorrads gemäß den Anweisungen im Werkstatthandbuch ausbauen. Sobald das Steuergerät ausgebaut wurde, das Schild gemäß der Zeichnung anbringen. Dabei Acht geben, dass der Teil mit dem neuen Code über dem bestehenden Code angebracht wird.

Nach dem Anbringen des Schilds das Steuergerät wieder in seiner Aufnahme anbringen.

**⚠ ACHTUNG: Das Nichtanbringen des Aufklebers oder eine falsche Kombination von Aufkleber und Fahrzeug führt zu einer Nichteinhaltung der Typgenehmigung.**

#### E ETIQUETA DE HOMOLOGACIÓN

Este accesorio se suministra con dos etiquetas de homologación diferentes que, dependiendo del modelo de vehículo, solo una de ellas debe aplicarse en la centralita de la motocicleta después de cargar el nuevo mapa del motor dedicado a este kit de escape.

**La correspondencia etiqueta/vehículo debe realizarse de la siguiente manera:**

- etiqueta 15 CM301852 aplicada en RS
- etiqueta 16 CM301873 aplicada en Tuono Factory

Retirar luego la centralita de la moto siguiendo las indicaciones proporcionadas en el manual de taller. Una vez extraída la centralita, colocar la etiqueta, como se indica en el dibujo, procurando que la parte que lleva el nuevo código se superponga al código existente. Después de aplicar la etiqueta, volver a instalar la centralita en el alojamiento correspondiente.

**⚠ ATENCIÓN: La falta de la aplicación de la calcomanía o la combinación incorrecta de etiqueta/vehículo conllevan una disconformidad de homologación.**

#### GR ΕΤΙΚΕΤΑ ΕΓΚΡΙΣΗΣ ΤΥΠΟΥ

Με αυτό το εξάρτημα παρέχονται δύο διαφορετικές ετικέτες έγκρισης τύπου και, ανάλογα με το μοντέλο του οχήματος, μόνο μία από αυτές τις ετικέτες πρέπει να τοποθετηθεί στη μονάδα ελέγχου της μοτοσυκλέτας μετά τη λειτουργία φόρτωσης του νέου χάρτη κινητήρα που προορίζεται για το συγκεκριμένο kit εξάτμισης.

**Ο συνδυασμός ετικέτας/οχήματος πρέπει να γίνεται με τον ακόλουθο τρόπο:**

- ετικέτα 15 CM301852 τοποθετημένη σε RS
- ετικέτα 16 CM301873 τοποθετημένη σε Tuono Factory

Αφαιρέστε τον εγκέφαλο της μοτοσυκλέτας ακολουθώντας τις οδηγίες που περιλαμβάνονται στο εγχειρίδιο συνεργείου. Μόλις εξαχθεί ο εγκέφαλος, τοποθετήστε την ετικέτα, όπως φαίνεται στο σχέδιο, και βεβαιωθείτε ότι το τμήμα όπου αναγράφεται ο νέος κωδικός έχει τοποθετηθεί πάνω στον υπάρχοντα κωδικό.

Αφού τοποθετήσετε την ετικέτα, επανατοποθετήστε τον εγκέφαλο στη θέση του.

**⚠ Η μη εφαρμογή του αυτοκόλλητου ή ο λανθασμένος συνδυασμός ετικέτας/οχήματος συνεπάγεται μη συμμόρφωση της έγκρισης τύπου.**

**GB****ASSEMBLY OF VEHICLE PARTS**

Reassemble all the previously removed parts following the vehicle's workshop manual.

 **Tighten the various small parts according to the specifications given in the workshop manual.**

**I****MONTAGGIO PARTI VEICOLO**

Seguendo il manuale officina del veicolo, riassemblare tutti i particolari precedentemente rimossi.

 **Serrare le varie minuterie attenendosi alle specifiche riportate nel manuale officina.**

**F****MONTAGE DES PIÈCES DU VÉHICULE**

En suivant les instructions du manuel d'atelier du véhicule, assembler toutes les pièces précédemment déposées.

 **Serrer la visserie conformément aux spécifications reportées dans le manuel d'atelier.**

**D****EINBAU DER FAHRZEUGTEILE**

Alle zuvor ausgebauten Einzelteile unter Befolgung der Anweisungen im Werkstatthandbuch des Fahrzeugs wieder einbauen.

 **Die verschiedenen Befestigungselemente unter Einhaltung der Angaben im Werkzeughandbuch anziehen.**

**E****MONTAJE DE PIEZAS DEL VEHÍCULO**

Siguiendo el manual de taller del vehículo, volver a ensamblar todas las piezas desmontadas anteriormente.

 **Apretar la tornillería respetando las especificaciones indicadas en el manual de taller.**

**GR****ΣΥΝΑΡΜΟΛΟΓΗΣΗ ΜΕΡΩΝ ΤΟΥ ΟΧΗΜΑΤΟΣ**

Ακολουθώντας το εγχειρίδιο συνεργείου του οχήματος, συναρμολογήστε ξανά όλα τα μέρη που αφαιρέσατε προηγουμένως.

 **Σφίξτε τα διάφορα μικροεξαρτήματα σύμφωνα με τις προδιαγραφές που αναφέρονται στο εγχειρίδιο συνεργείου.**

 **GB****GENERAL SAFETY WARNINGS:**

- After the first 500 km and at regular intervals check the correct tightening of the parts removed to mount the kit.

 **GB****AVVERTENZE GENERALI SULLA SICUREZZA:**

- Verificare dopo i primi 500 Km e periodicamente il corretto fissaggio dei particolari rimossi per il montaggio del kit.

 **GB****AVERTISSEMENTS SUR LA SECURITE GENERALE:**

- Après les 500 premiers km et périodiquement par la suite, vérifier la fixation correcte des pièces déposées pour le montage du kit.

 **GB****ALLGEMEINE SICHERHEITSHINWEISE:**

- Kontrollieren Sie nach den ersten 500 km und danach regelmässig die korrekte Befestigung der zur Montage des Sets entfernten Teile.

 **GB****ADVERTENCIAS SOBRE LA SEGURIDAD GENERICA:**

- Después de los primeros 500 km y de forma periódica, comprobar que las piezas retiradas para montar el kit estén correctamente fijadas.

 **GB****ΠΑΡΑΤΗΡΗΣΕΙΣ ΣΕ ΘΕΜΑΤΑ ΑΣΦΑΛΕΙΑΣ ΓΕΝΙΚΟΤΕΡΑ:**

- Ελέγξτε μετά τα πρώτα 500 km και κατά διαστήματα τη σωστή στερέωση των εξαρτημάτων που είχατε αφαιρέσει για τη συναρμολόγηση του kit.