































**WARNING**

- GB**  Thank you for choosing Moto Guzzi genuine accessories for installation on your motorcycle. It is extremely important that the accessories be installed correctly, so read and thoroughly understand this instruction sheet before you attempt to install your Moto Guzzi genuine accessory.
- I**  Grazie per aver scelto accessori originali Moto Guzzi da installare sulla Vostra motocicletta. Prima di installare un accessorio originale Moto Guzzi è necessario leggere attentamente le istruzioni riportate nelle pagine seguenti.
- F**  Merci d'avoir choisi les accessoires originaux Moto Guzzi, à installer sur votre moto. Avant de monter un accessoire original Moto Guzzi, lire très attentivement les notices des suivantes pages.
- D**  Wir danken Ihnen dafür, dass Sie sich für Originalzubehör von Moto Guzzi zur Installation an Ihrem Motorrad entschieden haben. Vor der Montage eines Originalzubehörs von Moto Guzzi ist es erforderlich, dass Sie die Anleitung der folgenden Seiten aufmerksam durchlesen.
- E**  Gracias por haber escogido sólo accesorios originales Moto Guzzi para instalar sobre su motocicleta. Antes de montar un accesorio original Moto Guzzi, es necesario leer atentamente las instrucciones de las páginas siguientes.
- GR**  Σας ευχαριστούμε που επιλέξατε να εγκαταστήσετε στη μηχανή σας τα αυθεντικά αξεσουάρ Moto Guzzi. Πριν την τοποθέτηση ενός αυθεντικού αξεσουάρ Moto Guzzi, διαβάστε πολύ προσεκτικά τις οδηγίες των ακόλουθων σελίδων.
- GB**  Improper installation of accessories can severely compromise the safety of your vehicle. Improper installation can lead to a loss of stability or wheel lock up, with subsequent serious accident and injury or even death. If you have any question about the proper installation of your Moto Guzzi genuine accessory, do not ride your vehicle. Take it to your local Moto Guzzi dealer who will have the appropriate tools and equipment to properly and safely install your accessory.
- I**  Un'installazione non corretta degli accessori può compromettere la sicurezza del veicolo, in quanto si può verificare la perdita di stabilità o un blocco ruote, che possono portare a gravi incidenti, anche fatali. In caso di dubbi sulla corretta installazione di un accessorio originale Moto Guzzi, non utilizzate il veicolo e recateVi presso un rivenditore Ufficiale Moto Guzzi, il quale Vi eseguirà una corretta installazione mediante l'attrezzatura appropriata.
- F**  Une mauvaise installation des accessoires peut compromettre la sécurité du véhicule : une perte de stabilité ou un blocage des roues peuvent entraîner de graves accidents, voire un accident fatal. En cas de doutes sur la bonne installation de votre accessoire original Moto Guzzi, évitez de le monter vous-même et rendez-vous chez votre revendeur Moto Guzzi le plus proche, qui l'installera correctement à l'aide de l'outillage approprié.
- D**  Eine nicht korrekte Installation des Zubehörs kann die Sicherheit des Fahrzeugs gefährden, denn dadurch könnte die Stabilität verloren gehen oder die Räder könnten blockiert werden – dies könnte zu schweren, auch lebensgefährlichen Unfällen führen. Falls Sie Zweifel an der korrekten Anbringung Ihres Moto Guzzi-Originalzubehörs haben, verwenden Sie das Fahrzeug nicht, sondern begeben Sie sich wegen der korrekten Installation mit den entsprechenden Werkzeugen zu Ihrem nächsten Moto Guzzi-Fachhändler.
- E**  La instalación incorrecta de los accesorios puede afectar la seguridad del vehículo, puesto que se puede presentar una pérdida de estabilidad o el bloqueo de las ruedas, lo cual puede causar accidentes inclusive graves o hasta fatales. En caso de dudas sobre la correcta instalación de un accesorio original Moto Guzzi, no utilizar el vehículo y dirigirse al concesionario Moto Guzzi más cercano para una instalación correcta y con las herramientas adecuadas.
- GR**  Μια κακή εγκατάσταση των αξεσουάρ μπορεί να θέσει σε κίνδυνο την ασφάλεια του οχήματος: μια απώλεια ευστάθειας ή μια εμπλοκή των τροχών μπορεί να επιφέρει σοβαρά ατυχήματα, ακόμη και θανατηφόρο ατύχημα. Σε περίπτωση αμφιβολιών σχετικά με την ορθή εγκατάσταση του αυθεντικού σας αξεσουάρ Moto Guzzi, αποφύγετε να το τοποθετήσετε εσείς ο ίδιος και απευθυνθείτε στον πλησιέστερο σε εσάς μεταπωλητή Moto Guzzi, ο οποίος θα το εγκαταστήσει ορθά με τη βοήθεια των κατάλληλων εργαλείων.
- GB**  For all load-carrying accessories, such as luggage boxes or saddle bags, always observe the recommended loading and attaching instructions. Failure to heed this warning can lead to a degradation in vehicle handling, with subsequent vehicle upset, accident, serious injury or even death.
- I**  Per tutti gli accessori relativi al trasporto di carichi, per esempio portapacchi, bauletti o valigie laterali, è necessario seguire attentamente le istruzioni riportanti il corretto montaggio e il corretto alloggiamento/fissaggio del carico, in modo da evitare una minore manovrabilità del veicolo con conseguenti cadute o gravi incidenti, anche fatali.
- F**  Concernant tous les accessoires pour le transport de chargements, par exemple les coffres à bagages ou les malles à deux sacoches, suivre attentivement la notice pour le chargement et le montage, afin d'éviter une manoeuvrabilité réduite de la machine, ce qui entraînerait des chutes possibles, des accidents graves, voire un accident fatal.
- D**  Bei allen Zubehörteilen zum Transport von Lasten, zum Beispiel bei Kofferchen für Gepäck oder Taschen mit zwei Fächern, ist es erforderlich, die Anleitung zur Beladung und Montage aufmerksam zu lesen, damit eine geringere Manövrierbarkeit des Fahrzeugs vermieden werden kann, die zu Stürzen und schweren, auch lebensgefährlichen Unfällen führen könnte.
- E**  Para todos los accesorios para transportar carga, por ejemplo portapaquetes para equipaje o valijas de doble bolso, es necesario seguir atentamente las instrucciones para la carga y el montaje, con el fin de evitar una reducción de la maniobrabilidad del vehículo, con consiguientes caídas y accidentes graves o inclusive fatales.
- GR**  Αναφορικά με όλα τα αξεσουάρ για τη μεταφορά φορτίων, παραδείγματος όπως οι τσάντες αποσκευών ή τα σακίδια με δύο θήκες, ακολουθείτε προσεκτικά τις οδηγίες για τη φόρτωση και την τοποθέτηση, ώστε να αποφύγετε τη μείωση της ικανότητας ελιγμών της μηχανής, που θα μπορούσε να επιφέρει πιθανές πτώσεις, σοβαρά ατυχήματα, ακόμη και θανατηφόρο ατύχημα.
- GB**  Carbon fiber components, when broken, are extremely sharp, and can cause deep and serious cuts. Never attempt to repair a carbon fiber part. Never trim a carbon fiber part with any operation that uses sawing, grinding or sanding, as the fibers are toxic and extremely injurious to your health.
- I**  I componenti in fibra di carbonio, quando si rompono, presentano parti estremamente taglienti che possono provocare tagli gravi e profondi. Non cercate di riparare un pezzo in fibra di carbonio, né di tagliarlo utilizzando seghe, mole o smerigliatrici perché le fibre sono tossiche ed estremamente pericolose per la salute.
- F**  Si les composants en fibre de carbone se cassent, ils présentent des extrémités extrêmement coupantes qui peuvent causer des coupures graves et profondes. N'essayez jamais de réparer une pièce en fibre de carbone, ni de la couper à l'aide d'une scie, d'une meule ou d'une ponceuse, car les fibres sont toxiques et extrêmement dangereuses pour la santé.
- D**  Wenn Teile aus Kohlenstoffasern zerbrechen, entstehen scharfe Flächen, die tiefe Schnitte verursachen können. Versuchen Sie nicht, Teile aus Kohlenstoffasern zu reparieren oder mit Sägen, Schleifmaschinen oder Schmirgelmaschinen zu bearbeiten, denn die Fasern sind giftig und extrem gesundheitsgefährdend.
- E**  Cuando se rompen, los componentes en fibra de carbono presentan partes extremadamente filudas que pueden causar cortaduras graves y profundas. No se debe tratar de reparar una pieza en fibra de carbono, y tampoco hay que cortarla utilizando serruchos, muelas o lijadoras, ya que las fibras son tóxicas y extremadamente peligrosas para la salud.
- GR**  Εάν τα συστατικά από ίνες άνθρακα σπάσουν, παρουσιάζουν εξαιρετικά αιχμηρά άκρα, που μπορεί να προκαλέσουν σοβαρές και βαθιές τομές. Μην προσπαθείτε ποτέ να επισκευάσετε ένα εξάρτημα από ίνες άνθρακα, ούτε να το κόψετε με τη βοήθεια ενός τριονιού, ενός τροχού ή ενός λειαντήρα, διότι οι ίνες είναι τοξικές και εξαιρετικά επικίνδυνες για την υγεία.



- GB** INSTRUCTIONS FOR INSTALLING HOMOLOGATED LICENSE PLATE MOUNT ON MOTO GUZZI V7 WITH ALUMINIUM MUDGUARD  
**I** ISTRUZIONI PER IL MONTAGGIO DEL KIT SUPPORTO TARGA OMOLOGATO SU MOTO GUZZI V7 CON PARAFANGO IN ALLUMINIO  
**F** INSTRUCTIONS POUR LE MONTAGE DU KIT DE SUPPORT DE LA PLAQUE D'IMMATRICULATION HOMOLOGUÉ SUR LA MOTO GUZZI V7 AVEC GARDE-BOUE EN ALUMINIUM  
**D** ANWEISUNGEN FÜR DEN EINBAU DES SATZES ZUGELASSENE NUMMERNSCHILDHALTERUNG AUF MOTO GUZZI V7 MIT KOTFLÜGEL AUS ALUMINIUM  
**E** INSTRUCCIONES PARA EL MONTAJE DEL KIT SOPORTE DE LA MATRÍCULA HOMOLOGADO EN LA MOTO GUZZI V7 CON GUARDA-  
**GR** BARROS DE ALUMINIO  
ΟΔΗΓΙΕΣ ΓΙΑ ΤΗ ΣΥΝΑΡΜΟΛΟΓΗΣΗ ΤΟΥ ΚΙΤ ΒΑΣΗΣ ΠΙΝΑΚΙΔΑΣ ΚΥΚΛΟΦΟΡΙΑΣ ΜΕ ΕΓΚΡΙΣΗ ΤΥΠΟΥ ΣΤΗ ΜΟΤΟ GUZZI V7

- GB**  Make sure that the engine and the heated parts of the bike are cold before carrying out the following instructions. Position the motorcycle on the centrestand on a solid, flat surface.
- I**  Assicurarsi che il motore e le parti termiche della moto siano fredde prima di effettuare le seguenti istruzioni. Posizionare la moto in cavalletto centrale su un terreno piano e solido.
- F**  Contrôlez si le moteur et les parties thermiques de la moto sont froides avant d'exécuter les instructions suivantes. Positionner la moto sur la béquille centrale, sur un terrain plat et solide.
- D**  Versichern Sie sich, dass der Motor und die anderen wärmeleitenden Teile des Motorrads abgekühlt sind, bevor Sie folgende Arbeitsgänge ausführen. Das Motorrad auf einen ebenen und festen Boden auf den Zentralständer stellen.
- E**  Asegúrese de que el motor y las partes térmicas de la moto estén frías antes de seguir las siguientes instrucciones. Posicionar la moto sobre el soporte central, sobre un terreno plano y sólido.
- GR**  Βεβαιωθείτε ότι ο κινητήρας και τα θερμικά μέρη της μηχανής είναι πάντα κρύα πριν εκτελέσετε τις οδηγίες. Τοποθετήστε την μηχανή στο κεντρικό καβαλέτο σε ένα επίπεδο και σταθερό έδαφος.

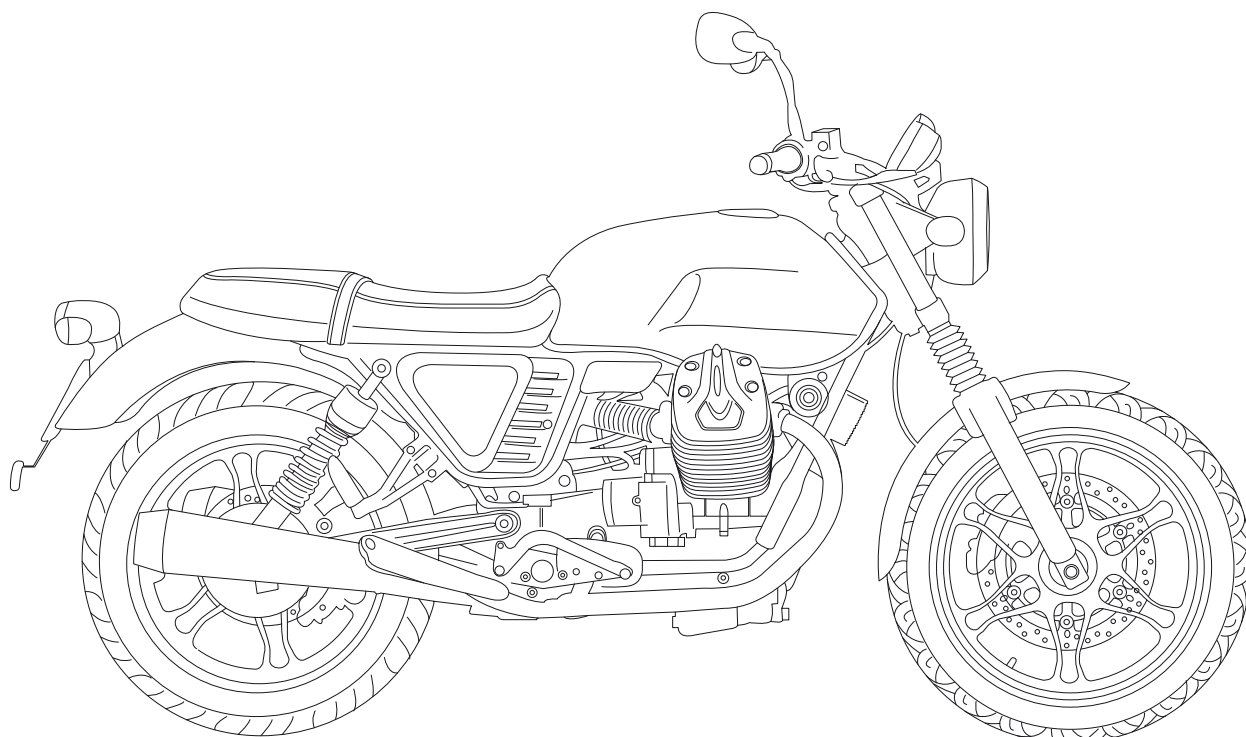

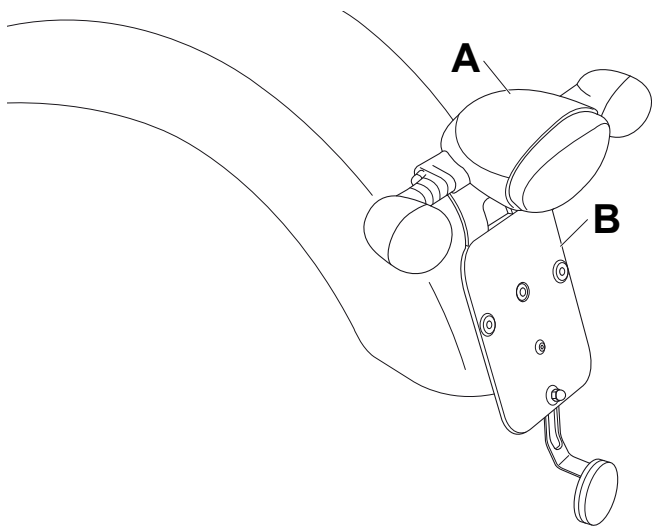

**GB** Remove the original taillight unit (A), with relative wiring, from the original mudguard.  
Remove the original plastic license plate mount (B).  
Remove the three original threaded rubber bushes.  
Fit the three threaded rubber bushes (1 and 2) on the original taillight mount (A) as shown in the drawing.

**I** Rimuovere il gruppo fanaleria di serie (A) con relativo cablaggio dal parafrangente di serie.  
Rimuovere il supporto targa in plastica originale (B).  
Rimuovere i tre inserti filettati in gomma di serie.  
Posizionare i tre inserti in gomma filettati (1 e 2) sul supporto fanale di serie (A) come indicato a disegno.

**F** Déposer le groupe des phares de série (A) avec le câblage du garde-boue de série.  
Déposer le support d'origine en plastique de la plaque d'immatriculation (B).  
Retirer les trois inserts filetés de série en caoutchouc.  
Mettre les trois inserts filetés en caoutchouc (1 et 2) sur le support du feu de série (A), comme montré sur le dessin.

**D** Entfernen Sie die serienmäßige Beleuchtungsgruppe (A) mit der zugehörigen Verkabelung vom serienmäßigen Kotflügel.  
Entfernen Sie die ursprüngliche Nummernschildhalterung aus Kunststoff (B).  
Entfernen Sie die drei serienmäßigen Gewindeeinsätze aus Gummi.  
Positionieren Sie die drei Gewindeeinsätze aus Gummi (1 und 2) auf der serienmäßigen Beleuchtungshalterung (A) wie aus der Zeichnung ersichtlich.

**E** Retirar el grupo faros de serie (A) con su correspondiente cableado del guardabarros de serie.  
Retirar el soporte de la matrícula de plástico original (B).  
Retirar los tres elementos roscados de goma de serie.  
Posicionar los tres elementos de goma roscados (1 y 2) en el soporte del faro de serie (A), como se indica en el diseño.

**GR** Αφαιρέστε το εργοστασιακό φωτιστικό σύνολο (A) με τη σχετική καλωδίωση από το εργοστασιακό φτερό.  
Αφαιρέστε την αρχική πλαστική βάση της πινακίδας (B).  
Αφαιρέστε τις τρεις εργοστασιακές λαστιχένιες βιδωτές προσθήκες.  
Τοποθετήστε τις τρεις λαστιχένιες βιδωτές προσθήκες (1 και 2) στη βάση του εργοστασιακού φανού (A) όπως φαίνεται στο σχέδιο.

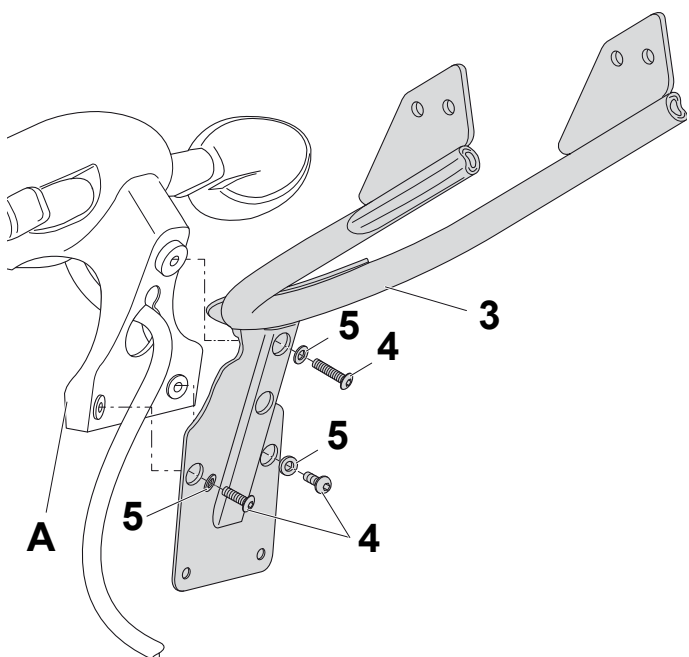
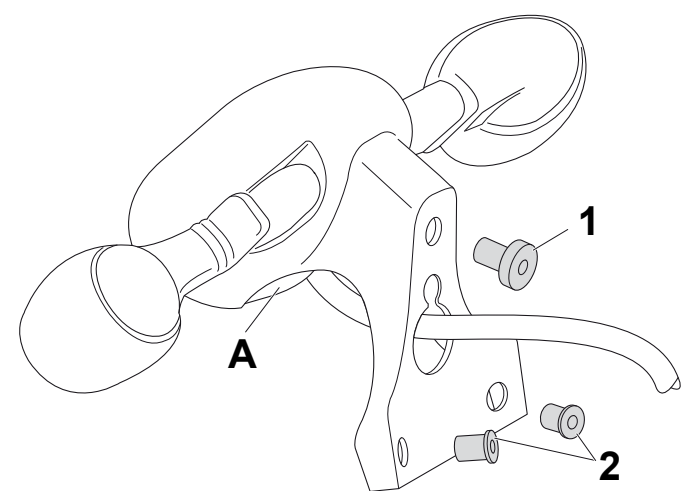

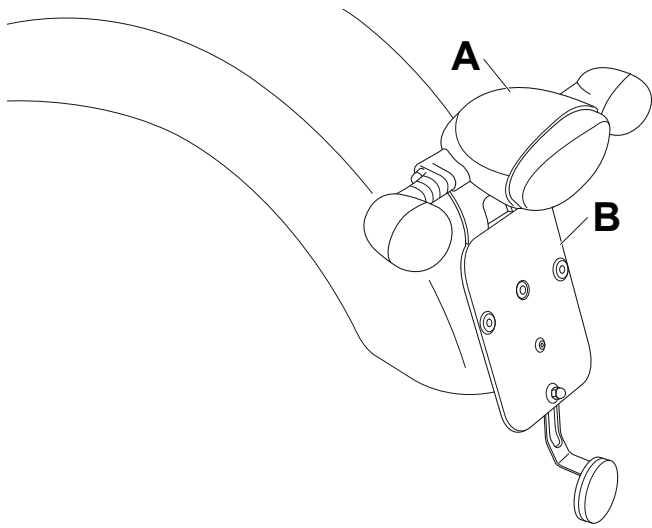

- GB** Fit and fasten the taillight mount (A) as shown in the drawing.

**⚠** Ensure that the cable is fitted correctly in the recess in the mount (3).

Fasten the taillight mount (A) to the metal bracket (3) with the three M5 BHS screws (4) and the relative washers (5), the M5x35 screw (upper side), **tightening to torque of 5-6 Nm**, and with the two M5x16 screws (lower side), **tightening to a torque of 3-4 Nm**.

- I** Posizionare e fissare il gruppo supporto fanale (A) come indicato a disegno.

**⚠** Assicurarsi che il cavo sia posizionato nell'apposita gola scanalata del supporto (3).

Fissare il supporto fanale (A) al supporto metallico (3) tramite le tre viti M5 TBEI (4) e relative rondelle (5), vite (lato superiore) M5x35 **con coppia di serraggio 05-06 Nm**, e due viti (lato inferiore) M5x16 **con coppia di serraggio 03-04 Nm**.

- F** Positionner et fixer le groupe de support du feu (A) comme montré sur le dessin.

**⚠** Vérifier que le câble se trouve dans la gorge prévue sur le support (3).

Fixer le support du feu (A) au support métallique (3) avec les trois vis M5 TBEI (4) et leur rondelle (5), la vis (côté supérieur) M5x35, **serrer au couple de 05-06 Nm**. Fixer les deux vis (côté inférieur) M5x16 **au couple de serrage de 03-04 Nm**.

- D** Positionieren und befestigen Sie die Halterung der Beleuchtungsgruppe (A) wie aus der Zeichnung ersichtlich.

**⚠** Stellen Sie sicher, dass das Kabel in der entsprechenden Nutkerbe der Halterung (3) positioniert ist.

Befestigen Sie die Beleuchtungshalterung (A) mit den drei Schrauben M5 TBEI (4) und den zugehörigen Unterlegscheiben (5) an der Metallhalterung (3). Das Anzugsdrehmoment für die Schraube M5x35 (Oberseite) **beträgt 05-06 Nm**, die beiden Schrauben M5x16 (Unterseite) **müssen mit 03-04 Nm** festgezogen werden.

- E** Posicionar y fijar el grupo soporte del faro (A), como se indica en el diseño.

**⚠** Asegurarse de que el cable esté posicionado en la garganta acanalada del soporte (3).

Fijar el soporte del faro (A) en el soporte de metal (3) con los tres tornillos M5 TBEI (4) y sus arandelas (5), tornillo (lado superior) M5x35 **con par de apriete 05-06 Nm**, y dos tornillos (lado inferior) M5x16 **con par de apriete 03-04 Nm**.

- GR** Τοποθετήστε και στερεώστε τη βάση του φανού (A) όπως φαίνεται στο σχέδιο.

**⚠** Βεβαιωθείτε ότι το καλώδιο είναι τοποθετημένο στην ειδική αυλάκωση της βάσης (3).

Στερεώστε τη βάση του φανού (A) στη μεταλλική βάση (3) με τις βίδες M5 TBEI (4) και τις σχετικές ροδέλες (5), βίδα (άνω πλευρά) M5x35 **με ροπή σύσφιξης 05-06 Nm**, και δύο βίδες (κάτω πλευρά) M5x16 **με ροπή σύσφιξης 03-04 Nm**.

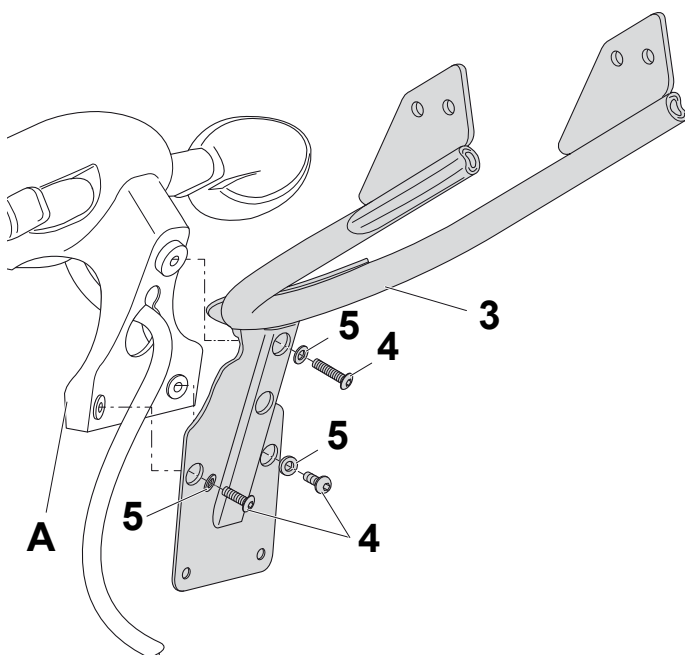
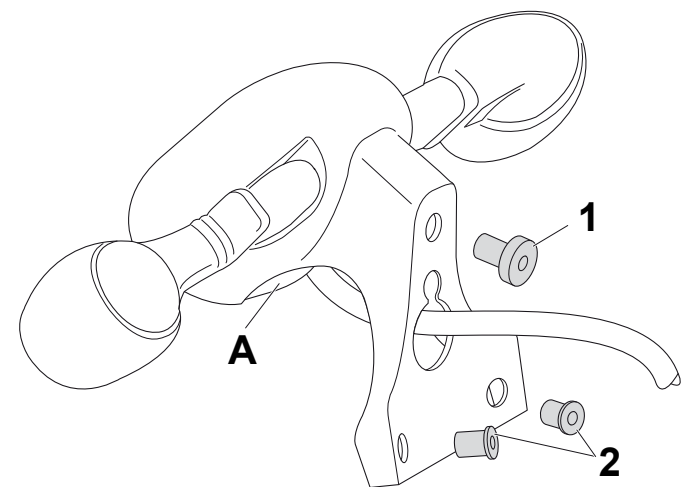

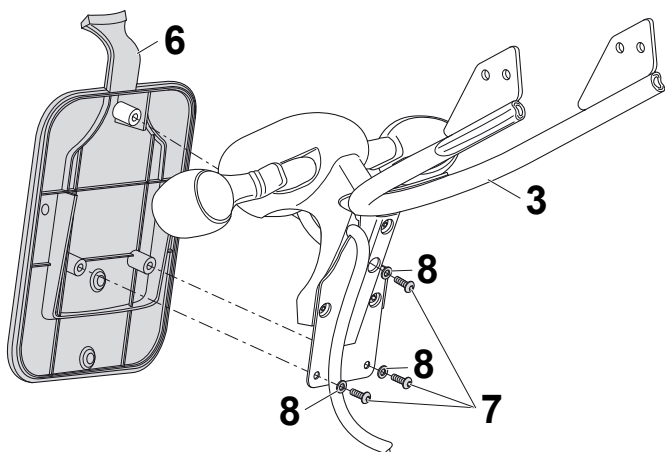

**GB** Fit the license plate holder (6) included in the kit and fasten it to the license plate mount (3) with the three self-tapping screws (7) and the relative washers (8) in the positions indicated in the drawing.

**I** Montare il porta targa (6) fornito nel kit e fissarlo al supporto targa (3) con le tre viti autofilettanti (7) e relative rondelle (8) nei punti indicati a disegno.

**F** Monter le support de plaque d'immatriculation (6) fourni dans le kit et le fixer au cadre (3) avec les trois vis auto-taraudeuses (7) et leur rondelle (8), aux points indiqués sur le dessin.

**D** Montieren Sie die im Satz enthaltene Nummernschildhalterung (6) und befestigen Sie sie mit den drei selbstschneidenden Schrauben (7) und den zugehörigen Unterlegscheiben (8) an den aus der Zeichnung ersichtlichen Stellen an der Nummernschildhalterung (3).

**E** Montar el porta matrícula (6) suministrado en el kit y fijarlo al soporte de la matrícula (3) con los tres tornillos autorroscantes (7) y sus arandelas (8) en los puntos indicados en el diseño.

**GR** Μοντάρετε τη βάση της πινακίδας (6) που παρέχεται με το kit και στερεώστε το στη βάση της πινακίδας (3) με τις τρεις αυτοδιατρητικές βίδες (7) και τις αντίστοιχες ροδέλες (8) στα σημεία που υποδεικνύονται στο σχέδιο.

**GB** Loosen the screw (9) and remove the screw (10), noting the correct positions and order of the fastener hardware used (washer, spacer and nut). Turn the rear side of the mudguard downwards.

Position the racing plate support inside the frame as indicated in the drawing.

Following the indicated design diagram, proceed to fix the support with the fasteners present in the kit: M8x25 screws (11) and washers (12). Fix the plate support in a non-definitely manner (13).

Repeat the operation in the opposite side.

**⚠** If other accessories are installed, replace the M8x25 screws (11) with M8x35 screws at the front and M8x30 screws at the rear.

**I** Allentare la vite (9), rimuovere la vite (10) prestando attenzione a memorizzare la sequenza della minuteria utilizzata per il fissaggio (rondella, distanziale e dado).

Ruotare verso il basso il lato posteriore del parafrango.

Posizionare il supporto targa racing all'interno del telaio come indicato a disegno.

Seguendo lo schema indicato a disegno, procedere al fissaggio del supporto con la minuteria presente nel kit: viti (11) M8x25 e rondelle (12).

Fissare in modo non definitivo il supporto targa con i due dadi (13). Ripetere l'operazione dal lato opposto.

**⚠** Nel caso vengano installati altri accessori, sostituire le viti (11) M8x25 con le viti M8x35 (parte anteriore) e viti M8x30 (parte posteriore).

**F** Desserrer la vis (9), retirer la vis (10) en prenant garde à bien mémoriser l'ordre de la visserie utilisée pour la fixation (rondelle, entretoise et écrou).

Tourner vers le bas le côté arrière du garde-boue.

Placer le support de plaque d'immatriculation racing à l'intérieur du cadre comme indiqué sur le dessin.

En suivant le schéma indiqué sur le dessin, fixer le support avec la quincaillerie présente dans le kit : vis (11) M8x25 et rondelles (12). Fixer de manière définitive le support de plaque d'immatriculation avec les deux écrous (13).

Répéter l'opération du côté opposé.

**⚠** Si d'autres accessoires sont installés, remplacer les vis (11) M8x25 par les vis M8x35 (partie avant) et les vis M8x30 (partie arrière).

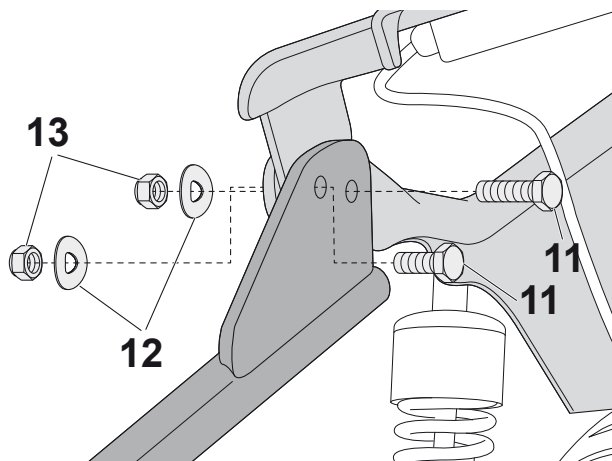
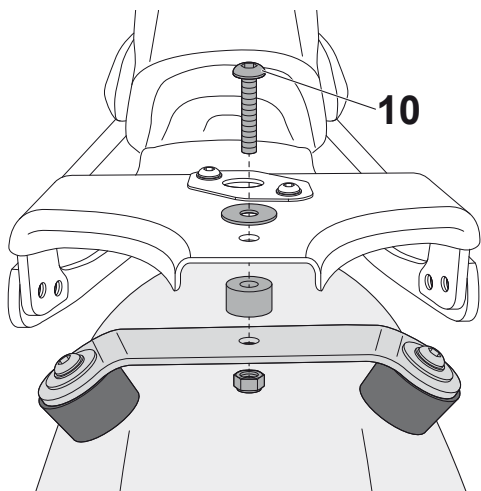
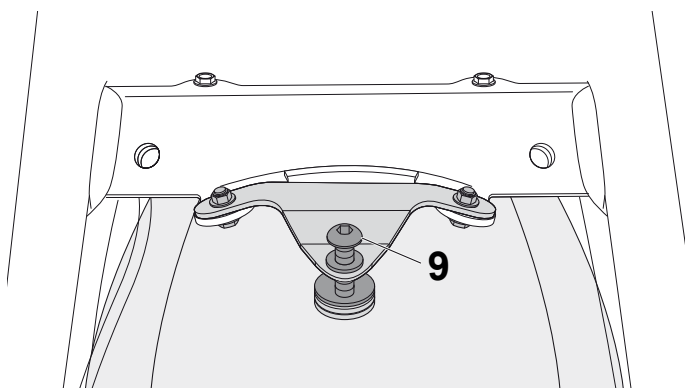

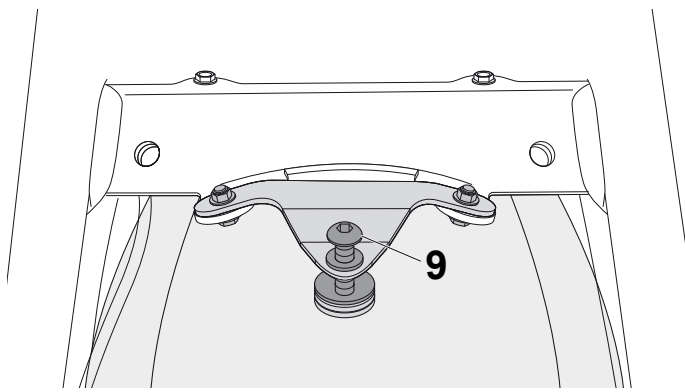

- D** Lockern Sie die Schraube (9), entfernen Sie die Schraube (10), achten Sie dabei darauf sich die Abfolge der verwendeten Kleinteile (Unterlegscheibe, Abstandhalter und Mutter) zu merken. Drehen Sie die Rückseite des Kotflügels nach unten. Positionieren Sie die Racing-Nummernschildhalterung im Inneren des Rahmens, wie aus der Zeichnung ersichtlich. Führen Sie die Befestigung der Halterung entsprechend dem aus der Zeichnung ersichtlichen Plan mit den im Satz enthaltenen Kleinteilen durch: Schrauben (11) M8x25 und Unterlegscheiben (12). Befestigen Sie die Nummernschildhalterung nicht dauerhaft mit den beiden Muttern (13). Wiederholen Sie den Vorgang auf der gegenüberliegenden Seite.

**!** Sollte weiteres Zubehör installiert werden, tauschen Sie die Schrauben (11) M8x25 gegen die Schrauben M8x35 (vorne) und Schrauben M8x30 (hinten) aus.

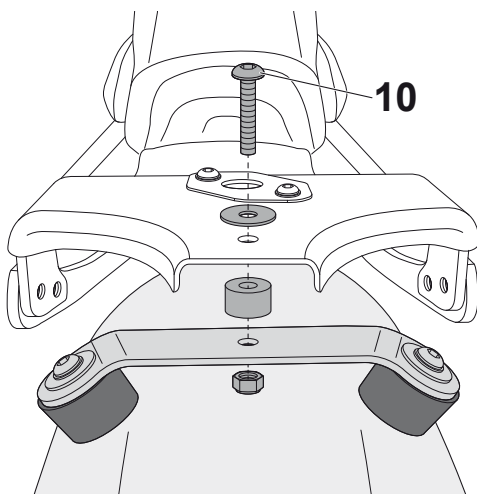

- E** Aflojar el tornillo (9), retirar el tornillo (10) prestando atención para memorizar la secuencia de la tornillería utilizada para la fijación (arandela, distanciador y tuerca). Girar hacia abajo el lado trasero del guardabarros. Posicionar el soporte de la matrícula racing en el interior del chasis, como se indica en el diseño. Siguiendo el esquema indicado en el diseño, fijar el soporte con los siguientes elementos de fijación del kit: tornillos (11) M8x25 y arandelas (12). Fijar provisoriamente el soporte de la matrícula con las dos tuercas (13). Repetir la operación para el lado opuesto.

**!** Si se instalaran otros accesorios, sustituir los tornillos (11) M8x25 por los tornillos M8x35 (parte delantera) y tornillos M8x30 (parte trasera).

- GR** Ξεσφίξτε τη βίδα (9), αφαιρέστε τη βίδα (10) προσέχοντας ώστε να καταγράψετε τη σειρά με την οποία χρησιμοποιείτε την κιγκαλερία για τη στερέωση (ροδέλα, αποστάτης και παξιμάδι). Περιστρέψτε προς τα κάτω την πίσω πλευρά του φτερού. Τοποθετήστε τη βάση της πινακίδας racing στο εσωτερικό του πλαισίου όπως υποδεικνύεται στο σχέδιο. Ακολουθώντας το υποδεικνυόμενο σχέδιο, προχωρήστε σε στερέωση της βάσης με την κιγκαλερία που υπάρχει στο kit: βίδες (11) M8x25 και ροδέλες (12). Στερεώστε προσωρινά τη βάση της πινακίδας με τα δύο παξιμάδια (13). Επαναλάβετε την ίδια εργασία από την άλλη πλευρά.

**!** Αν εγκατασταθούν και άλλα αξεσουάρ, αντικαταστήστε τις βίδες (11) M8x25 με τις βίδες M8x35 (εμπρόσθια πλευρά) και βίδες M8x30 (πίσω πλευρά).

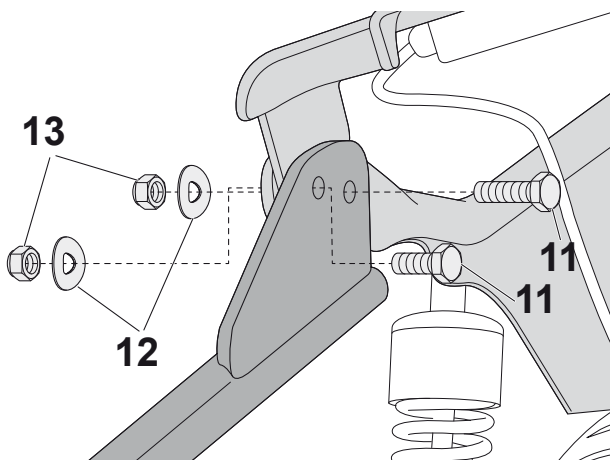

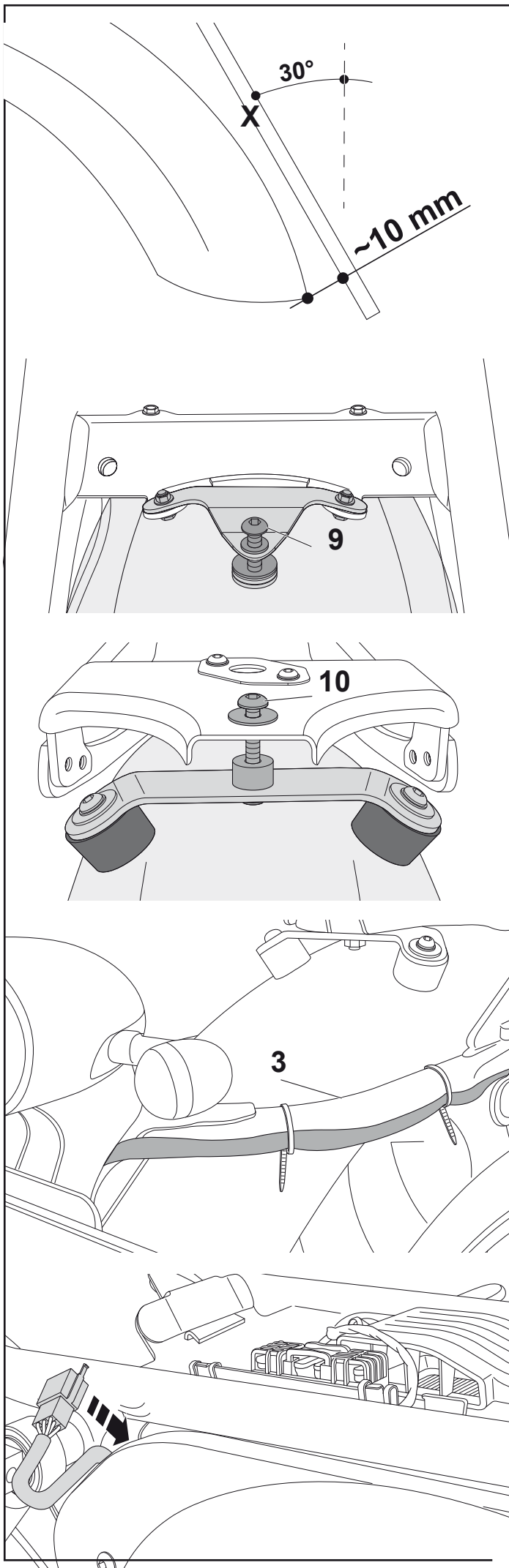

**GB** ⚠ Before definitively fastening the license plate mount, ensure that the license plate is inclined correctly at an angle of 30° and that there is ~0.34 inch gap between the license plate mount itself and the mudguard (see X in figure).

**Screws tightening torque (11): 18.44 ftlb (25 Nm)**

Fit and fasten the fastener hardware removed previously (screws 9 and 10).  
**Tightening torque for screws 9 and 10, 6.64 ftlb (9 Nm)**

**I** ⚠ Prima di fissare in modo definitivo il supporto targa assicurarsi che l'inclinazione della targa sia di 30° e che ci sia ~ 10 mm d'aria tra il supporto targa e il parafrangia (vedi figura con riferimento X).

**Coppia di serraggio viti (11): 25 Nm (2,5 kgm).**

Procedere con il fissaggio della minuteria precedentemente rimossa (viti 9 e 10).

**Coppia di serraggio viti (9-10): 9 Nm (0,9 kgm).**

**F** ⚠ Avant de fixer de manière définitive le support de plaque d'immatriculation, veiller à ce que la plaque soit inclinée de 30° et qu'il reste de ~10 mm d'espace entre le support de plaque d'immatriculation et le garde-boue (voir la figure avec référence X).

**Couple de serrage des vis (11) : 25 Nm (2,5 kgm)**

Fixer la visserie qui a été ôtée auparavant (vis 9 et 10).

**Couple de serrage des vis (9-10) 9 Nm (0,9kgm).**

**D** ⚠ Bevor Sie die Nummernschildhalterung dauerhaft befestigen, stellen Sie sicher, dass die Neigung des Nummernschildes 30° beträgt und zwischen der Nummernschildhalterung und dem Kotflügel ~10 mm Luft ist (siehe Abbildung mit Bezug X).

**Anzugsdrehmoment für Schrauben (11): 25 Nm (2,5 kgm).**

Befestigen Sie nun die vorher entfernten Kleinteile (Schrauben 9 und 10).

**Anzugsdrehmoment für Schrauben (9-10) 9 Nm (0,9kgm).**

**E** ⚠ Antes de fijar definitivamente el soporte de la matrícula, asegurarse de que la inclinación de la matrícula sea de 30° y de que haya un espacio de ~10 entre el soporte de la matrícula y el guardabarros (ver figura con referencia X).

**Par de apriete tornillos (11): 25 Nm (2,5 kgm).**

Fijar la tornillería previamente retirada (tornillos 9 y 10).

**Par de apriete tornillos (9-10) 9 Nm (0,9 kgm).**

**GR** ⚠ Πριν στερεώσετε οριστικά τη βάση της πινακίδας, βεβαιωθείτε ότι η κλίση που έχει είναι 30° και ότι υπάρχει κενό ~10 mm ανάμεσα στη βάση και το φτερό (βλέπε εικόνα με αναφορά X).

Ροπή σύσφιξης βιδών (11): 25 Nm (2,5 Kg)

Προχωρήστε στη στερέωση της κιγκαλερίας που είχατε προηγουμένως αφαιρέσει (βίδες 9 και 10).

Ροπή σύσφιξης βίδας (9-10) 9 Nm (0,9 kgm).

**GB** Route the cable correctly on the license plate mount (3) and fasten with the relative clamps.

Connect the taillight unit connector to the motorcycle.

⚠ Check that all the lights in the taillight unit (A) (running light, brake light, turn indicators and license plate light) function correctly.

**I** Fissare il percorso del cavo al supporto targa (3) con le relative fascette.

Collegare il connettore del gruppo fanale alla moto.

⚠ Verificare il corretto funzionamento del gruppo fanaleria (A) (luce di posizione, stop, frecce e illuminazione targa).

**F** Fixer le cheminement du câble au support de la plaque d'immatriculation (3) avec les colliers correspondants.

Brancher le connecteur de groupe des feux de la moto.

⚠ Vérifier le bon fonctionnement du groupe des feux (A) (feu de position, stop, clignotants et éclairage de la plaque d'immatriculation).

**D** Arretieren Sie den Verlauf des Kabels zur Nummernschildhalterung (3) mit den entsprechenden Schellen.

Schließen Sie den Verbinder der Beleuchtungsgruppe am Motorrad an.

⚠ Überprüfen Sie die ordnungsgemäße Funktionsweise der Beleuchtungsgruppe (A) (Positionslicht, Stopplicht, Blinker und Nummernschildbeleuchtung).

**E** Fijar el recorrido del cable al soporte de la matrícula (3) con las abrazaderas.

Conectar el conector del grupo faro a la motocicleta.

⚠ Asegurarse de que el grupo faro (A) (luz de posición, de freno, intermitentes e iluminación matrícula) funcionen correctamente.

**GR** Στερεώστε το καλώδιο στη διαδρομή του προς τη βάση της πινακίδας (3) με τους αντίστοιχους σφιγκτήρες.

Συνδέστε τη φίσα του φωτιστικού σώματος στη μοτοσικλέτα.

⚠ Βεβαιωθείτε για τη σωστή λειτουργία του φωτιστικού συνόλου (A) (φως θέσης, στοπ, φλας και φωτισμός πινακίδας).

**GB**  **GENERAL PRECAUTIONS**

- Ensure that the license plate mount is fitted in the correct position and fastened correctly before riding.
- Periodically check the tightness of the screws used to install the kit.
- Before riding, check that all the lights in the taillight unit (A) (running light, brake light, turn indicators and license plate light) function correctly.
- Periodically check that the license plate is inclined correctly at an angle of 30°.

**I**  **AVVERTENZE GENERALI**

- Assicurarsi del corretto fissaggio e posizionamento del supporto targa prima della partenza.
- Controllare periodicamente il fissaggio delle viti utilizzate per il montaggio/smontaggio del kit.
- Prima della partenza assicurarsi del corretto funzionamento del gruppo fanaleria (A) (luce di posizione, stop, frecce e illuminazione targa).
- Verificare periodicamente l'angolo di inclinazione di 30° della targa

**F**  **AVERTISSEMENTS GÉNÉRAUX**

- S'assurer de la bonne fixation et du positionnement du support de plaque d'immatriculation avant de partir.
- Contrôler périodiquement la fixation des vis utilisées pour le montage/démontage du kit.
- Avant de partir, vérifier le bon fonctionnement du groupe des feux (A) (feu de position, stop, clignotants et éclairage de la plaque d'immatriculation).
- Vérifier périodiquement l'inclinaison de la plaque d'immatriculation, formant un angle de 30°

**D**  **ALLGEMEINE WARNHINWEISE**

- Stellen Sie vor Fahrtantritt die richtige Befestigung und Positionierung der Nummernschildhalterung sicher.
- Kontrollieren Sie regelmäßig die Befestigung der für den Ein-/Ausbau des Satzes verwendeten Schrauben.
- Stellen Sie vor Fahrtantritt die korrekte Funktionsweise der Beleuchtungsgruppe (A) (Positionslicht, Stopplicht, Blinker und Nummernschildbeleuchtung) sicher.
- Überprüfen Sie regelmäßig den Neigungswinkel des Nummernschilds, der 30° betragen muss

**E**  **ADVERTENCIAS GENERALES**

- Antes de partir, comprobar que el soporte de la matrícula esté posicionado y fijado correctamente.
- Controlar periódicamente la fijación de los tornillos utilizados para montar/desmontar el kit.
- Antes del arranque asegurarse de que el grupo faros (A) (luz de posición, de freno, intermitentes e iluminación de la matrícula) funcione correctamente.
- Controlar periódicamente que el ángulo de inclinación de la matrícula se mantenga en 30°

**GR**  **ΓΕΝΙΚΕΣ ΠΡΟΕΙΔΟΠΟΙΗΣΕΙΣ**

- Πριν από την εκκίνηση βεβαιωθείτε για τη σωστή στερέωση και τοποθέτηση της βάσης της πινακίδας.
- Ελέγχετε κατά διαστήματα τη στερέωση των βιδών που χρησιμοποιούνται για τη συναρμολόγηση/ αποσυναρμολόγηση του κιτ.
- Πριν από την εκκίνηση βεβαιωθείτε ότι λειτουργεί σωστά το φωτιστικό σώμα (A) (φως θέσης, στοπ, φλας και φωτισμός πινακίδας).
- Ελέγχετε κατά διαστήματα την κλίση της πινακίδας που πρέπει να είναι 30°