



## WARNING

- Thank you for having chosen Piaggio original accessories to install on your vehicle. It is extremely important that the accessories be installed correctly, so read and thoroughly understand this instruction sheet before you attempt to install your Piaggio genuine accessory.
- Improper installation of accessories can severely compromise the safety of your vehicle. Improper installation can lead to a loss of stability or wheel lock up, with subsequent serious accident and injury or even death. Go to an official Piaggio dealer, who will perform a correct installation using the appropriate equipment.
- For all accessories related to the transport of loads it is necessary to carefully follow the instructions on correct mounting and correct fitting/fastening of the load to avoid decreased manoeuvrability of the vehicle, with consequent falls or serious accidents, including fatal.
- Carbon fiber components, when broken, are extremely sharp, and can cause deep and serious cuts. Never attempt to repair a carbon fiber part. Never trim a carbon fiber part with any operation that uses sawing, grinding or sanding, as the fibers are toxic and extremely injurious to your health.



## ATTENZIONE

- Grazie per aver scelto accessori originali Piaggio da installare sul Vostro veicolo. Prima di installare un accessorio originale Piaggio è necessario leggere attentamente le istruzioni riportate nelle pagine seguenti.
- Un'installazione non corretta degli accessori può compromettere la sicurezza del veicolo, in quanto si può verificare la perdita di stabilità o un blocco ruote, che possono portare a gravi incidenti, anche fatali. Recatevi presso un rivenditore Ufficiale Piaggio, il quale Vi eseguirà una corretta installazione mediante l'attrezzatura appropriata.
- Per tutti gli accessori relativi al trasporto di carichi è necessario seguire attentamente le istruzioni riportanti il corretto montaggio e il corretto alloggiamento/fissaggio del carico, in modo da evitare una minore manovrabilità del veicolo con conseguenti cadute o gravi incidenti, anche fatali.
- I componenti in fibra di carbonio, quando si rompono, presentano parti estremamente taglienti che possono provocare tagli gravi e profondi. Non cercate di riparare un pezzo in fibra di carbonio, né di tagliarlo utilizzando seghe, mole o smerigliatrici perché le fibre sono tossiche ed estremamente pericolose per la salute.



## ATTENTION

- Nous vous remercions d'avoir choisi des accessoires d'origine Piaggio à installer sur votre véhicule. Avant de monter un accessoire original Piaggio, lire très attentivement les notices des suivantes pages.
- Une mauvaise installation des accessoires peut compromettre la sécurité du véhicule : une perte de stabilité ou un blocage des roues peuvent entraîner de graves accidents, voire un accident fatal. Rendez-vous chez un revendeur officiel Piaggio, qui effectuera une installation correcte en utilisant l'outillage approprié.
- Pour tous les accessoires relatifs au transport de charges, il faut suivre attentivement les instructions indiquant le bon montage et le bon emplacement ou la bonne fixation de la charge, de façon à ne pas réduire la manoeuvrabilité du véhicule avec, par conséquent, des chutes ou de graves accidents, voire mortels.
- Si les composants en fibre de carbone se cassent, ils présentent des extrémités extrêmement coupantes qui peuvent causer des coupures graves et profondes. N'essayez jamais de réparer une pièce en fibre de carbone, ni de la couper à l'aide d'une scie, d'une meule ou d'une ponceuse, car les fibres sont toxiques et extrêmement dangereuses pour la santé.



## ACHTUNG

- Danke, dass Sie sich dafür entschieden haben, Originalersatzteile von Piaggio an Ihrem Fahrzeug zu installieren. Vor der Montage eines Originalzubehörs von Piaggio ist es erforderlich, dass Sie die Anleitung der folgenden Seiten aufmerksam durchlesen.
- Eine nicht korrekte Installation des Zubehörs kann die Sicherheit des Fahrzeugs gefährden, denn dadurch könnte die Stabilität verloren gehen oder die Räder könnten blockiert werden – dies könnte zu schweren, auch lebensgefährlichen Unfällen führen. Gehen Sie zu einem offiziellen Piaggio-Händler, der eine korrekte Installation mit den entsprechenden Geräten durchführen wird.
- Für alle Zubehörteile, die dem Transport von Lasten dienen, müssen die Anweisungen für die korrekte Montage und die korrekte Anbringung/Verankerung der Last sorgfältig befolgt werden, um eine Beeinträchtigung der Manovrierbarkeit des Fahrzeugs und daraus folgende Stürze oder schwere bzw. tödliche Unfälle zu vermeiden.
- Wenn Teile aus Kohlenstofffaser zerbrechen, entstehen scharfe Flächen, die tiefe Schnitte verursachen können. Versuchen Sie nicht, Teile aus Kohlenstofffaser zu reparieren oder mit Sägen, Schleifmaschinen oder Schmirgelmaschinen zu bearbeiten, denn die Fasern sind giftig und extrem gesundheitsgefährdend.



## ATENCIÓN

- Gracias por haber escogido accesorios originales Piaggio para instalar en su vehículo. Antes de montar un accesorio original Piaggio, es necesario leer atentamente las instrucciones de las páginas siguientes.
- La instalación incorrecta de los accesorios puede afectar la seguridad del vehículo, puesto que se puede presentar una pérdida de estabilidad o el bloqueo de las ruedas, lo cual puede causar accidentes inclusive graves o hasta fatales. Acuda a un revendedor Oficial Piaggio, quien le asegurará una correcta instalación con el equipamiento adecuado.
- Para todos los accesorios relacionados con el transporte de cargas, es necesario respetar atentamente las instrucciones sobre el correcto montaje y colocación/fijación de la carga y evitar así que se reduzca la maniobrabilidad del vehículo con la consiguiente caída o graves accidentes incluso fatales.
- Cuando se rompen, los componentes en fibra de carbono presentan partes extremadamente filudas que pueden causar cortaduras graves y profundas. No se debe tratar de reparar una pieza en fibra de carbono, y tampoco hay que cortarla utilizando serruchos, muelas o lijadoras, ya que las fibras son tóxicas y extremadamente peligrosas para la salud.



## ΠΡΟΣΟΧΗ

- Σας ευχαριστούμε που επιλέξατε για το όχημά σας γνήσια αξεσουάρ Piaggio. Πριν την τοποθέτηση ενός αυθεντικού αξεσουάρ Piaggio, διαβάστε πολύ προσεκτικά τις οδηγίες των ακόλουθων σελίδων.
- Μια κακή εγκατάσταση των αξεσουάρ μπορεί να θέσει σε κίνδυνο την ασφάλεια του οχήματος: μια απώλεια ευστάθειας ή μια εμπλοκή των τροχών μπορεί να επιφέρει σοβαρά ατυχήματα, ακόμη και θανατηφόρο ατύχημα. Μεταβείτε σε έναν Επίσημο μεταπωλητή Piaggio, ο οποίος θα διενεργήσει τη σωστή εγκατάσταση μέσω του κατάλληλου εξοπλισμού.
- Για όλα τα αξεσουάρ σχετικά με τη μεταφορά φορτίων, πρέπει να ακολουθήσετε προσεκτικά τις οδηγίες οι οποίες υποδεικνύουν τη σωστή διαδικασία συναρμολόγησης και τη σωστή τοποθέτηση/στερέωση του φορτίου, προκειμένου να αποφύγετε τη μείωση της δυνατότητας ελέγχου του οχήματος ως αποτέλεσμα πτώσεων ή σοβαρά ατυχήματα, ακόμη και θανατηφόρα.
- Εάν τα συστατικά από ίνες άνθρακα σπάσουν, παρουσιάζουν εξαιρετικά αιχμηρά άκρα, που μπορεί να προκαλέσουν σοβαρές και βαθιές τομές. Μην προσπαθείτε ποτέ να επισκεύαστε ένα εξάρτημα από ίνες άνθρακα, ούτε να το κόψετε με τη βοήθεια ενός πριονιού, ενός τροχού ή ενός λειαντήρα, διότι οι ίνες είναι τοξικές και εξαιρετικά επικίνδυνες για την υγεία.



## HEATED HAND GRIPS ASSEMBLY INSTRUCTIONS FOR MOTO GUZZI V100 MANDELLO AND STELVIO E5+

- Please contact an Official Moto Guzzi Dealer for the assembly of the kit.
  - Make sure that the engine and the thermal parts of the bike are cold before carrying out the following instructions.
  - Put the motorcycle on the service rear centre stand (available in the workshop) and on a flat and robust ground.
  - Carry out the various operations carefully so as not to damage any part of the bike.
  - The screws that secure the various parts of the vehicle may be tightened with threadlock. Pay the utmost attention and care when unscrewing these screws.
- CAUTION:** after removing one or more pre-impregnated screws from the vehicle, before reusing them again carefully clean the threaded hole and the threaded shank of the screw from any thread lock residues. After cleaning as indicated, apply LOCTITE 243 or equivalent to the threaded shank of the thread lock screw and tighten it to the correct torque as indicated in the instruction manual. When the accessory kit instruction manual indicates that the pre-impregnated screw should be replaced with a new screw provided in the kit, make sure to clean the threaded hole and then tighten the screw to the required torque.



## ISTRUZIONI DI MONTAGGIO MANOPOLE RISCALDATE PER MOTO GUZZI V100 MANDELLO E STELVIO E5+

- Per il montaggio del kit rivolgersi ad un Concessionario Ufficiale Moto Guzzi.
  - Assicurarsi che il motore e le parti termiche della moto siano fredde prima di effettuare le seguenti istruzioni.
  - Posizionare la moto sul cavalletto centrale posteriore di servizio (in dotazione all'officina) su di un terreno piano e solido.
  - Eseguire le varie operazioni con cura in modo da non danneggiare le varie parti della moto.
  - Le viti che fissano le varie parti del veicolo possono riportare un serraggio con frenafilletti. Prestare la massima attenzione e cura in fase di svitamento di queste viti.
- ATTENZIONE:** dopo avere rimosso una o più viti pre-impregnate dal veicolo, prima di riutilizzare la stessa vite è necessario pulire accuratamente il foro filettato ed il gambo filettato della vite da eventuali residui di frena filetto. Eseguita l'operazione di pulitura, posizionare sul gambo filettato della vite del frena filetti LOCTITE 243 o equivalente e procedere con la corretta chiusura a coppia della vite come indicato nel manuale istruzione. Quando nel manuale istruzioni del kit accessorio è indicato di sostituire la vite pre-impregnata con una nuova vite presente nel kit, assicurarsi di pulire il foro filettato e procedere con la chiusura a coppia della vite.



## INSTRUCTIONS DE MONTAGE DU KIT DES POIGNÉES CHAUFFANTES DE LA MOTO GUZZI V100 MANDELLO ET STELVIO E5+

- Pour le montage du kit, s'adresser à un concessionnaire officiel Moto Guzzi.
  - S'assurer que le moteur et les parties thermiques de la moto sont froides avant de procéder à cette opération.
  - Placer la moto sur la béquille de service centrale arrière (fournie à l'atelier) sur un sol plat et solide.
  - Procéder aux différentes opérations avec précaution pour ne pas endommager les différentes parties du moto.
  - Les vis qui fixent les différentes parties du véhicules peuvent avoir un serrage avec du frein-filet. Faire très attention lors du dévissage de ces vis.
- ATTENTION:** après avoir retiré une ou plusieurs vis pré-impregnées du véhicule, le trou fileté et la tige fileté de la vis doivent être soigneusement nettoyés de tout résidu de frein-filet avant de réutiliser la même vis. Après le nettoyage, appliquer du frein-filet LOCTITE 243 ou équivalent sur la tige fileté de la vis et serrer la vis au couple correct, comme indiqué dans le manuel d'instructions. Lorsque le manuel d'instructions du kit accessoire indique de remplacer la vis pré-impregnée par une nouvelle vis présente dans le kit, veiller à nettoyer le trou fileté et à serrer la vis au couple préconisé.



## MONTAGEANLEITUNG FÜR DIE HEIZGRIFFE DER MOTO GUZZI V100 MANDELLO UND STELVIO E5+

- Zur Montage des Kits, wenden Sie sich bitte an einen offiziellen Moto Guzzi-Vertragshändler.
  - Vor der Ausführung nachstehender Anleitungen sicherstellen, dass der Motor und die Thermoteile des Motorrads kalt sind.
  - Das Motorrad auf dem hinteren Hauptständer (an die Werkstatt geliefert) auf ebenen und festen Untergrund stellen.
  - Zur Vermeidung von Beschädigungen an den diversen Teilen des Motorrads alle Tätigkeiten mit großer Sorgfalt ausführen.
  - Die Schrauben, mit denen die verschiedenen Fahrzeugteile befestigt werden, könnten mit Schraubensicherung angezogen worden sein. Beim Lösen dieser Schrauben äußerst vorsichtig sein und sorgsam vorgehen.
- ACHTUNG:** Nach dem Entfernen einer oder mehrerer vorimprägnierter Schrauben aus dem Fahrzeug müssen die Gewindebohrung und der Gewindeschaf der Schraube gründlich von Schraubensicherungsresten gereinigt werden, bevor die gleiche Schraube wieder verwendet wird. Nach der Reinigung LOCTITE 243 oder eine gleichwertige Schraubensicherung auf den Gewindeschaf der Schraube auftragen und die Schraube mit dem in der Anleitung angegebenen Drehmoment anziehen. Wenn in der Anleitung des Zubehörkits angegeben ist, dass die vorimprägnierte Schraube durch eine neue Schraube aus dem Kit ersetzt werden soll, muss die Gewindebohrung gereinigt und die Schraube mit Drehmoment festgezogen werden.



## INSTRUCCIONES DE MONTAJE DE LOS PUÑOS CALEFACTADOS PARA MOTO GUZZI V100 MANDELLO Y STELVIO E5+

- Para montar el kit, dirigirse a un Concesionario Oficial Moto Guzzi.
  - Comprobar que el motor y los componentes térmicos de el scooter estén fríos antes de iniciar las operaciones descritas en estas instrucciones.
  - Colocar la motocicleta sobre el caballete central trasero de servicio (suministrado en el taller) en un terreno plano y sólido.
  - Realizar la secuencia de operaciones con cuidado para no dañar los componentes del scooter.
  - Los tornillos que fijan las diversas partes del vehículo pueden ir apretados con fijador de roscas. Preste la máxima atención y cuidado cuando desenrosque estos tornillos.
- ATENCIÓN:** Después de retirar uno o varios tornillos preimpregnados del vehículo, el orificio roscado y la parte roscada del tornillo deben limpiarse a fondo de cualquier residuo de fijador de roscas antes de volver a utilizar el mismo tornillo. Después de la limpieza, colocar LOCTITE 243 o un fijador de roscas equivalente en la parte roscada del tornillo o apretar el tornillo como se indica en el manual de instrucciones. Cuando el manual de instrucciones del kit de accesorios indique que hay que sustituir el tornillo preimpregnado por uno nuevo del kit, asegurarse de limpiar el orificio roscado y apretar el tornillo.



## ΟΔΗΓΙΕΣ ΣΥΝΑΡΜΟΛΟΓΗΣΗΣ ΘΕΡΜΑΙΝΟΜΕΝΩΝ ΧΕΙΡΟΛΑΒΩΝ ΓΙΑ MOTO GUZZI V100 MANDELLO ΚΑΙ STELVIO E5+

- Για τη συναρμολόγηση του kit απευθυνθείτε σε μια Επίσημη Αντιπροσωπία Moto Guzzi.
  - Βεβαιωθείτε ότι ο κινητήρας και τα θερμικά εξαρτήματα της μηχανής είναι κρύα πριν ακολουθήσετε τις παρακάτω οδηγίες.
  - Τοποθετήστε τη μοτοσικλέτα στο κεντρικό πίσω καβαλέτο (παρέχεται στο συνεργείο) σε μια επίπεδη και σταθερή επιφάνεια.
  - Εκτελέστε προσεκτικά τις διάφορες εργασίες, ώστε να αποφευχθεί η πρόκληση ζημιάς στα διάφορα εξαρτήματα της μηχανής.
  - Στις βίδες που στερεώνουν τα διάφορα μέρη του οχήματος η σύσφιξη μπορεί να έχει γίνει με κόλλα στερωμάτων. Δώστε μεγάλη προσοχή και φροντίδα όταν ξεβιδώνετε αυτές τις βίδες.
- ΠΡΟΣΟΧΗ:** αφού αφαιρέσετε μία ή περισσότερες προεμποτισμένες βίδες από το όχημα, πριν επαναχρησιμοποιήσετε την ίδια βίδα θα πρέπει να καθαρίσετε προσεκτικά την οπή με σπείρωμα και το βιδωτό στέλεχος της βίδας από τυχόν υπολείμματα κόλλας. Μετά τον καθαρισμό, τοποθετήστε LOCTITE 243 ή άλλο ισοδύναμο στο στέλεχος με σπείρωμα της βίδας και συνεχίστε με τη σωστή σύσφιξη της βίδας, όπως υποδεικνύεται στο εγχειρίδιο οδηγιών. Όταν στο εγχειρίδιο οδηγιών του βοηθητικού kit υποδεικνύεται η αντικατάσταση της προεμποτισμένης βίδας με μια νέα βίδα που υπάρχει στο kit, φροντίστε να καθαρίσετε την οπή με σπείρωμα και προχωρήστε στη σύσφιξη της βίδας με την απαιτούμενη ροπή

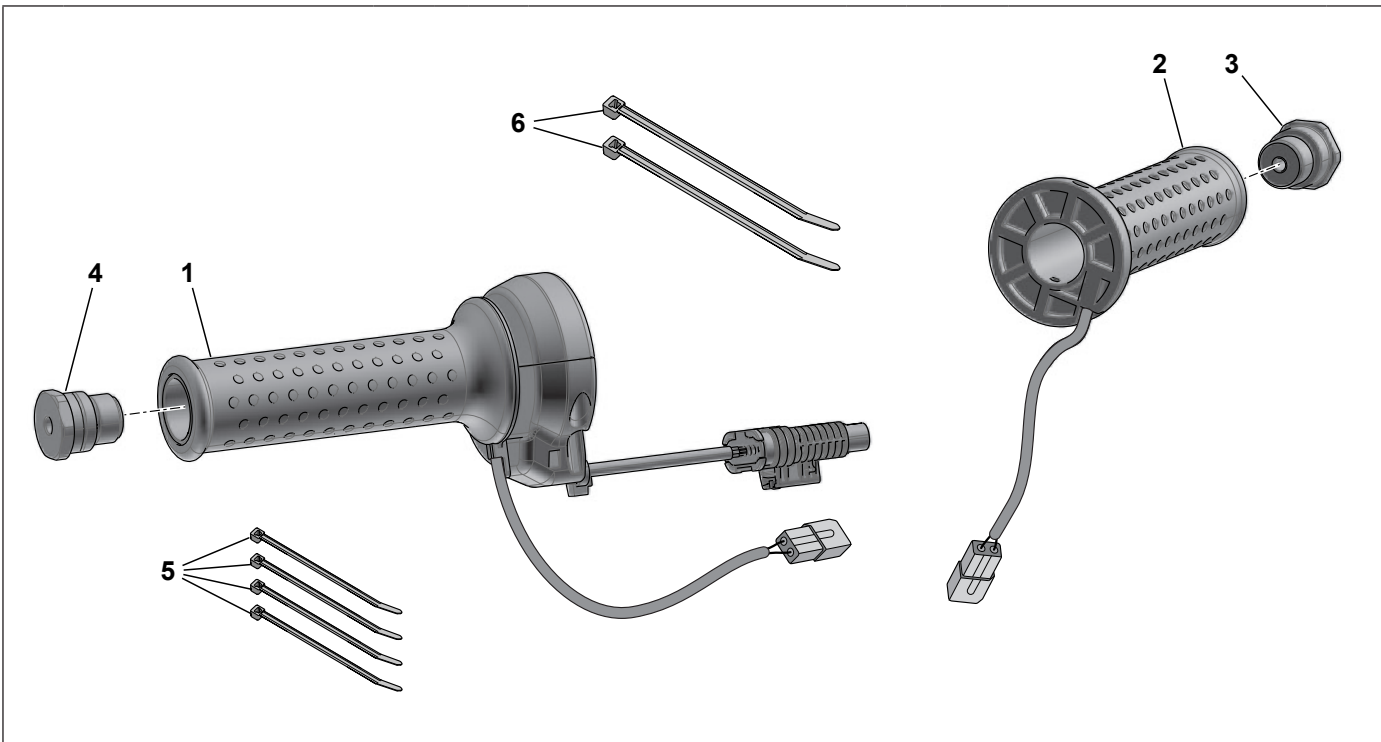
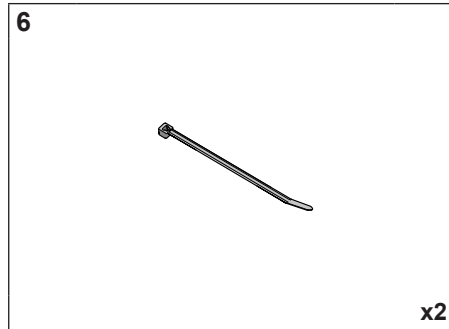
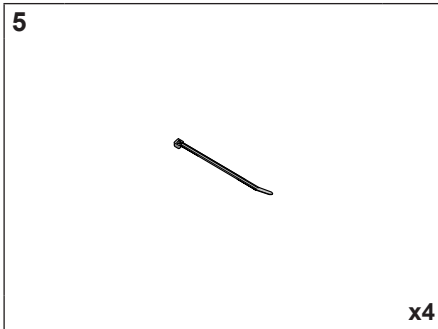
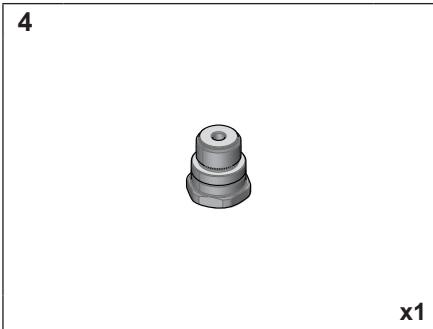
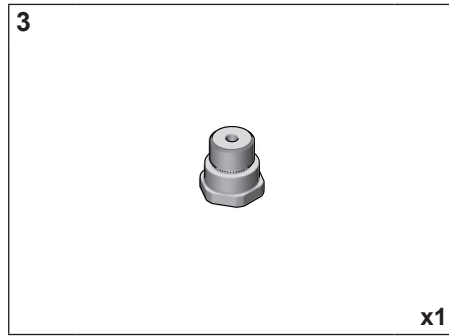
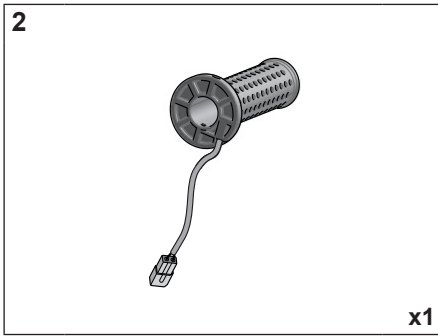
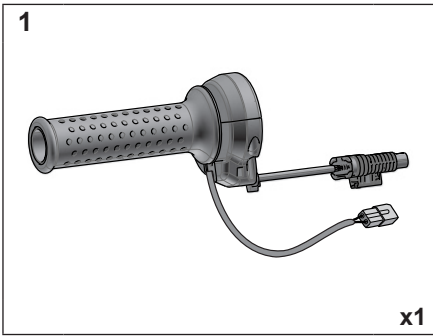

  
**MOTO GUZZI**



**V100 MANDELLO** ..... PAG. 5



**STELVIO E5+** ..... PAG. 18



Visual check  
Controllo visivo  
Contrôle visuel  
Sichtkontrolle  
Comprobación visual  
Οπτικός έλεγχος



Warning  
Attenzione  
Attention  
Achtung  
Atención  
Προσοχή

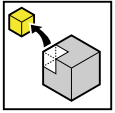

Disassembly  
Smontaggio  
Démontage  
Ausbau  
Desmontaje  
Αποσυναρμολόγηση

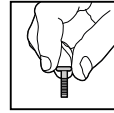

Do not tighten the fixing elements  
Non serrare gli elementi di fissaggio  
Ne pas serrer les éléments de fixation  
Die Befestigungselemente nicht festziehen  
No apriete los elementos de fijación  
Μην σφίγγετε τα στοιχεία στερέωσης

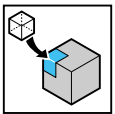

Assembly  
Montaggio  
Montage  
Einbau  
Montaje  
Συναρμολόγηση

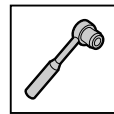

Tightening to torque  
Chiusura a coppia  
Serrage au couple  
Blockierung mit festgelegtem Anzugsmoment  
Cierre con par  
Κλείσιμο με την προβλεπόμενη ροπή



Danger of burns  
Pericolo scottature  
Risque de brûlures  
Verbrennungsgefahr  
Peligro de quemaduras  
Κίνδυνος εγκαυμάτων

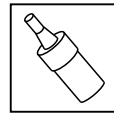

Threadlocker  
Frenafilletti  
Frein filet  
Gewindesicherung  
Fijador de roscas  
Κόλλα σπειρώματος



Direction of travel  
Senso di marcia  
Sens de déplacement  
Fahrtrichtung  
Sentido de marcha  
Κατευθυνση κινήσης

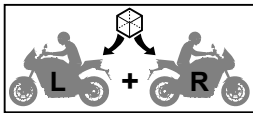

Assembly on both sides, left-right  
Assemblaggio su entrambi i lati sinistro-destro  
Montage des deux côtés gauche-droit  
Montage auf beiden seiten, links-rechts  
Ensamblaje en ambos lados izquierdo -derecho  
Συναρμολογηση και σις δυο πλευρες αριστερα-δεξια

## MOTO GUZZI V100 MANDELLO

1

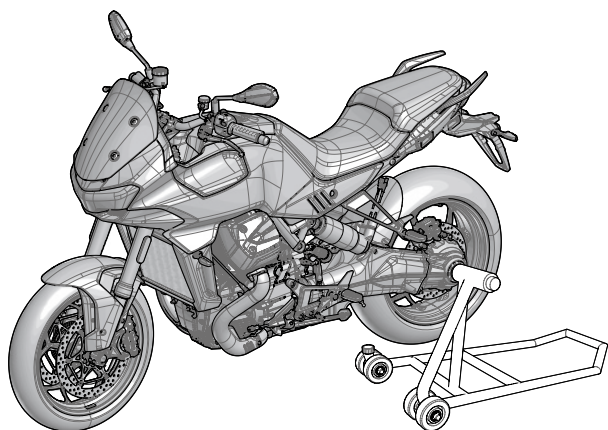

- GB** Put the motorcycle on the service rear centre stand (available in the workshop) and on a flat and robust ground.
- I** Posizionare la moto sul cavalletto centrale posteriore di servizio (in dotazione all'officina) su di un terreno piano e solido.
- F** Placer la moto sur la béquille de service centrale arrière (fournie à l'atelier) sur un sol plat et solide.
- D** Das Motorrad auf dem hinteren Hauptständer (an die Werkstatt geliefert) auf ebenen und festen Untergrund stellen.
- E** Colocar la motocicleta sobre el caballete central trasero de servicio (suministrado en el taller) en un terreno plano y sólido.
- GR** Τοποθετήστε τη μοτοσυκλέτα στο κεντρικό πίσω καβαλέτο (παρέχεται στο συνεργείο) σε μια επίπεδη και σταθερή επιφάνεια.

2

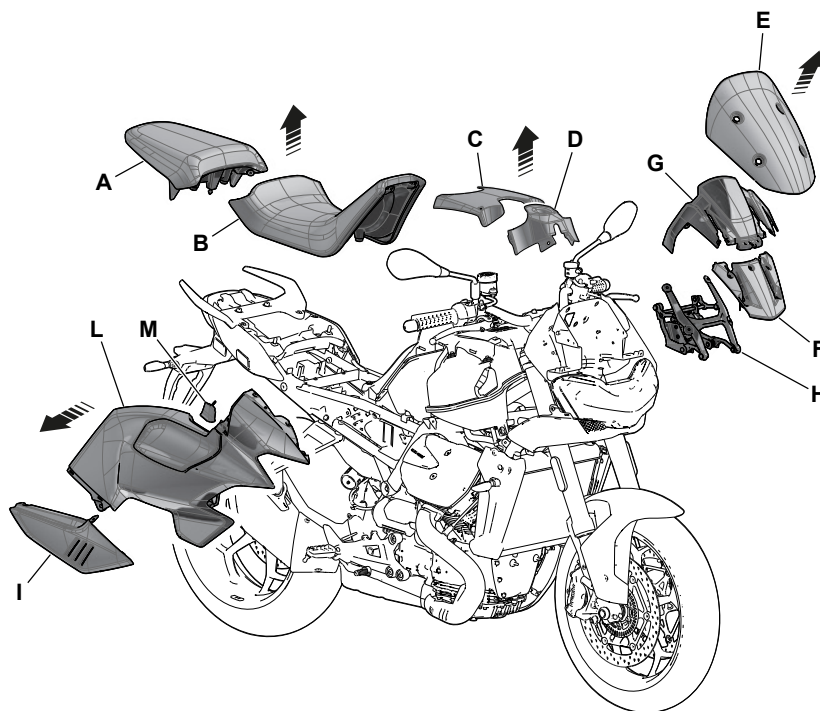

### **GB** DISASSEMBLY OF VEHICLE PARTS

Remove the following parts following the instructions given in the vehicle's workshop manual:

- Passenger seat (A) and rider seat (B);
- Central tank cover (C) and switch cover (D);
- Windshield (E), lower cover (F), upper cover (G) and top fairing support (H);
- Right corner protector (M), right side panel (I), and right tank pad (L).

### **I** SMONTAGGIO PARTI VEICOLO

Seguendo le indicazioni riportate nel manuale officina del veicolo, rimuovere le seguenti parti:

- Sella passeggero (A) e sella pilota (B);
- Cover centrale serbatoio (C) e cover commutatore (D);
- Parabrezza (E), cover inferiore (F), cover superiore (G) e supporto cupolino (H);
- Protezione angolare destra (M), fiancata laterale destra (I) e protezione serbatoio destra (L).

### **F** DÉMONTAGE DES PIÈCES DU VÉHICULE

En suivant les indications reportées dans le manuel de réparation du véhicule, déposer les pièces suivantes:

- Selle du passager (A) et selle du pilote (B);
- Couverture centrale du réservoir (C) et couverture du commutateur (D);
- Pare-brise (E), couverture inférieure (F), couverture supérieure (G) et support de la bulle (H);
- Protection angulaire droite (M), flanc de carénage droit (I) et protection droite du réservoir (L).

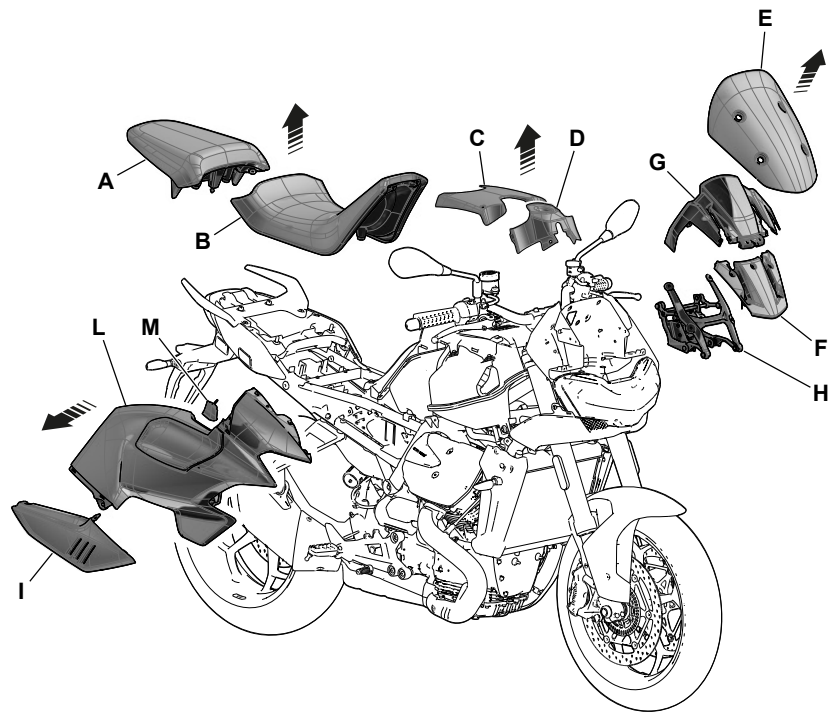
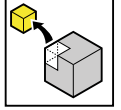

### **D** AUSBAU DER FAHRZEUGTEILE

Mit Hilfe der Anweisungen im Werkstatthandbuch folgende Teile entfernen:

- Beifahrersitzbank (A) und Fahrersitzbank (B);
- Mittlere Tankverkleidung (C) und Zündschlossverkleidung (D);
- Windschutzscheibe (E), untere Verkleidung (F), obere Verkleidung (G) und Sportscheibhalterung (H);
- Rechter Eckschutz (M), rechte Seitenwand (I) und rechter Tankschutz (L).

### **E** DESMONTAJE DE PIEZAS VEHÍCULO

Seguindo las indicaciones del manual de taller del vehículo, retirar las siguientes piezas:

- Asiento del acompañante (A) y asiento del conductor (B);
- Tapa central del depósito (C) y tapa del conmutador (D);
- Parabrisas (E), tapa inferior (F), tapa superior (G) y soporte de la cúpula (H);
- Protección angular derecha (M), carenado lateral derecho (I) y protección derecha del depósito (L).

### **GR** ΑΠΟΣΥΝΑΡΜΟΛΟΓΗΣΗ ΜΕΡΩΝ ΤΟΥ ΟΧΗΜΑΤΟΣ

Σύμφωνα με τις οδηγίες που περιλαμβάνονται στο εγχειρίδιο συνεργείου του οχήματος, αφαιρέστε τα ακόλουθα μέρη:

- Σέλα συνεπιβάτη (A) και σέλα οδηγού (B).
- Κεντρικό κάλυμμα ρεζερβουάρ (C) και καπάκι διακόπτη (D).
- Παρμπρίζ (E), κάτω κάλυμμα (F), ένα κάλυμμα (G) και βάση στήριξης μάσκας (H).
- Γωνιακό προστατευτικό δεξιά (M), πλαϊνό φέρινγκ δεξιά (I) και προστασία ρεζερβουάρ δεξιά (L).

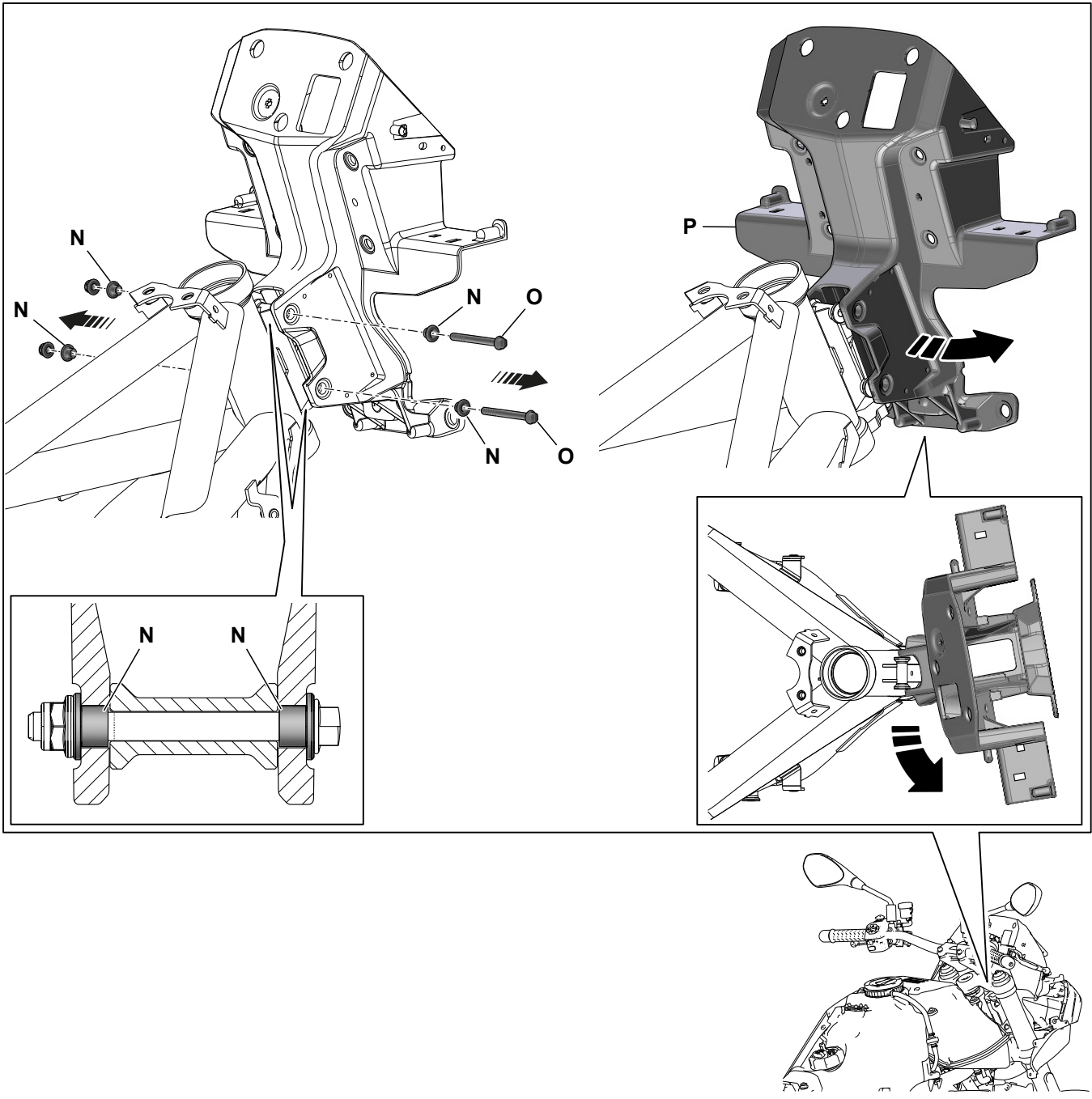
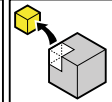

- GB** ⚠ **When removing the two screws (O), pay attention to the four bushings (N).**  
Turn the headlight holder (P) slightly to the left.
- I** ⚠ **Durante la rimozione delle due viti (O), prestare attenzione alle quattro bussole (N).**  
Ruotare leggermente verso sinistra il supporto fanale (P).
- F** ⚠ **Pendant la dépose des deux vis (O), faire très attention aux quatre douilles (N).**  
Tourner légèrement le support de feu (P) vers la gauche.
- D** ⚠ **Beim Entfernen der beiden Schrauben (O) auf die vier Buchsen (N) achten.**  
Den Lichthalter (P) leicht nach links drehen.
- E** ⚠ **Durante la extracción de los dos tornillos (O), prestar atención a los cuatro casquillos (N).**  
Girar levemente hacia la izquierda el soporte del faro (P).
- GR** ⚠ **Κατά την αφαίρεση των δύο βιδών (O), δώστε προσοχή στους τέσσερις δακτύλιους οδηγούς (N).**  
Περιστρέψτε ελαφρώς προς τα αριστερά τη βάση στήριξης του φανού (P).

4

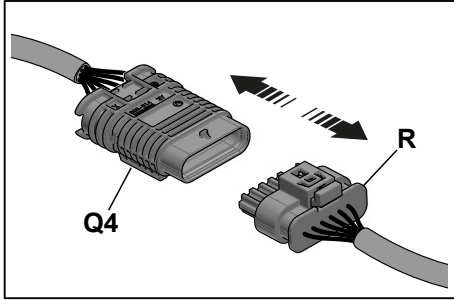
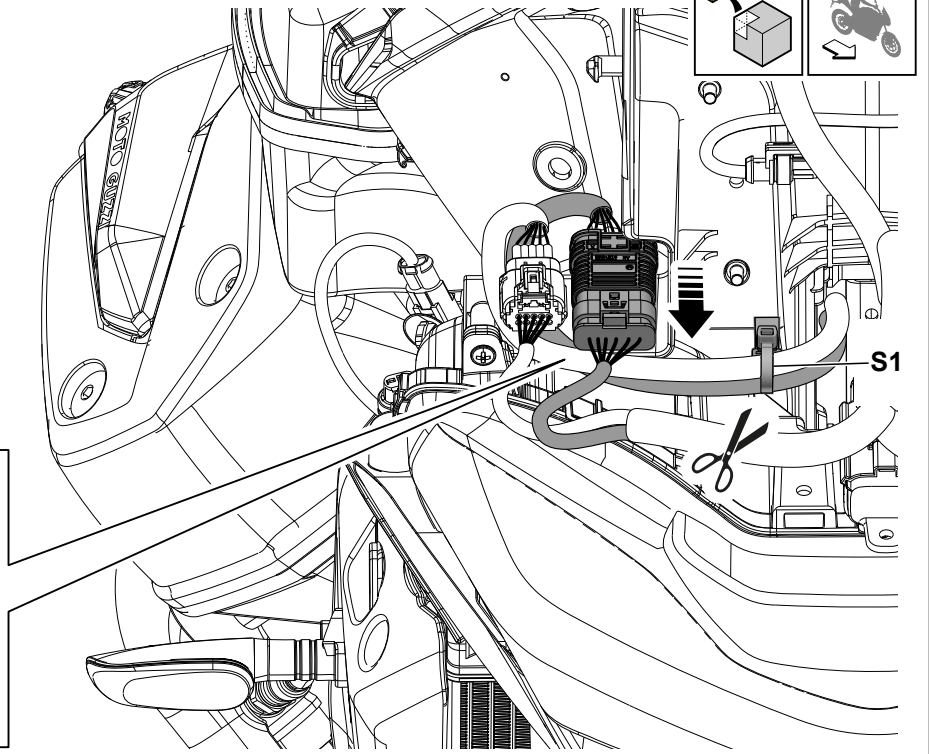
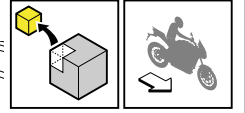

5

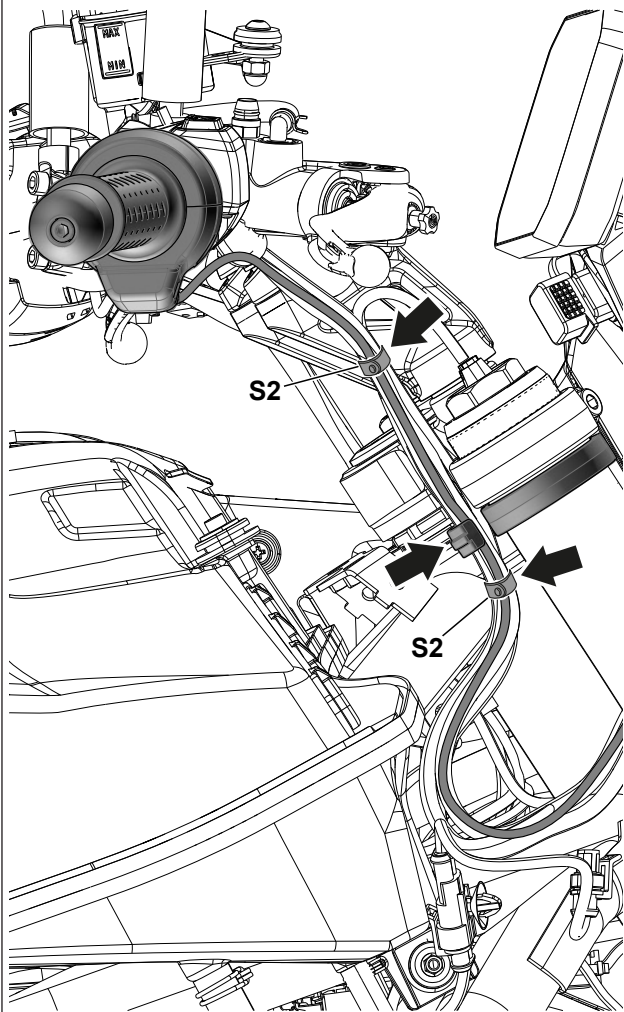
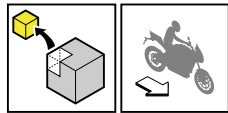

6

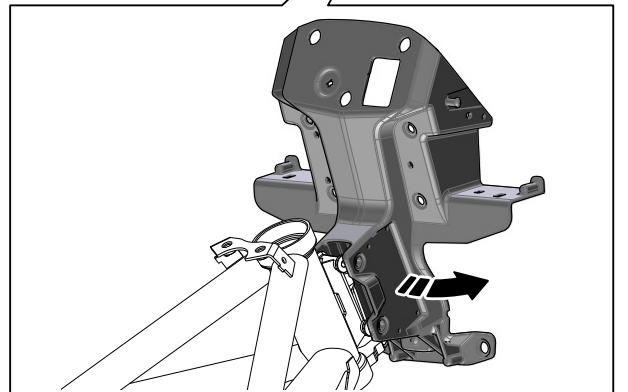
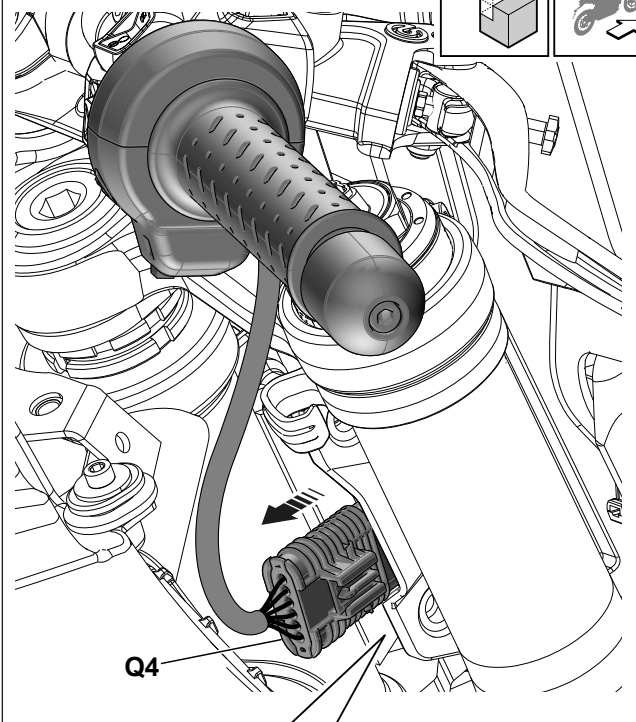
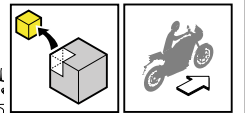

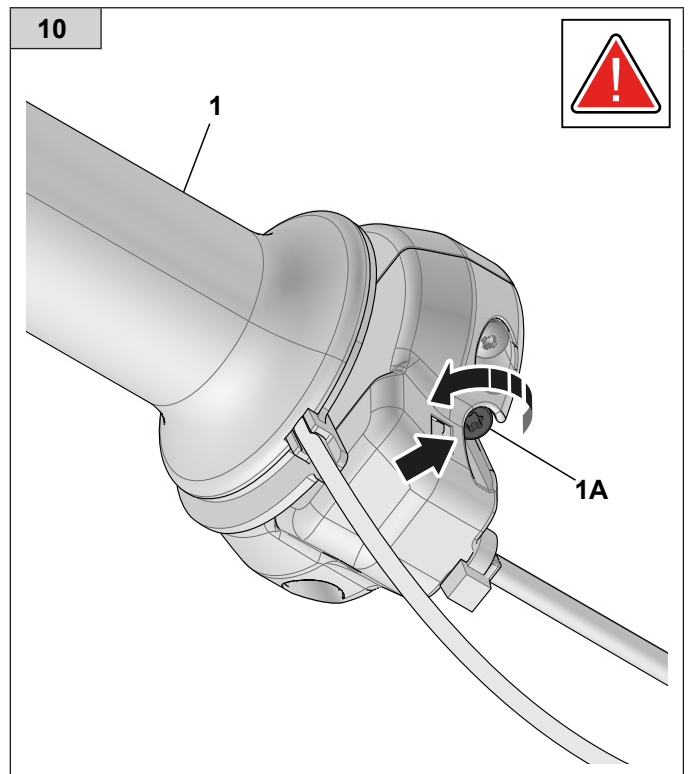
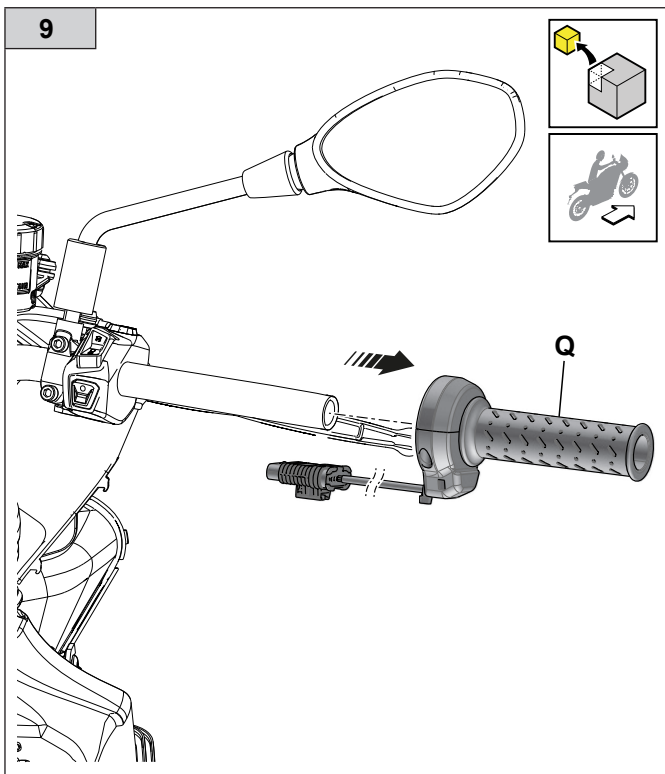
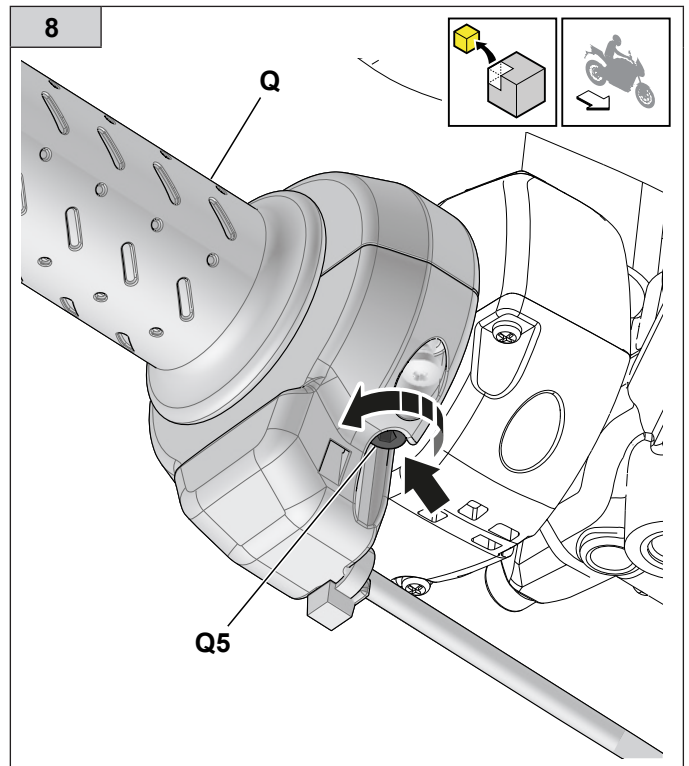
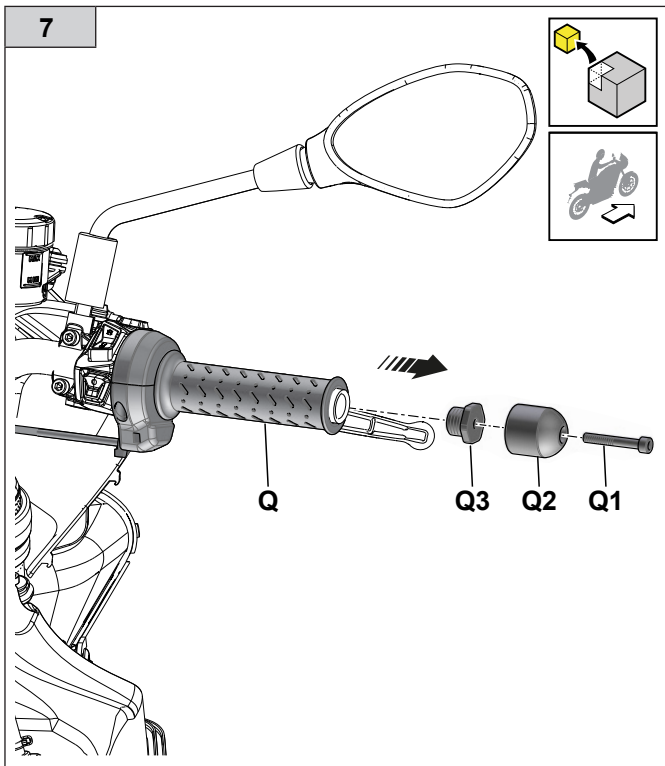

- GB** ⚠ Make sure that the fixing screw (1A) of the heated hand grip throttle cable block (1) is loose.
- I** ⚠ Assicurarsi che la vite (1A) di fissaggio del blocchetto cavo gas della manopola riscaldata (1) sia allentata.
- F** ⚠ Vérifier si la vis (1A) fixant le bloc du câble d'accélérateur de la poignée chauffante (1) est desserrée.
- D** ⚠ Sicherstellen, dass die Befestigungsschraube (1A) des Gaszugblocks des Heizgriffs (1) gelockert ist.
- E** ⚠ Asegurarse de que el tornillo (1A) que fija el bloque del cable acelerador del puño calefactado (1) esté flojo.
- GR** ⚠ Βεβαιωθείτε ότι η βίδα στερέωσης (1A) του μπλοκ της ντίζας γκαζιού της θερμαινόμενης χειρολαβής (1) είναι χαλαρωμένη.

11

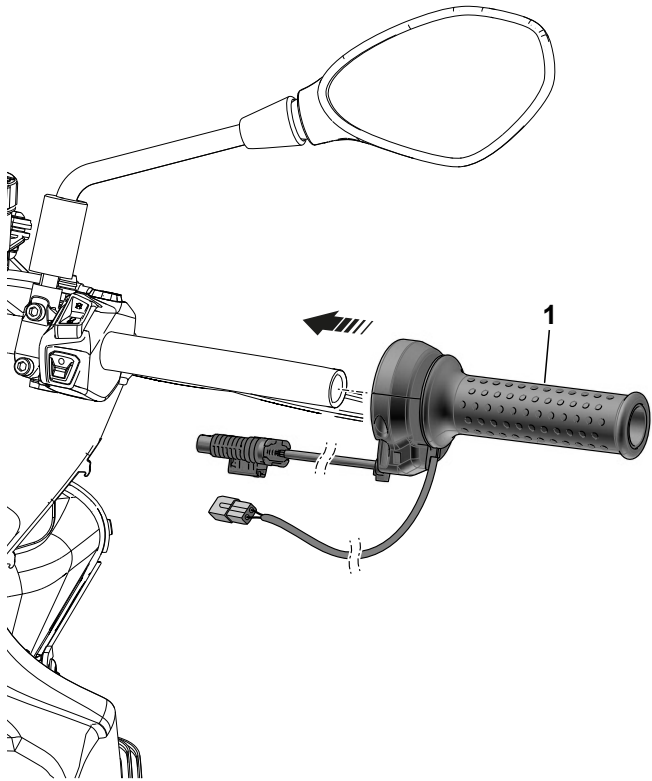
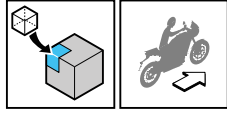

12

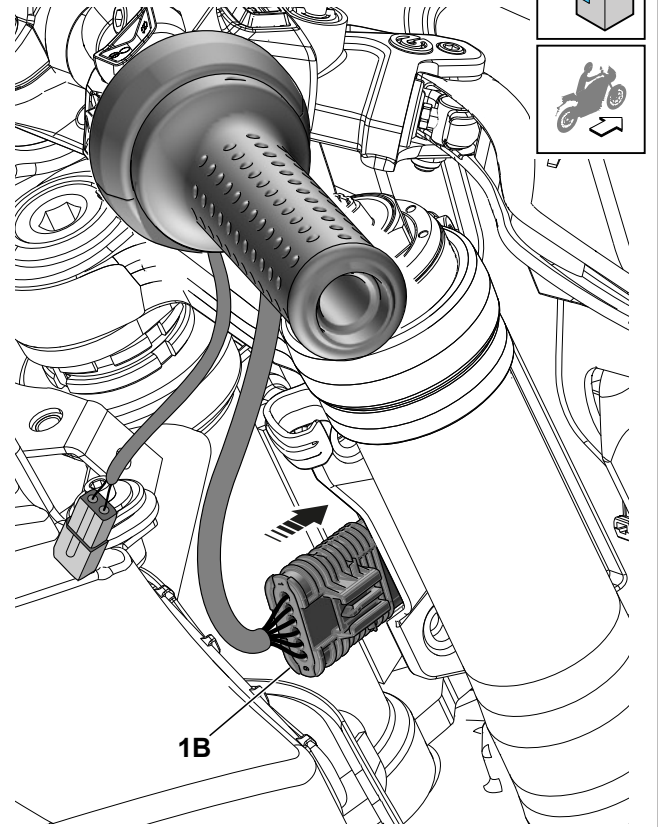
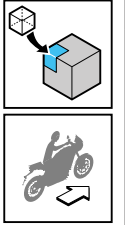

13

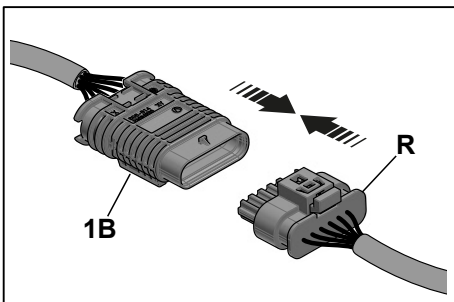
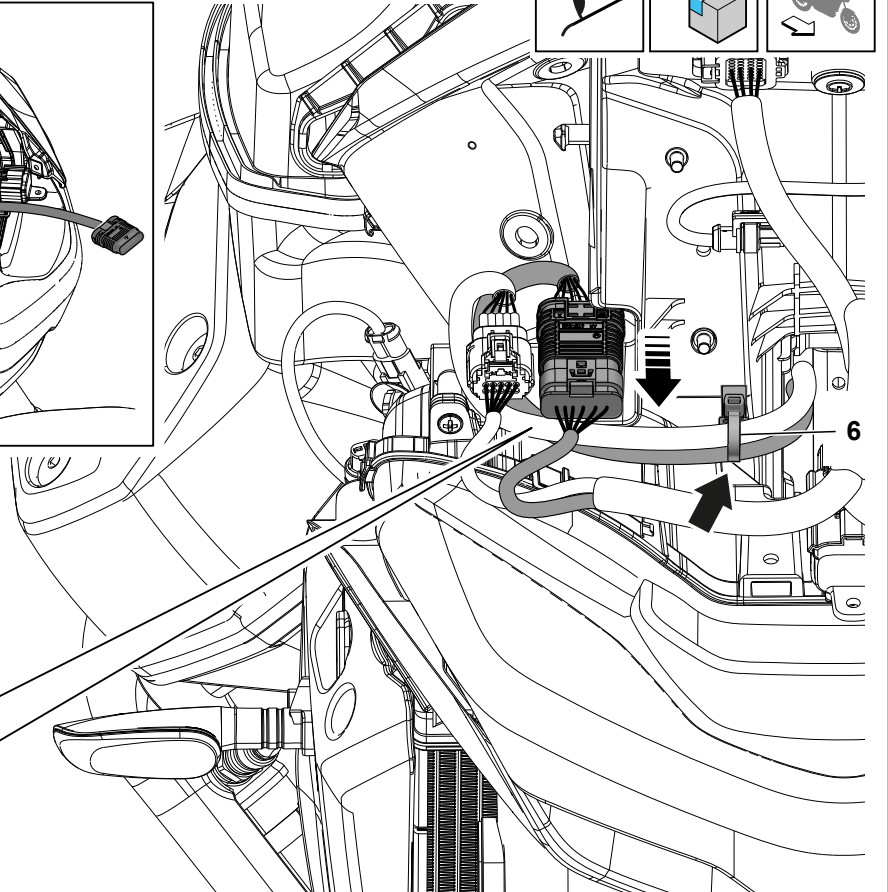
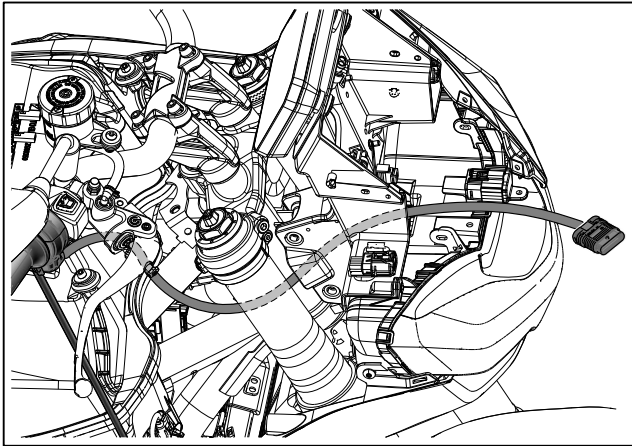
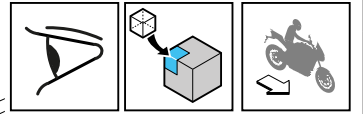

14

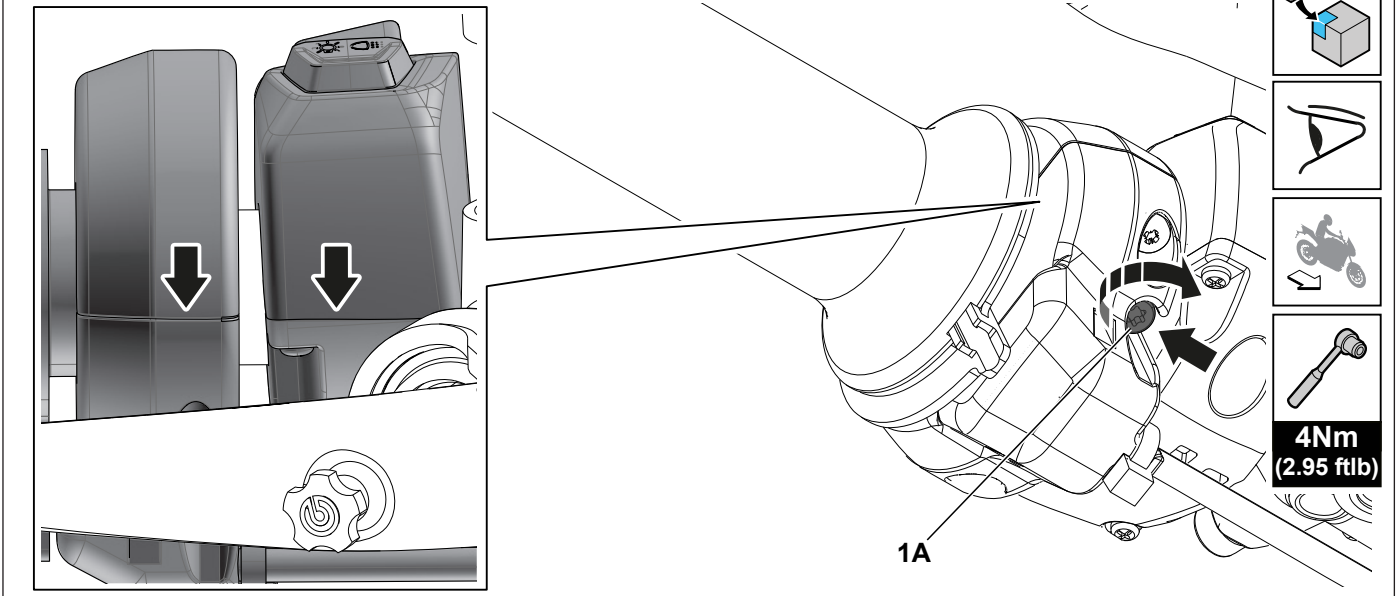

- GB** Align the half-shells of the gas throttle block and right-hand switch and tighten the screw (1A).
- I** Allineare i semigusci del blocchetto comando gas e del commutatore destro e serrare la vite (1A).
- F** Aligner les demi-coquilles du bloc de commande d'accélérateur et du commutateur droit, puis serrer la vis (1A).
- D** Die Halbschalen des Gasgriffgehäuses und des rechten Schalters ausrichten und die Schraube (1A) festziehen.
- E** Alinear los semicascos del bloque del mando del acelerador y del conmutador derecho y apretar el tornillo (1A).
- GR** Ευθυγραμμίστε τα ημικελύφη του μπλοκ ελέγχου γκαζιού και του δεξιού διακόπτη και σφίξτε τις βίδες (1A).

15

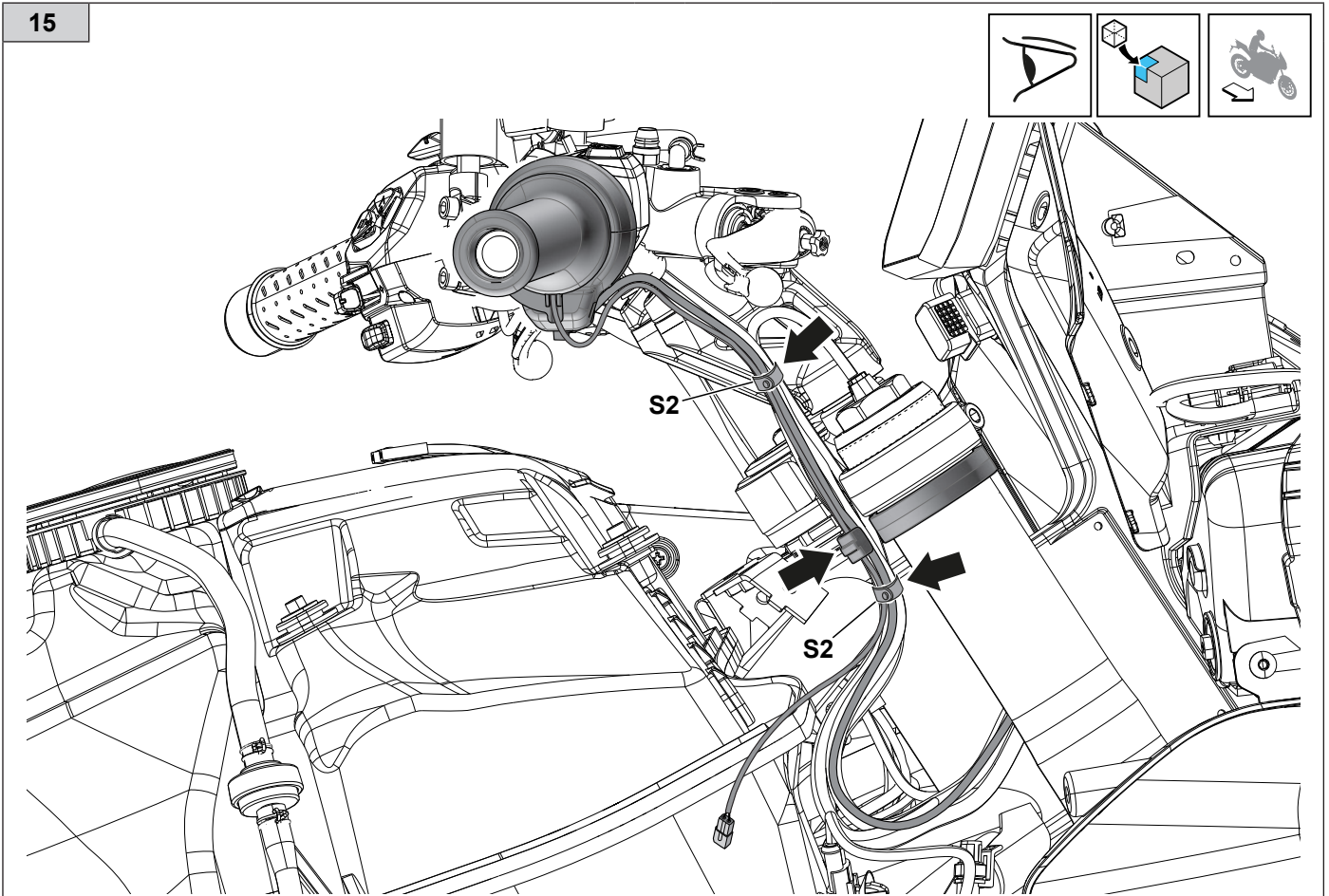

16

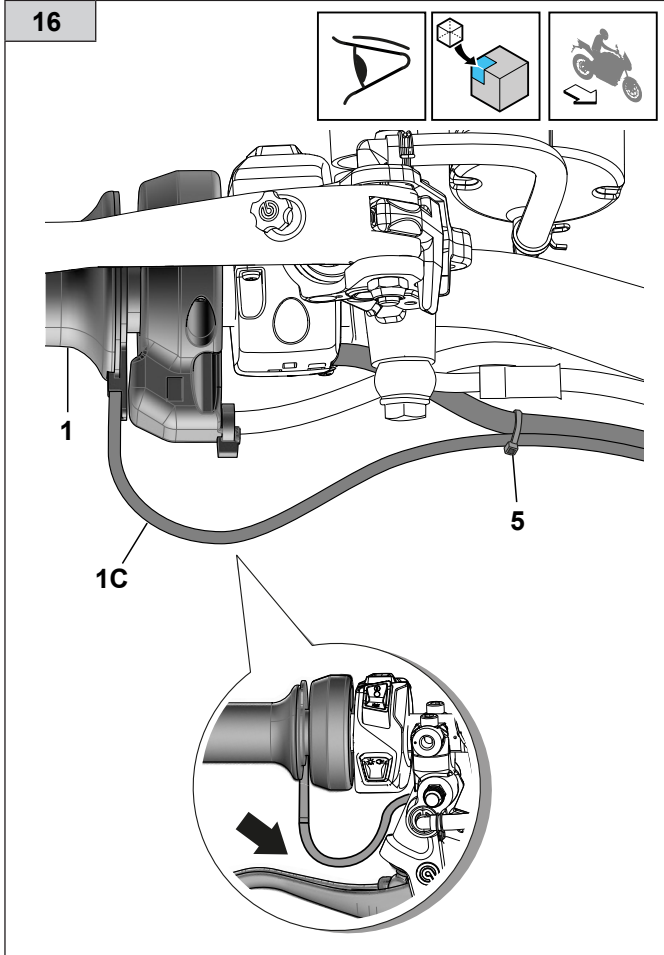

**GB** Fasten the cable (1C) of the heated hand grip (1) to the switch cable using a clamp (5); when the hand grip is fully turned, the cable must not be in contact with the brake lever.

**I** Fissare il cavo (1C) della manopola riscaldata (1) al cavo del commutatore con una fascetta (5); in fase di massima rotazione della manopola, il cavo non deve essere a contatto con la leva freno.

**F** Fixer le câble (1C) de la poignée chauffante (1) au câble du commutateur avec un collier (5); lorsque la poignée est tournée au maximum, le câble ne doit pas être en contact avec le levier de frein.

**D** Das Kabel (1C) des Heizgriffs (1) am Kabel des Schalters mit einer Schelle (5) befestigen; bei maximaler Drehung des Handgriffs darf das Kabel nicht mit dem Bremshebel in Berührung kommen.

**E** Fijar el cable (1C) del puño calefactado (1) en el cable del conmutador con una abrazadera (5); Durante la rotación máxima del puño, el cable debe estar en contacto con la maneta del freno.

**GR** Στερεώστε το καλώδιο (1C) της θερμαινόμενης χειρολαβής (1) στο καλώδιο του διακόπτη με έναν σφιγκτήρα (5). Κατά τη μέγιστη περιστροφή της χειρολαβής, το καλώδιο δεν πρέπει να έρχεται σε επαφή με τη μανέτα του φρένου.

17

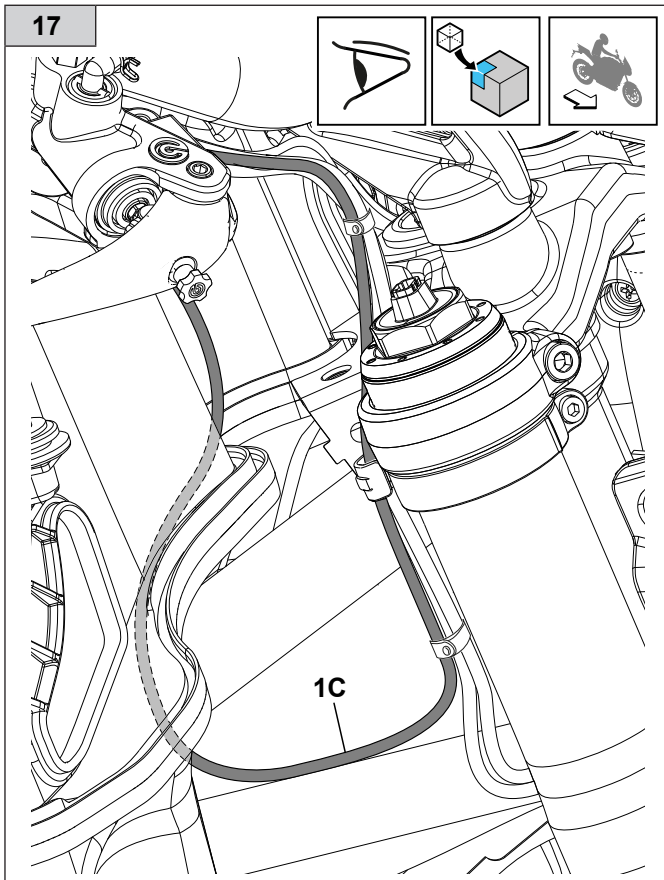

18

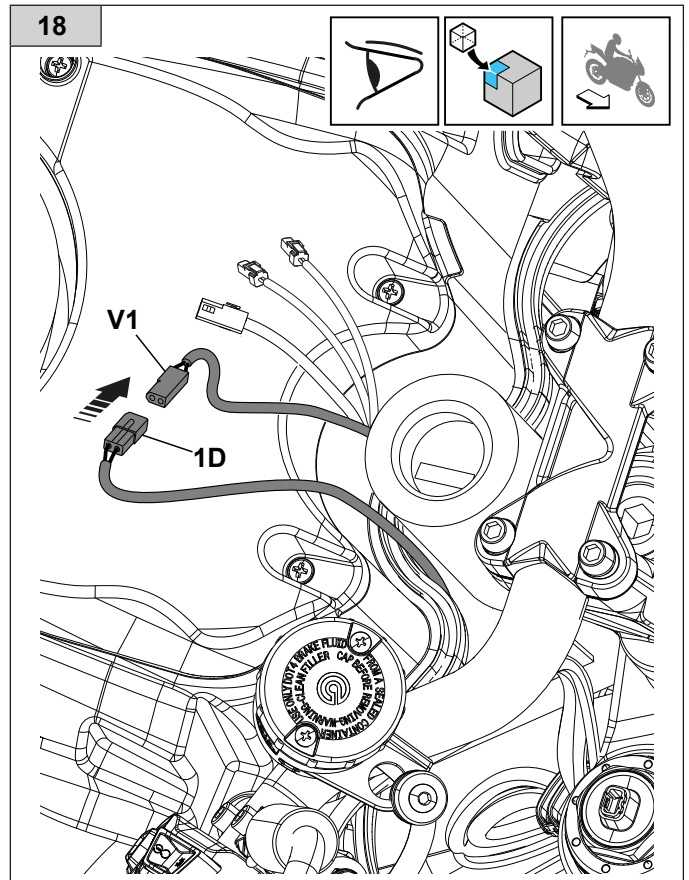

19

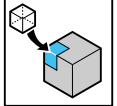

10Nm  
(7.4 ftlb)

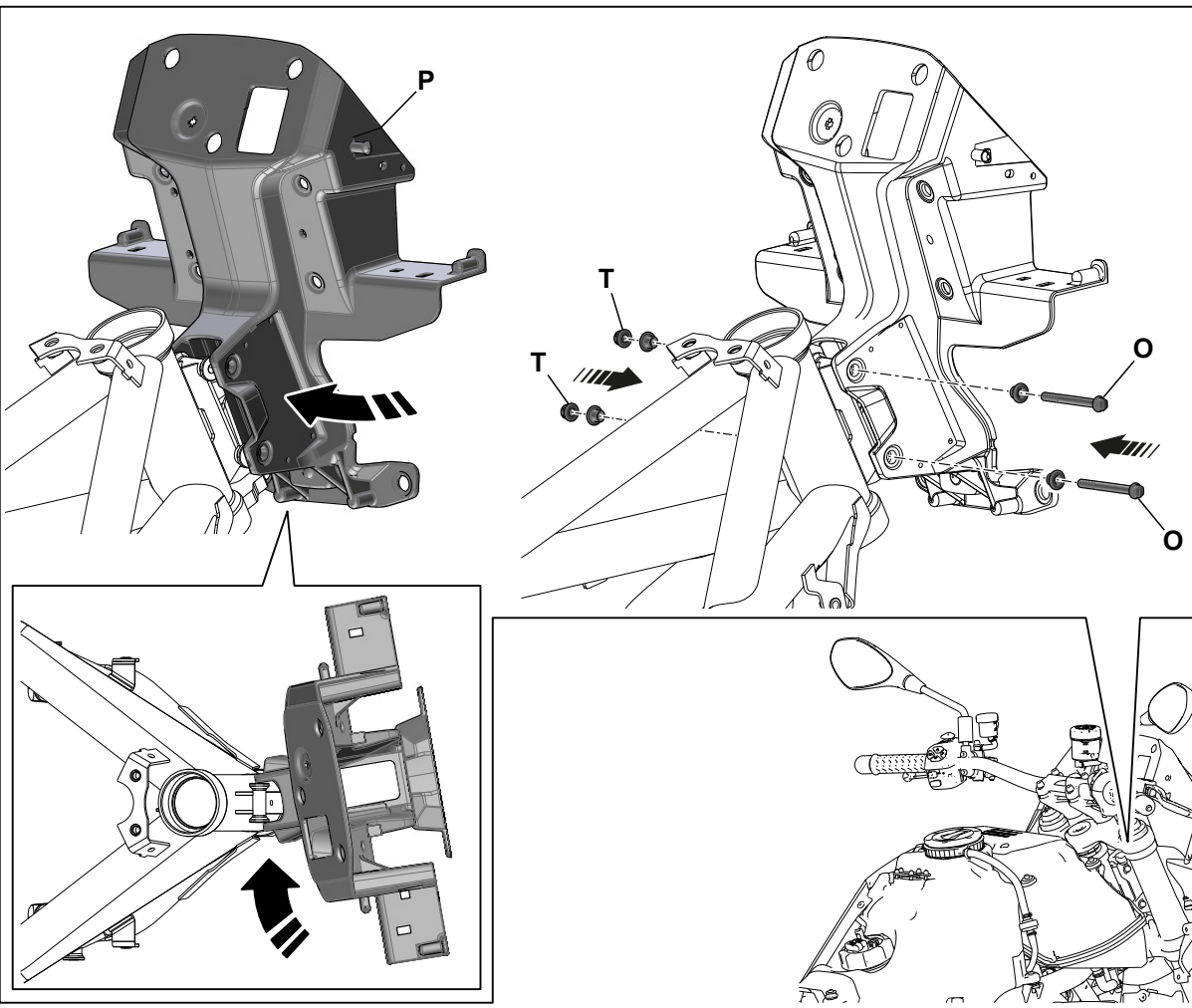

20

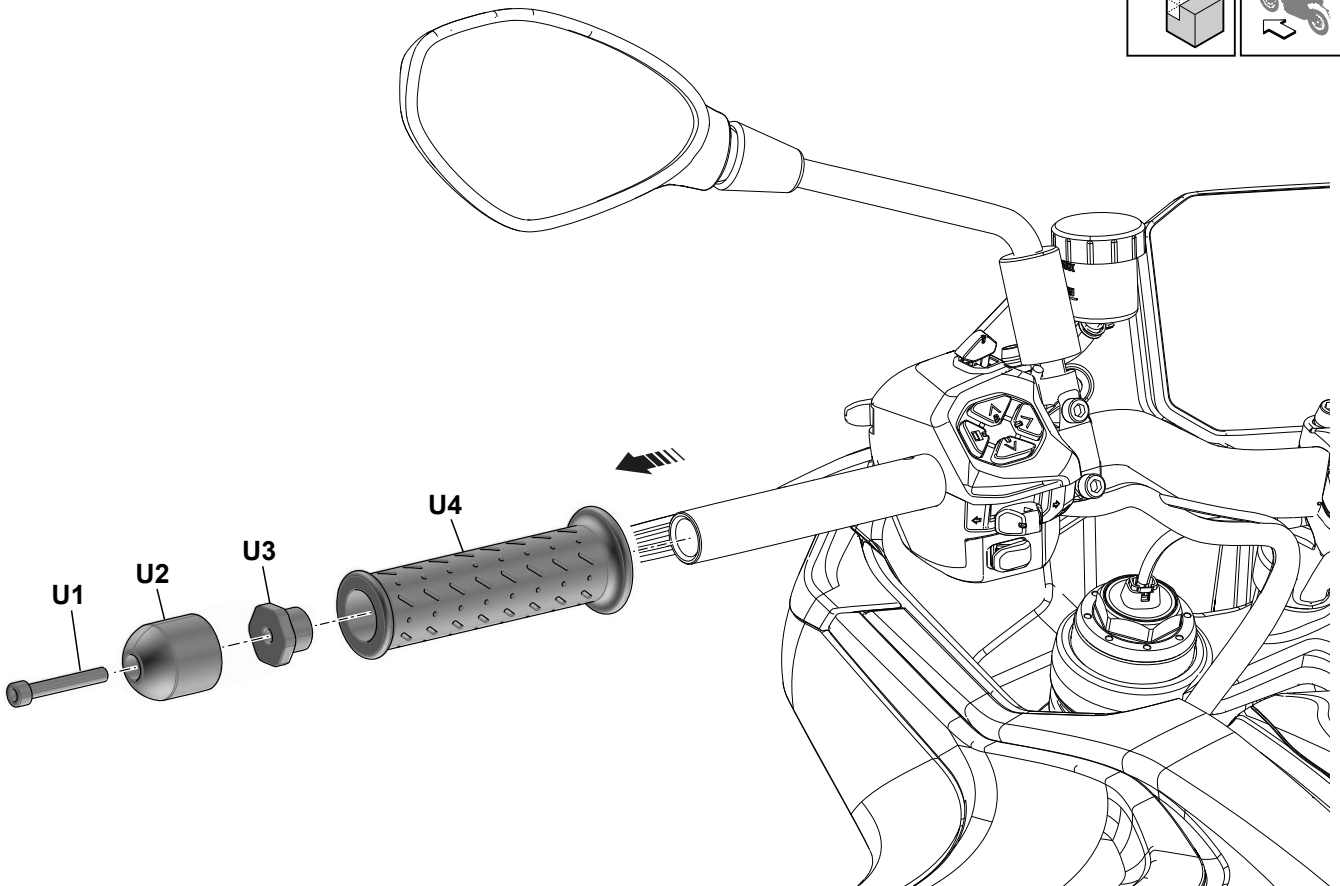
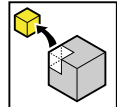

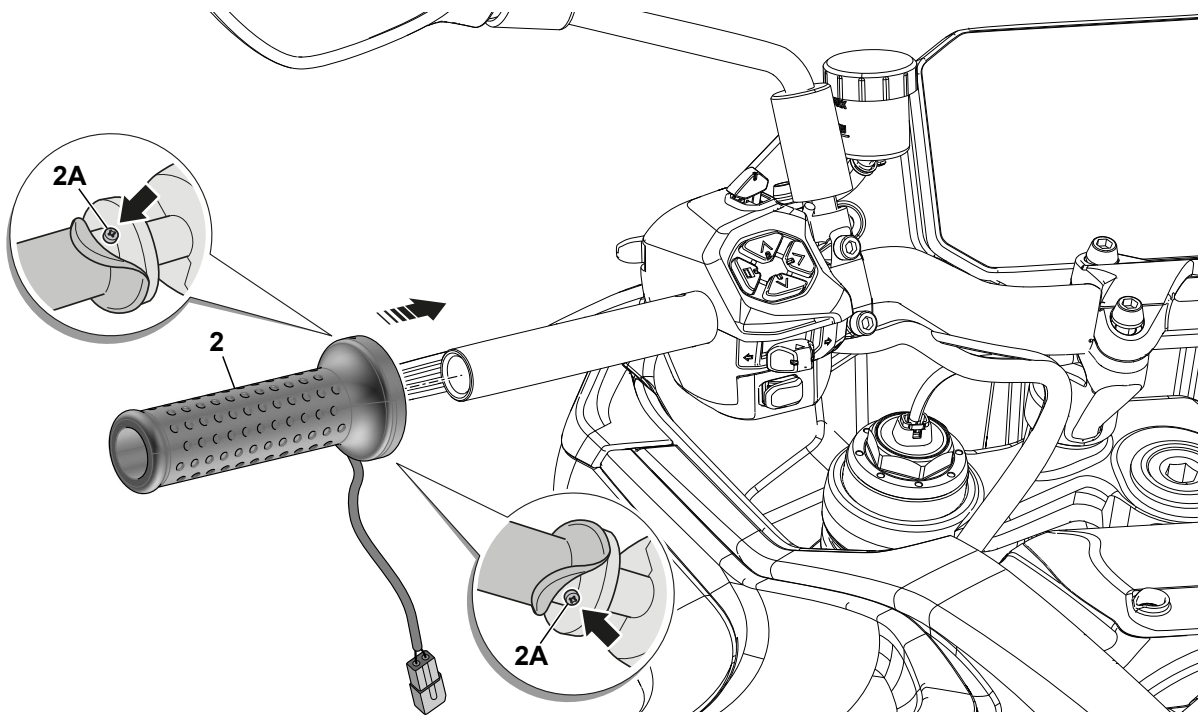
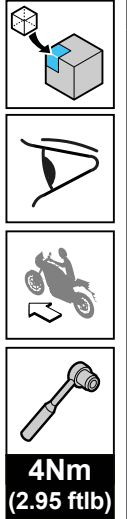

- GB** Lift the rubber cover of the heated hand grip and loosen the two screws (**2A**). Fully insert and position the heated hand grip (**2**) on the handlebar. Make sure that the two screws (**2A**) of the hand grip are positioned on the two threaded holes of the handlebar. Fix the heated hand grip (**2**) to the handlebar using the two screws (**2A**).
- I** Sollevare il rivestimento in gomma della manopola riscaldata e allentare le due viti (**2A**). Inserire e posizionare la manopola riscaldata (**2**) in battuta sul manubrio. Assicursi che le due viti (**2A**) della manopola siano posizionate sui due fori filettati del manubrio. Fissare la manopola riscaldata (**2**) al manubrio tramite le due viti (**2A**).
- F** Soulever le revêtement en caoutchouc de la poignée chauffante et desserrer les deux vis (**2A**). Insérer et positionner la poignée chauffante (**2**) en butée sur le guidon. S'assurer que les deux vis (**2A**) de la poignée sont positionnées sur les deux trous filetés du guidon. Fixer la poignée chauffante (**2**) au guidon à l'aide des deux vis (**2A**).
- D** Die Gummiverkleidung des Heizgriffs anheben und die zwei Schrauben (**2A**) lockern. Den Heizgriff (**2**) am Lenker einsetzen und bis zum Anschlag bringen. Sicherstellen, dass sich die zwei Schrauben (**2A**) des Griffs an den zwei Gewindebohrungen des Lenkers befinden. Den Heizgriff (**2**) mit den zwei Schrauben (**2A**) am Lenker befestigen.
- E** Levante el revestimiento de goma del puño calefactado y afloje los dos tornillos (**2A**). Introduzca y coloque el puño calefactado (**2**) haciendo tope en el manillar. Asegúrese de que los dos tornillos (**2A**) del puño estén colocados en los dos orificios roscados del manillar. Fije el puño calefactado (**2**) al manillar mediante los dos tornillos (**2A**).
- GR** Ανασηκώστε τη λαστιχένια επένδυση της θερμαινόμενης χειρολαβής και χαλαρώστε τις δύο βίδες (**2A**). Εισαγάγετε και τοποθετήστε τη θερμαινόμενη χειρολαβή (**2**) μέχρι τέρμα στο τιμόνι. Βεβαιωθείτε ότι οι δύο βίδες (**2A**) της χειρολαβής είναι τοποθετημένες στις δύο οπές με σπείρωμα του τιμονιού. Στερεώστε τη θερμαινόμενη χειρολαβή (**2**) στο τιμόνι με τις δύο βίδες (**2A**).

22

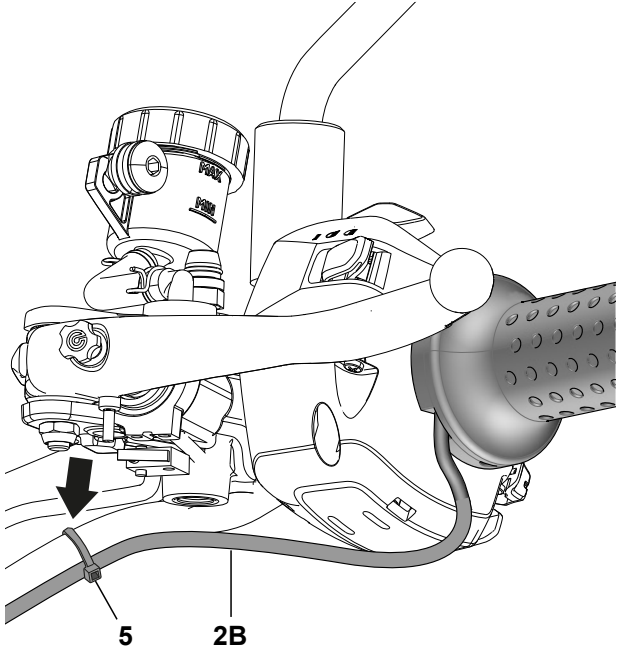
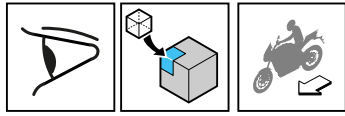

23

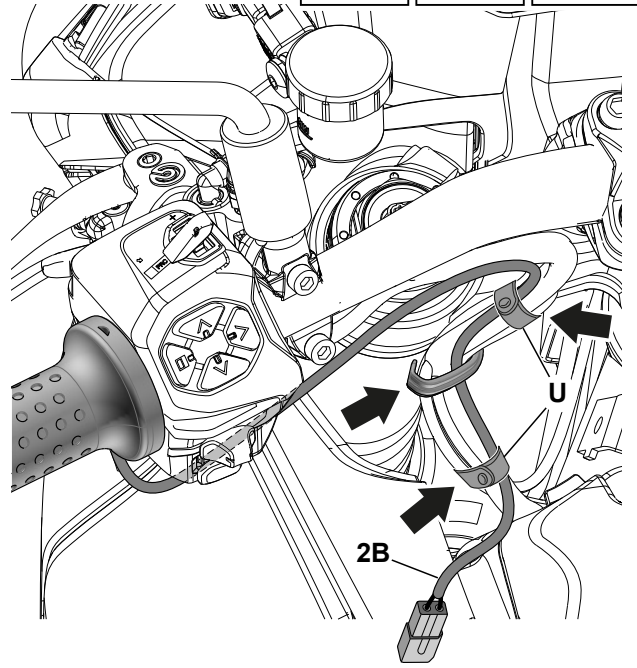
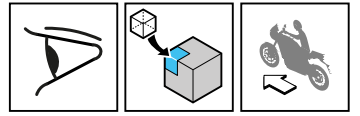

24

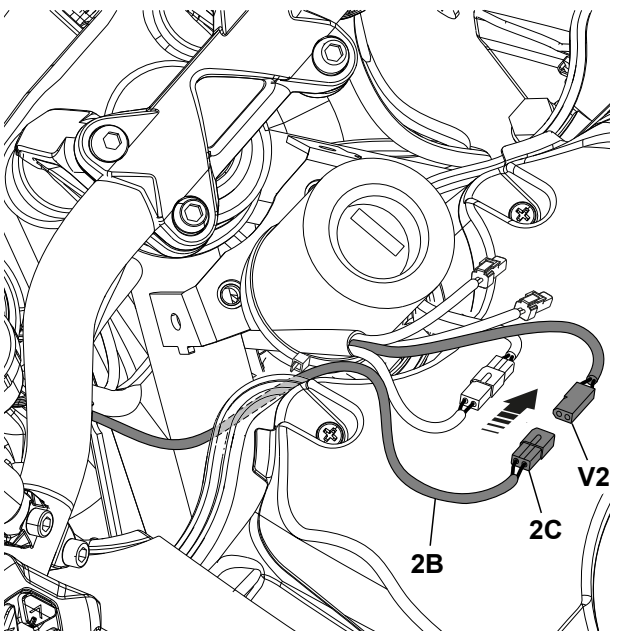
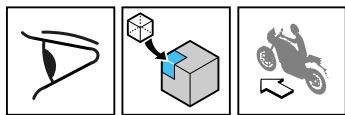

25

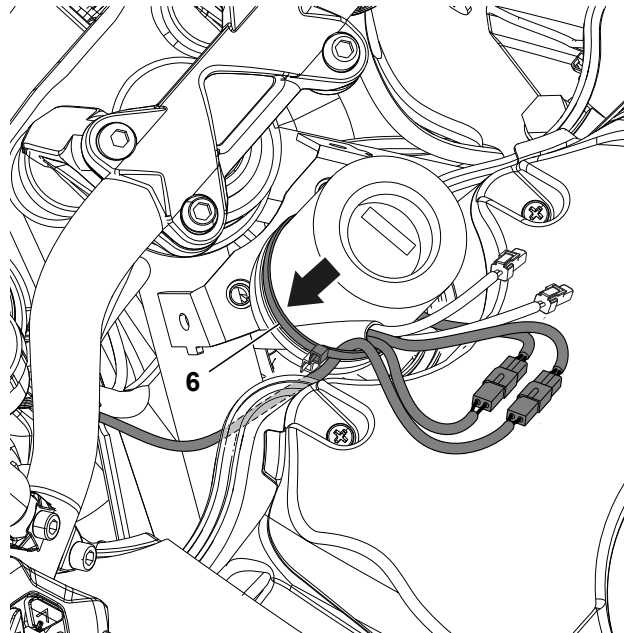
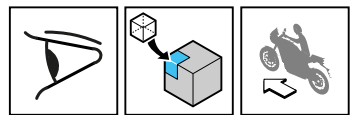

26

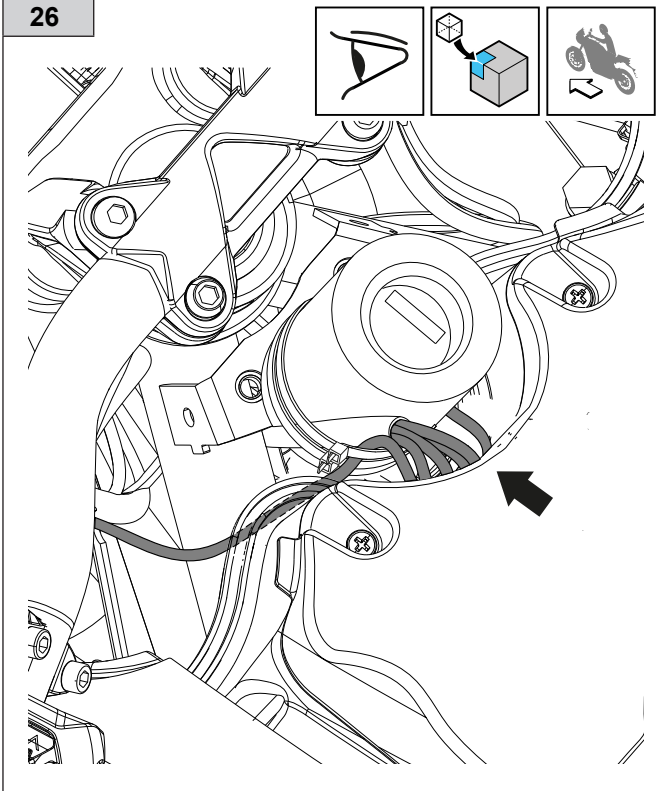

**GB** Position the wiring harnesses inside the compartment between the key block and the filter housing.

**I** Posizionare i cablaggi all'interno del vano fra il blocco chiave e la scatola filtro.

**F** Placer les câblages à l'intérieur du compartiment entre le commutateur à clé et le boîtier de filtre.

**D** Die Verkabelung im Inneren des Fachs zwischen dem Schlüsselblock und dem Filterkasten positionieren.

**E** Colocar los cables dentro del compartimento entre el bloque de llave y la caja del filtro.

**GR** Τοποθετήστε τις καλωδιώσεις μέσα στον χώρο ανάμεσα στο μπλοκ του κλειδιού και το κουτί φίλτρου.

27

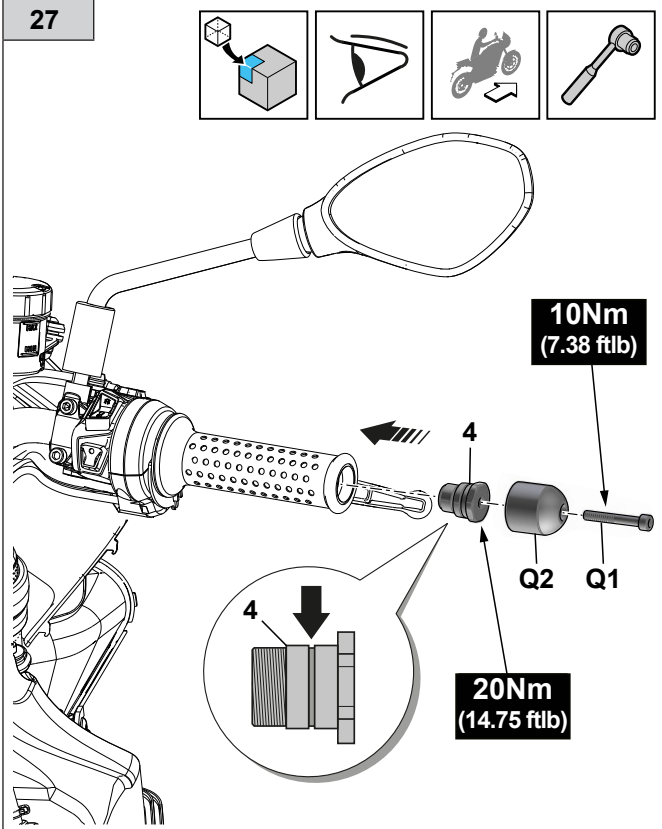

28

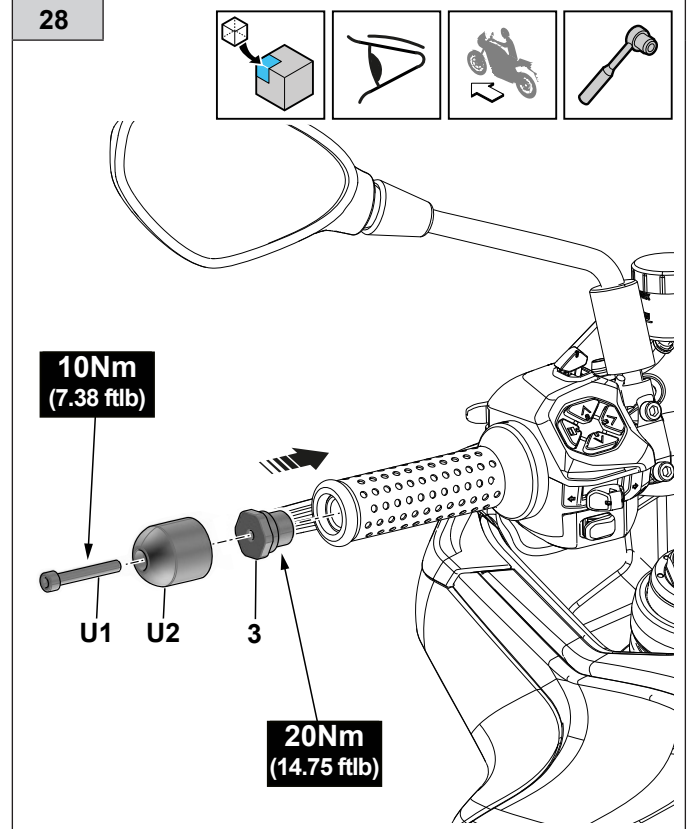

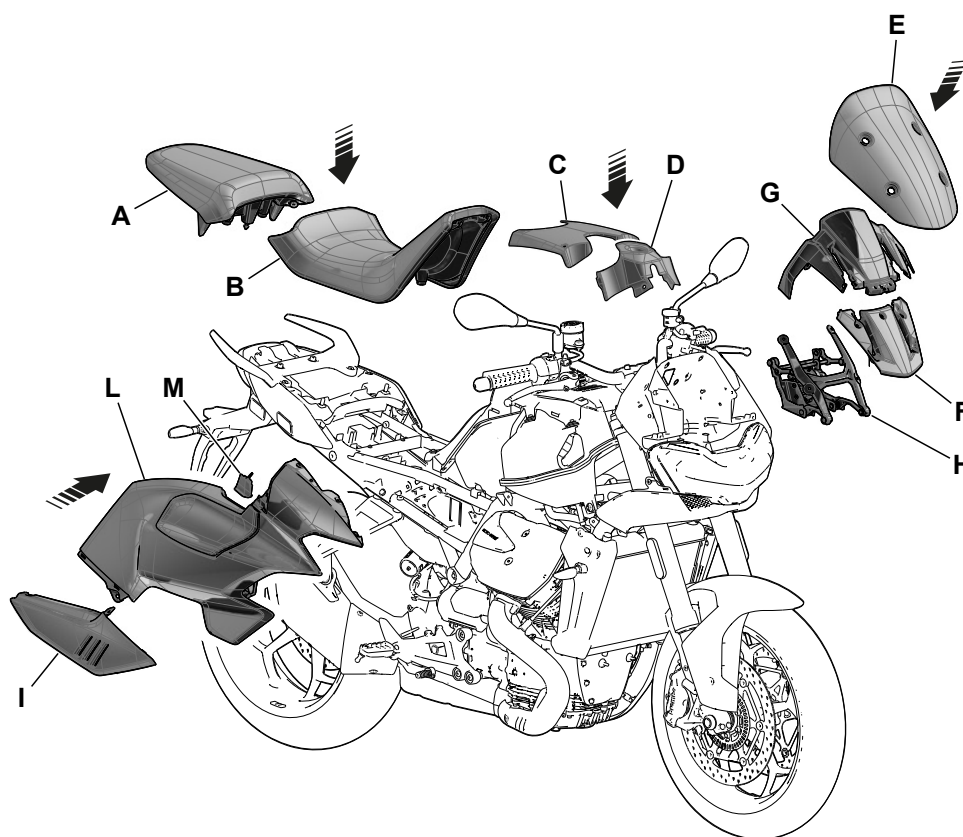
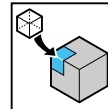

### **GB** ASSEMBLY OF VEHICLE PARTS

Reassemble all the previously removed parts following the vehicle's workshop manual.

⚠ **Tighten the various small parts according to the specifications given in the workshop manual.**

### **I** MONTAGGIO PARTI VEICOLO

Seguendo il manuale officina del veicolo, riassemblare tutti i particolari precedentemente rimossi.

⚠ **Serrare le varie minuterie attenendosi alle specifiche riportate nel manuale officina.**

### **F** MONTAGE DES PIÈCES DU VÉHICULE

En suivant les instructions du manuel d'atelier du véhicule, assembler toutes les pièces précédemment déposées.

⚠ **Serrer la visserie conformément aux spécifications reportées dans le manuel d'atelier.**

### **D** EINBAU DER FAHRZEUGTEILE

Alle zuvor ausgebauten Einzelteile unter Befolgung der Anweisungen im Werkstatthandbuch des Fahrzeugs wieder einbauen.

⚠ **Die verschiedenen Befestigungselemente unter Einhaltung der Angaben im Werkzeughandbuch anziehen.**

### **E** MONTAJE DE PIEZAS DEL VEHÍCULO

Seguendo el manual de taller del vehículo, volver a ensamblar todas las piezas desmontadas anteriormente.

⚠ **Apretar la tornillería respetando las especificaciones indicadas en el manual de taller.**

### **GR** ΣΥΝΑΡΜΟΛΟΓΗΣΗ ΜΕΡΩΝ ΤΟΥ ΟΧΗΜΑΤΟΣ

Ακολουθώντας το εγχειρίδιο συνεργείου του οχήματος, συναρμολογήστε ξανά όλα τα μέρη που αφαιρέσατε προηγουμένως.

⚠ **Σφίξτε τα διάφορα μικροεξαρτήματα σύμφωνα με τις προδιαγραφές που αναφέρονται στο εγχειρίδιο συνεργείου.**

1

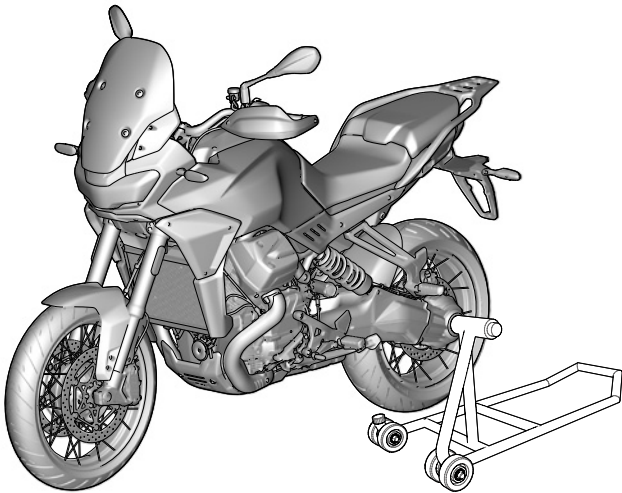

- GB** Put the motorcycle on the service rear centre stand (available in the workshop) and on a flat and robust ground.
- I** Posizionare la moto sul cavalletto centrale posteriore di servizio (in dotazione all'officina) su di un terreno piano e solido.
- F** Placer la moto sur la béquille de service centrale arrière (fournie à l'atelier) sur un sol plat et solide.
- D** Das Motorrad auf dem hinteren Hauptständer (an die Werkstatt geliefert) auf ebenen und festen Untergrund stellen.
- E** Colocar la motocicleta sobre el caballete central trasero de servicio (suministrado en el taller) en un terreno plano y sólido.
- GR** Τοποθετήστε τη μοτοσικλέτα στο κεντρικό πίσω καβαλέτο (παρέχεται στο συνεργείο) σε μια επίπεδη και σταθερή επιφάνεια.

2

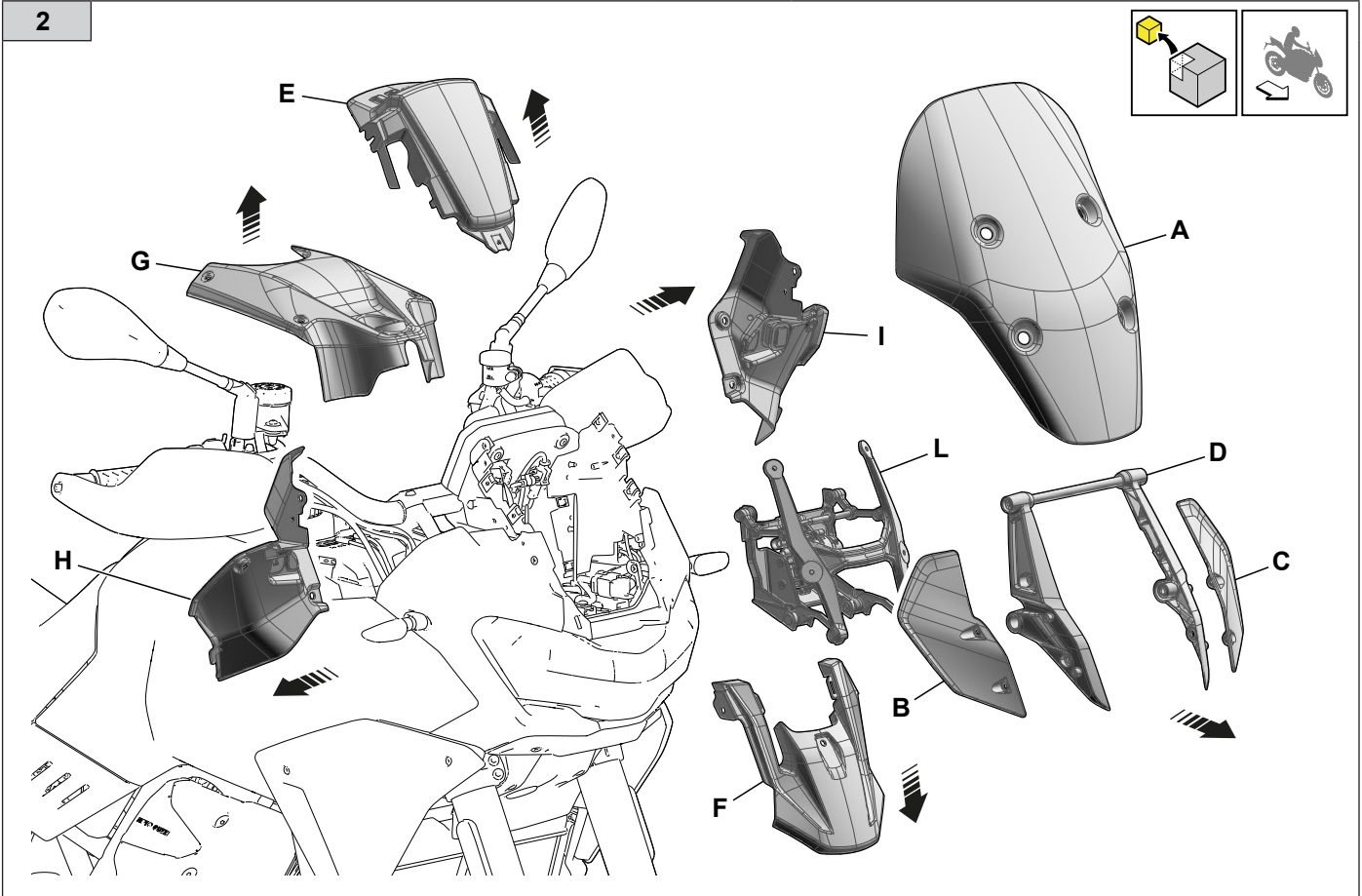

**GB DISASSEMBLY OF VEHICLE PARTS**

Remove the following parts following the instructions given in the vehicle's workshop manual:

- Windshield (A), side spoilers (B and C), spoiler support (D), upper (E) and lower cover (F);
- Central tank cover (G), right side cover (H), left side cover (I) and top fairing support (L).

**I SMONTAGGIO PARTI VEICOLO**

Seguendo le indicazioni riportate nel manuale officina del veicolo, rimuovere le seguenti parti:

- Parabrezza (A), spoiler laterali (B e C), supporto spoiler (D), cover superiore (E) e inferiore (F);
- Cover centrale serbatoio (G), cover laterale destra (H), sinistra (I) e supporto cupolino (L).

**F DÉMONTAGE DES PIÈCES DU VÉHICULE**

En suivant les indications reportées dans le manuel de réparation du véhicule, déposer les pièces suivantes:

- Pare-brise (A), déflecteurs latéraux (B et C), support de déflecteur (D), couvercles supérieur (E) et inférieur (F);
- Couvercle central de réservoir (G), couvercles latéraux droit (H) et gauche (I) et support de bulle (L).

2

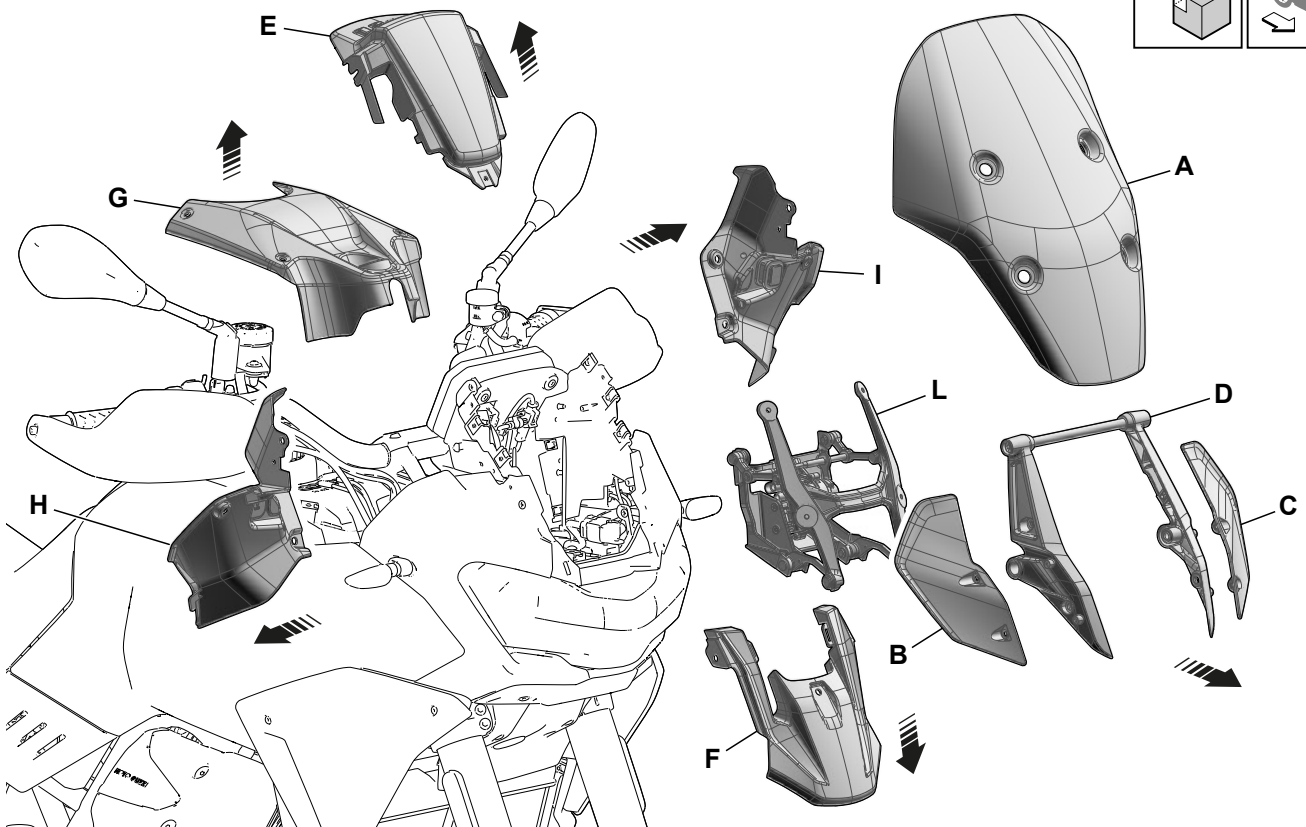
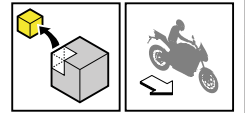

### D AUSBAU DER FAHRZEUGTEILE

Mit Hilfe der Anweisungen im Werkstatthandbuch folgende Teile entfernen:

- Windschutzscheibe (A), seitliche Spoiler (B und C), Spoilerhalterung (D), obere (E) und untere (F) Abdeckung;
- Mittlere Tankabdeckung (G), rechte Seitenabdeckung (H), linke Seitenabdeckung (I) und Sportscheibenhalterung (L).

### E DESMONTAJE DE PIEZAS VEHÍCULO

Seguindo las indicaciones del manual de taller del vehículo, retirar las siguientes piezas:

- Parabrisas (A), alerones laterales (B y C), soporte del alerón (D), cubierta superior (E) e inferior (F);
- Cubierta central del depósito (G), cubierta lateral derecha (H), izquierda (I) y soporte de la cúpula (L).

### GR ΑΠΟΣΥΝΑΡΜΟΛΟΓΗΣΗ ΜΕΡΩΝ ΤΟΥ ΟΧΗΜΑΤΟΣ

Σύμφωνα με τις οδηγίες που περιλαμβάνονται στο εγχειρίδιο συνεργείου του οχήματος, αφαιρέστε τα ακόλουθα μέρη:

- παμπριζ (A), πλαϊνά σπόιλερ (B και C), βάση στήριξης σπόιλερ (D), άνω κάλυμμα (E) και κάτω κάλυμμα (F);
- Κεντρικό κάλυμμα ρεζερβουάρ (G), πλευρικό κάλυμμα δεξιά (H), αριστερά (I) και βάση μάσκας (L).

3

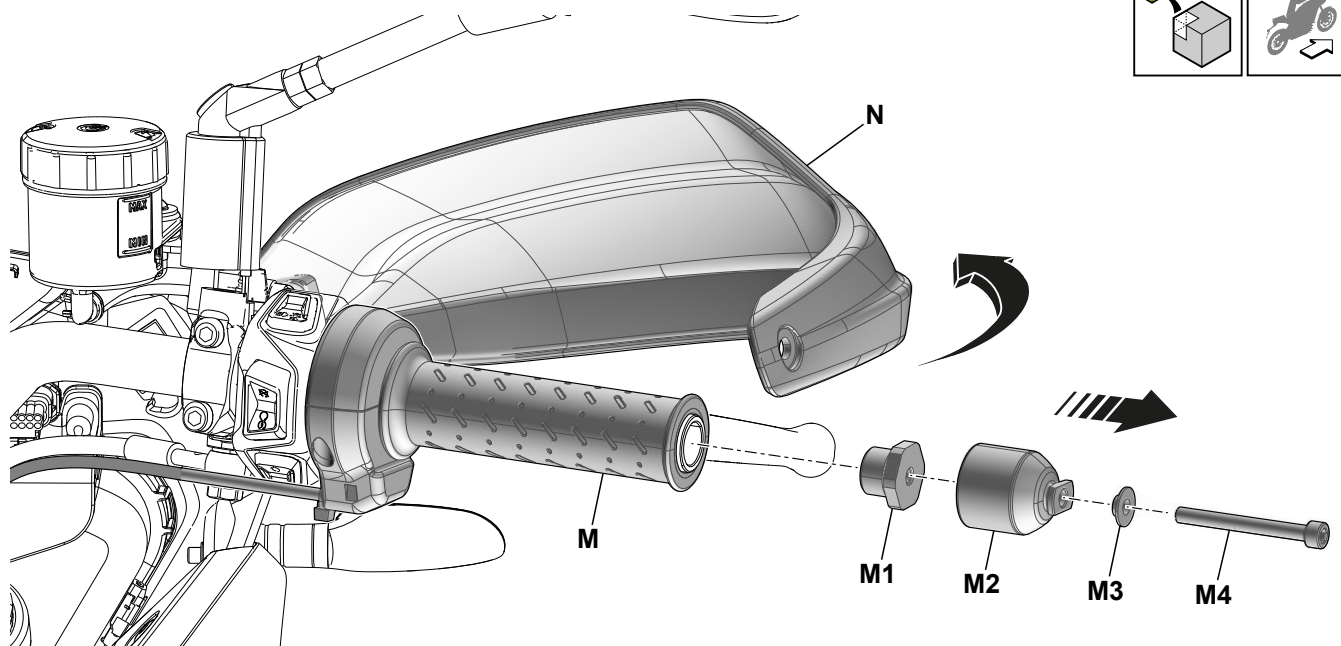
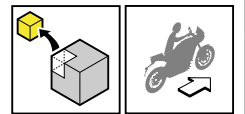

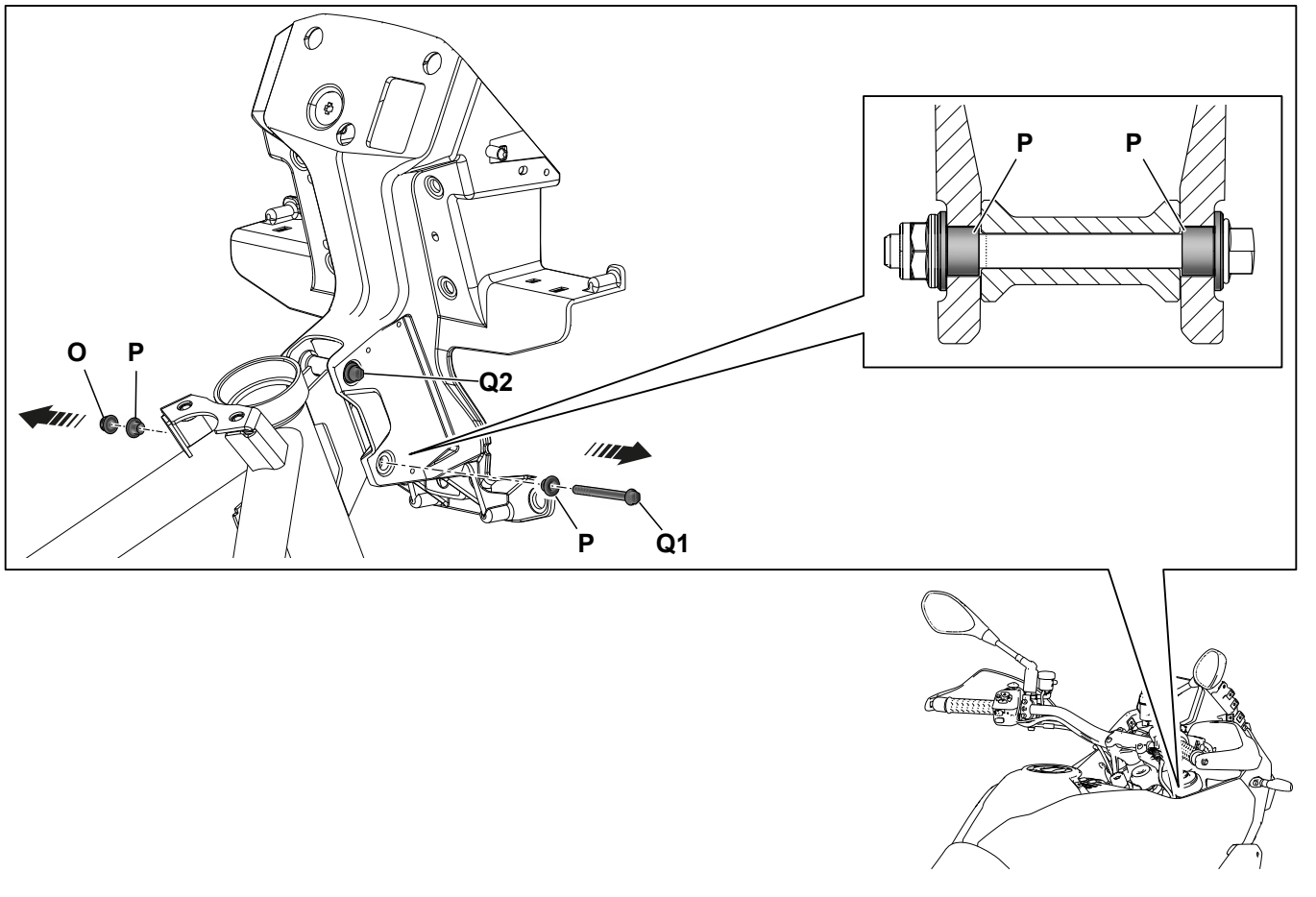
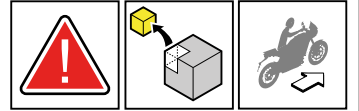

- GB** ⚠ **When removing the lower screw (Q1), pay attention to the two bushings (P).**  
Loosen the upper screw (Q2).
- I** ⚠ **Durante la rimozione della vite inferiore (Q1), prestare attenzione alle due bussole (P).**  
Allentare la vite superiore (Q2).
- F** ⚠ **Lors du retrait de la vis inférieure (Q1), faire attention aux deux douilles (P).**  
Desserrer la vis supérieure (Q2).
- D** ⚠ **Beim Entfernen der unteren Schraube (Q1) auf die beiden Buchsen (P) achten.**  
Die obere Schraube (Q2) lösen.
- E** ⚠ **Al extraer el tornillo inferior (Q1), prestar atención a los dos casquillos (P).**  
Aflojar el tornillo superior (Q2).
- GR** ⚠ **Κατά την αφαίρεση της κάτω βίδας (Q1), δώστε προσοχή στους δύο δακτύλιους οδηγούς (P).**  
Χαλαρώστε την επάνω βίδα (Q2).

5

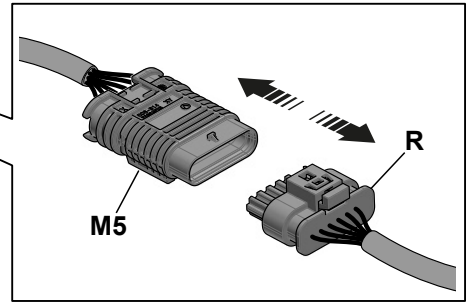
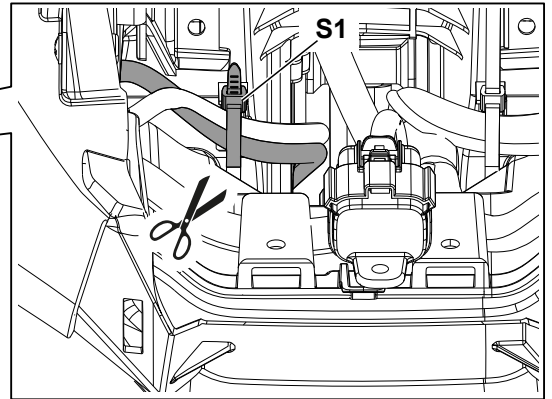
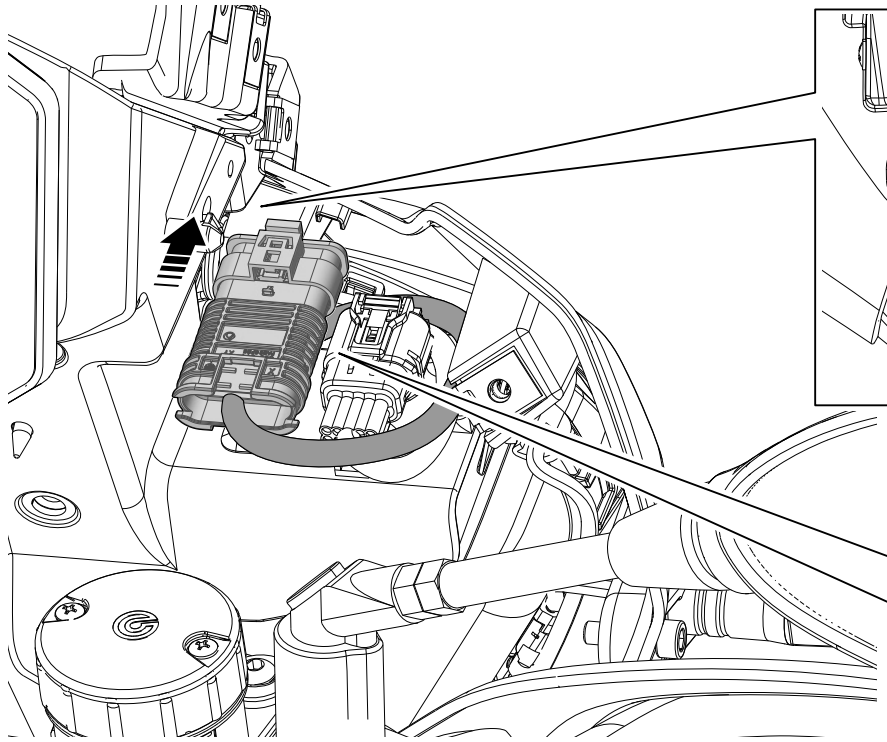
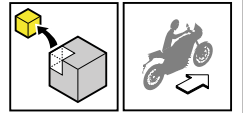

6

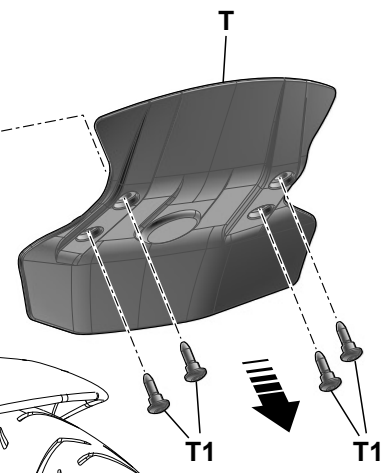
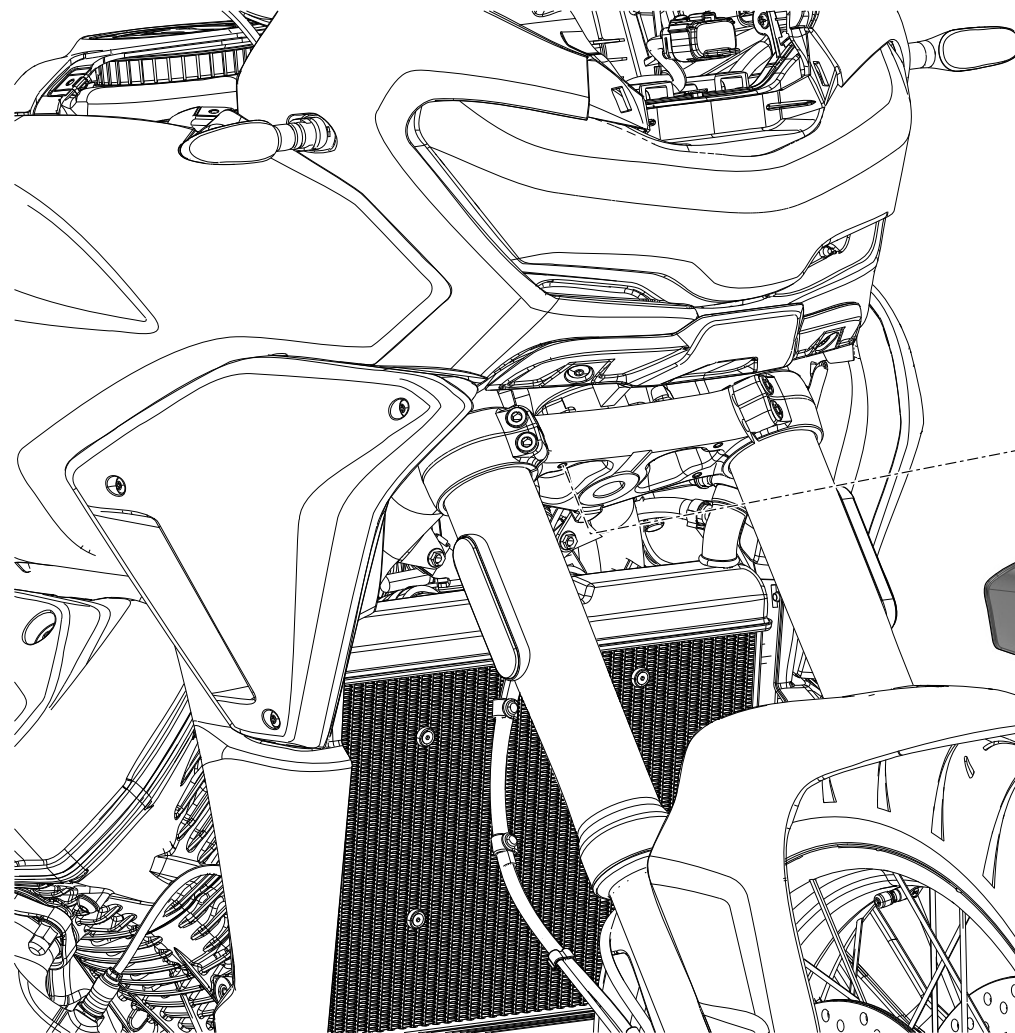
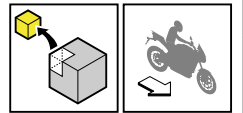

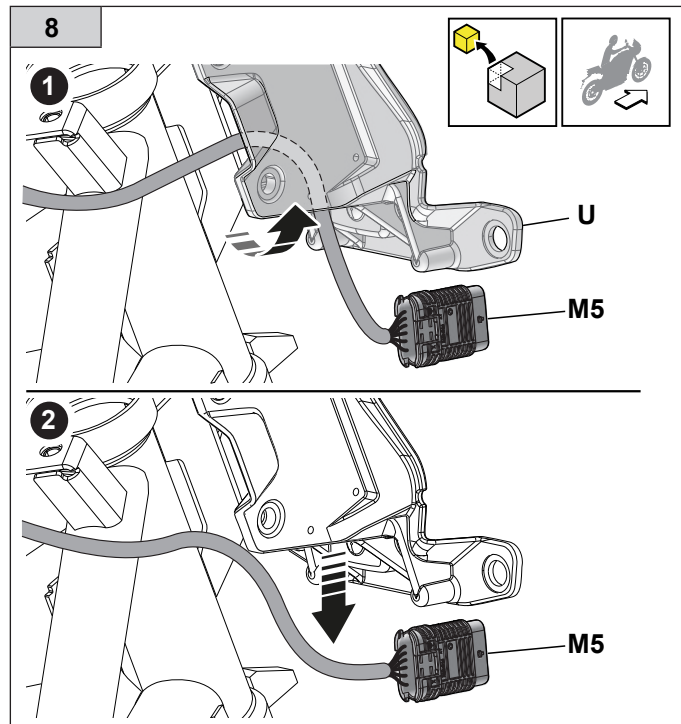
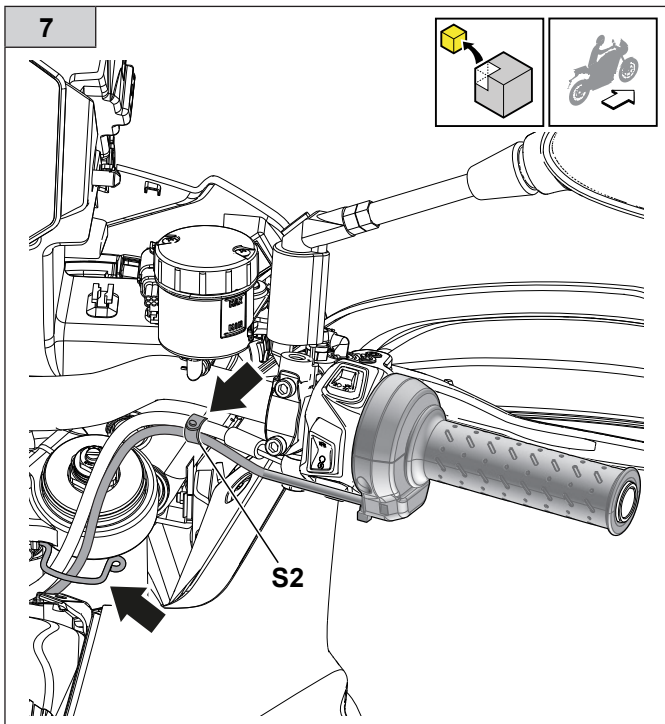

**GB** Slightly raise the lower flap of the light support (**U**) and slide the wiring harness (**M5**) of the throttle control downwards.

**I** Alzare leggermente il lembo inferiore del supporto fanale (**U**) e far scorrere verso il basso il cablaggio (**M5**) del comando gas.

**F** Soulever légèrement le bord inférieur du support de feu (**U**) et faire glisser le câblage de commande d'accélérateur (**M5**) vers le bas.

**D** Die untere Klappe der Beleuchtungshalterung (**U**) leicht anheben und den Kabelbaum (**M5**) der Drosselklappensteuerung nach unten schieben.

**E** Levantar ligeramente la tapa inferior del soporte del faro (**U**) y deslizar hacia abajo el cableado (**M5**) del mando del acelerador.

**GR** Σηκώστε ελαφρά το κάτω άκρο της βάσης του φανού (**U**) και σύρετε προς τα κάτω την καλωδίωση (**M5**) του χειριστηρίου γκαζιού.

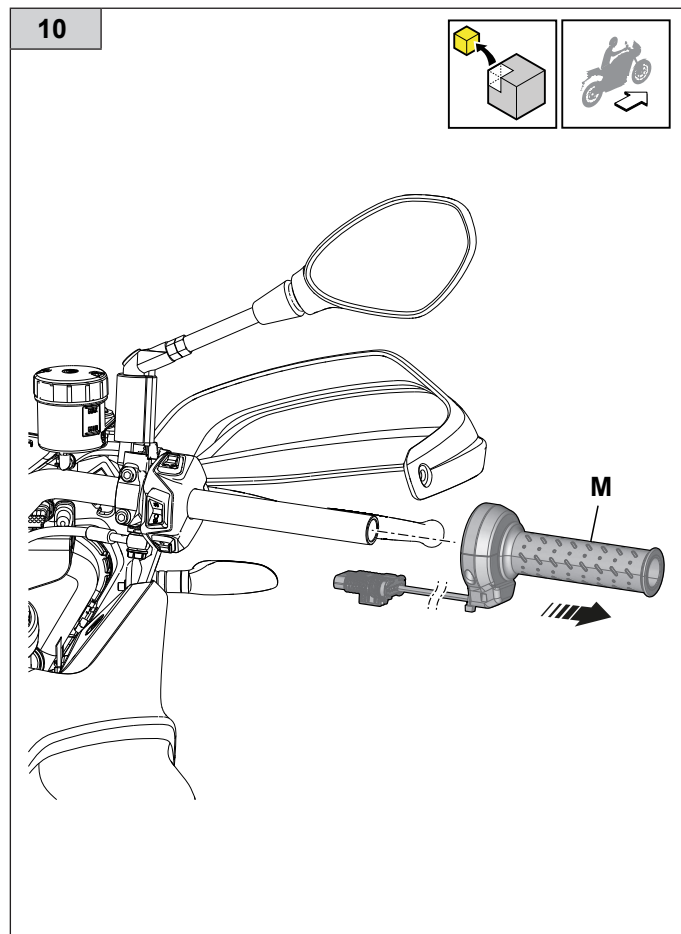
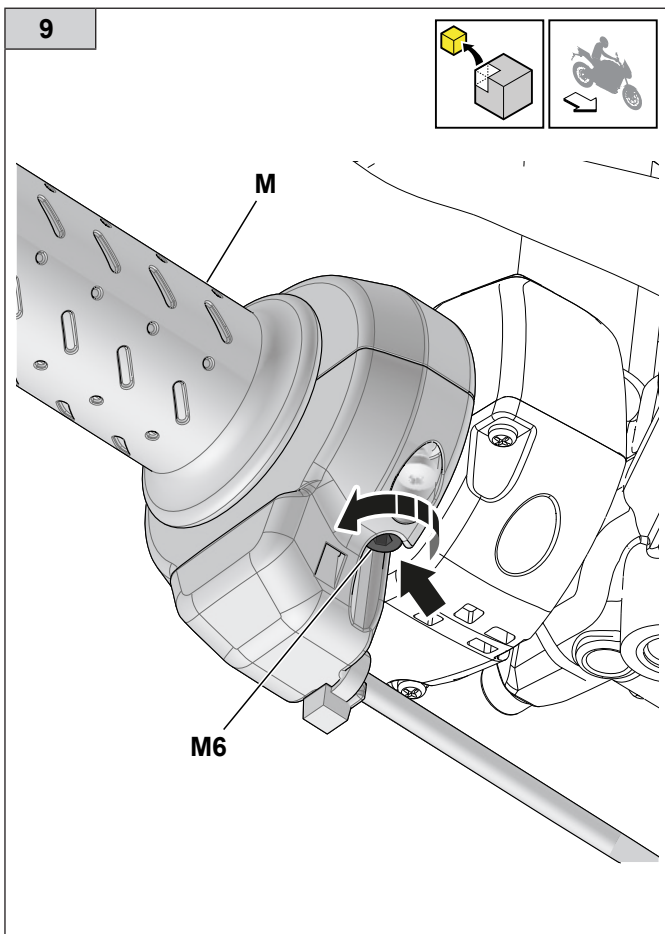

11

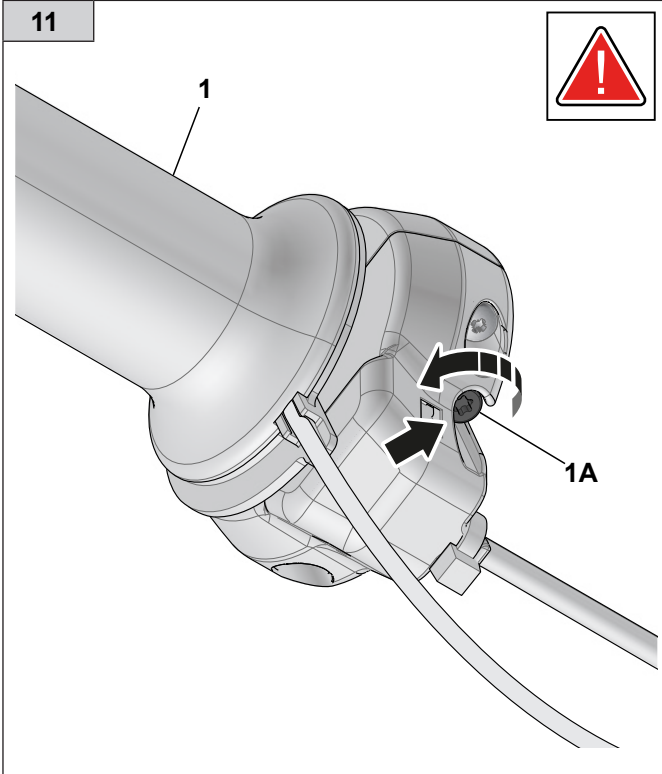

- GB** ⚠ Make sure that the fixing screw (1A) of the heated hand grip throttle cable block (1) is loose.
- I** ⚠ Assicurarsi che la vite (1A) di fissaggio del blocchetto cavo gas della manopola riscaldata (1) sia allentata.
- F** ⚠ Vérifier si la vis (1A) fixant le bloc du câble d'accélérateur de la poignée chauffante (1) est desserrée.
- D** ⚠ Sicherstellen, dass die Befestigungsschraube (1A) des Gaszugblocks des Heizgriffs (1) gelockert ist.
- E** ⚠ Asegurarse de que el tornillo (1A) que fija el bloque del cable acelerador del puño calefactado (1) esté flojo.
- GR** ⚠ Βεβαιωθείτε ότι η βίδα στερέωσης (1A) του μπλοκ της ντίζας γκαζιού της θερμαινόμενης χειρολαβής (1) είναι χαλαρωμένη.

12

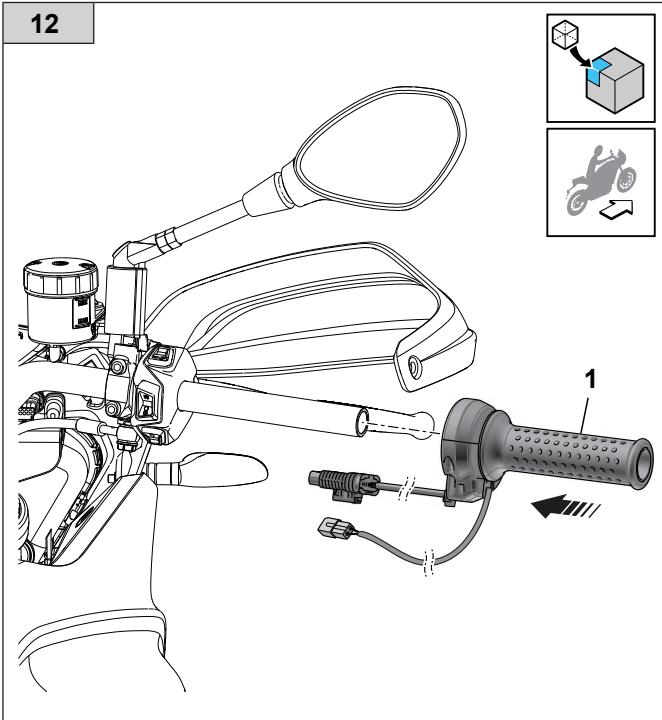

13

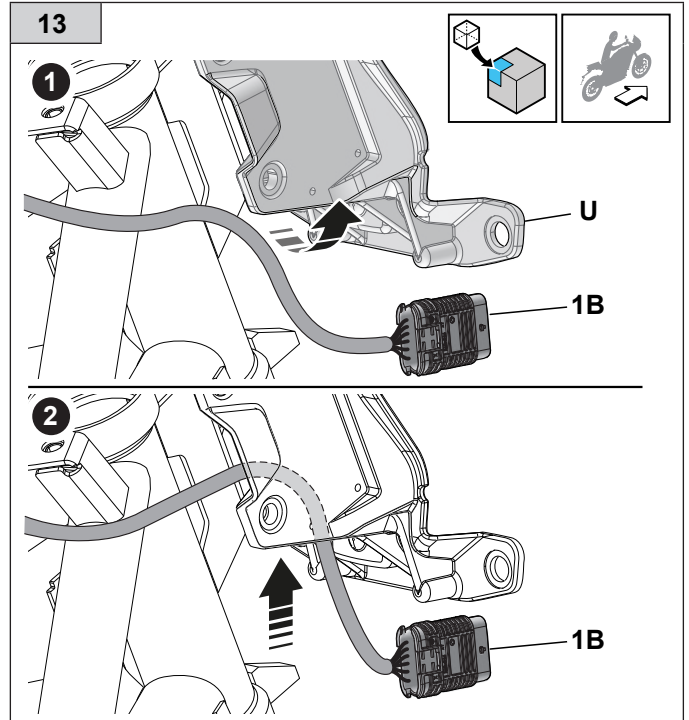

- GB** Slightly raise the lower flap of the light support (U) and insert the wiring harness (1B) of the throttle control.
- I** Alzare leggermente il lembo inferiore del supporto fanale (U) e inserire il cablaggio (1B) del comando gas.
- F** Soulever légèrement le bord inférieur du support de feu (U) et insérer le câblage de commande d'accélérateur (1B).
- D** Die untere Klappe der Beleuchtungshalterung (U) leicht anheben und den Kabelbaum (1B) der Drosselklappensteuerung einführen.
- E** Levantar ligeramente la tapa inferior del soporte del faro (U) e insertar el cableado (1B) del mando del acelerador.
- GR** Σηκώστε ελαφρά το κάτω άκρο της βάσης του φανού (U) και εισαγάγετε την καλωδίωση (1B) του χειριστηρίου γκαζιού.

14

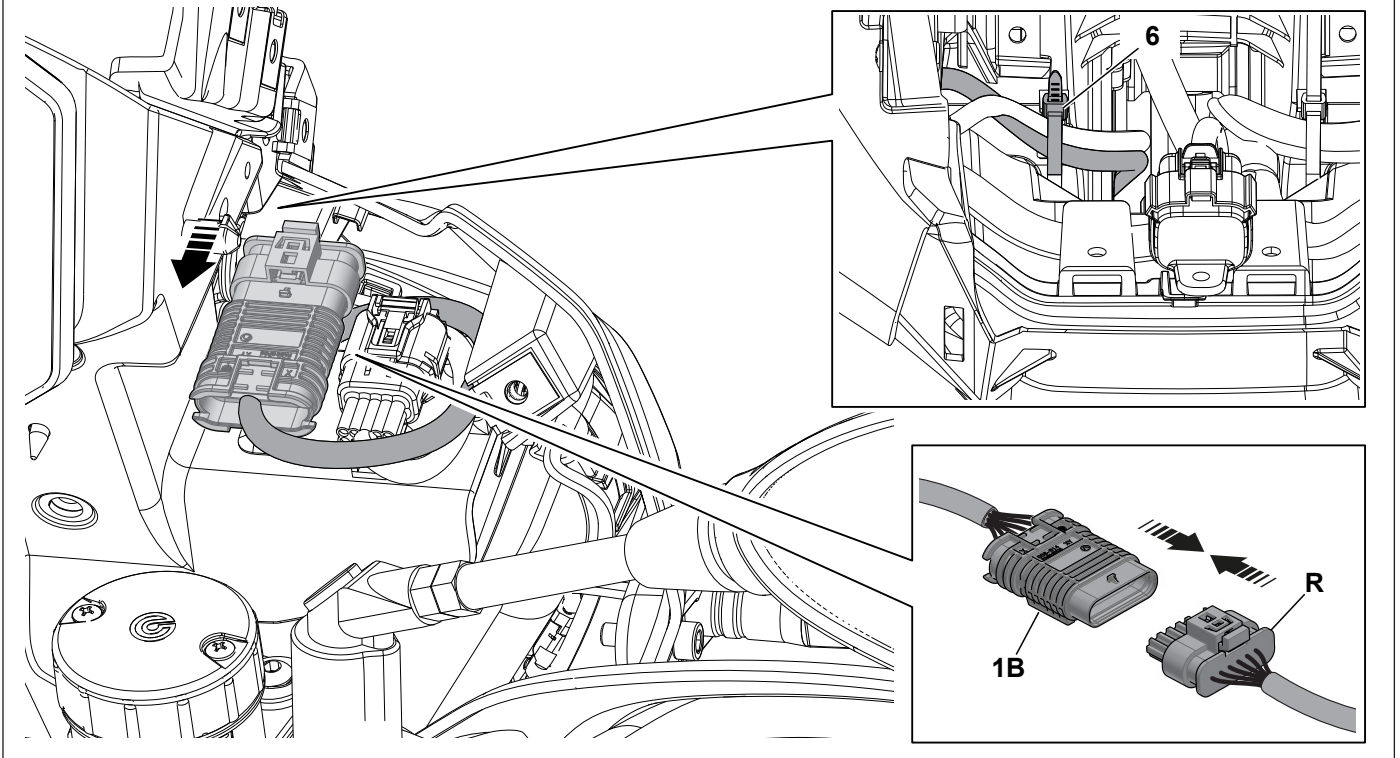
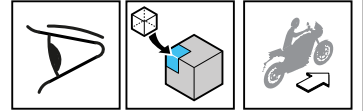

15

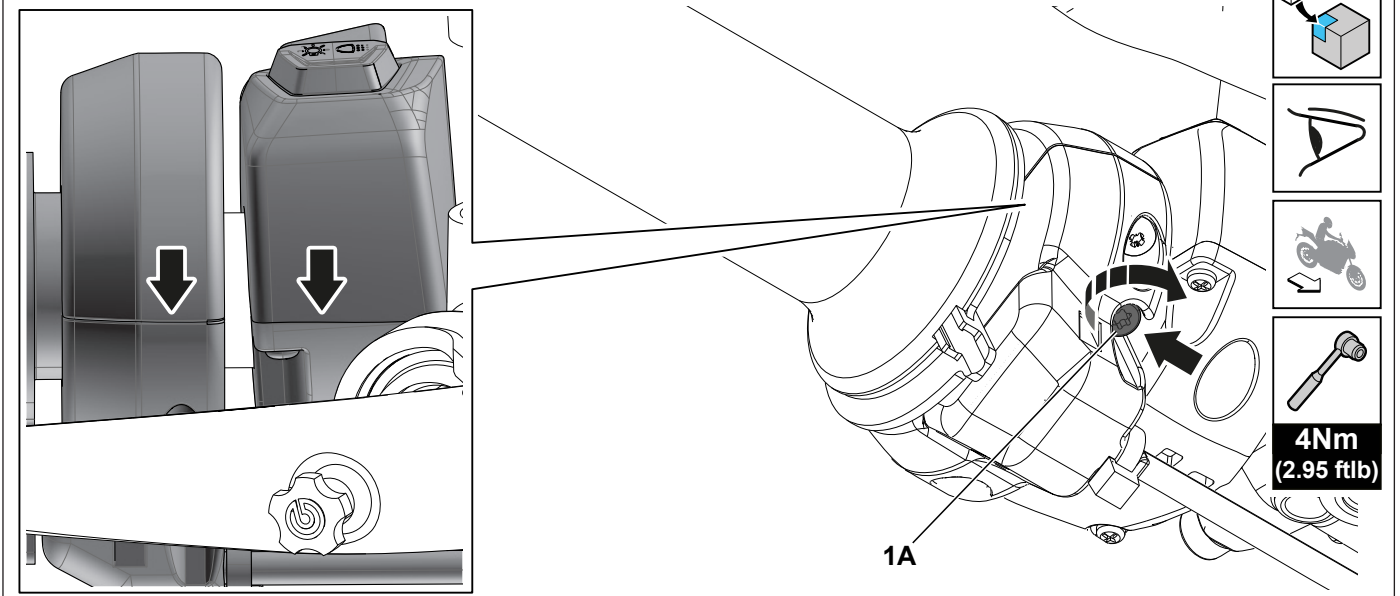

- GB** Align the half-shells of the gas throttle block and right-hand switch and tighten the screw (1A).
- I** Allineare i semigusci del blocchetto comando gas e del commutatore destro e serrare la vite (1A).
- F** Aligner les demi-coquilles du bloc de commande d'accélérateur et du commutateur droit, puis serrer la vis (1A).
- D** Die Halbschalen des Gasgriffgehäuses und des rechten Schalters ausrichten und die Schraube (1A) festziehen.
- E** Alinear los semicascos del bloque del mando del acelerador y del conmutador derecho y apretar el tornillo (1A).
- GR** Ευθυγραμμίστε τα ημικελύφη του μπλοκ ελέγχου γκαζιού και του δεξιού διακόπτη και σφίξτε τις βίδες (1A).

16

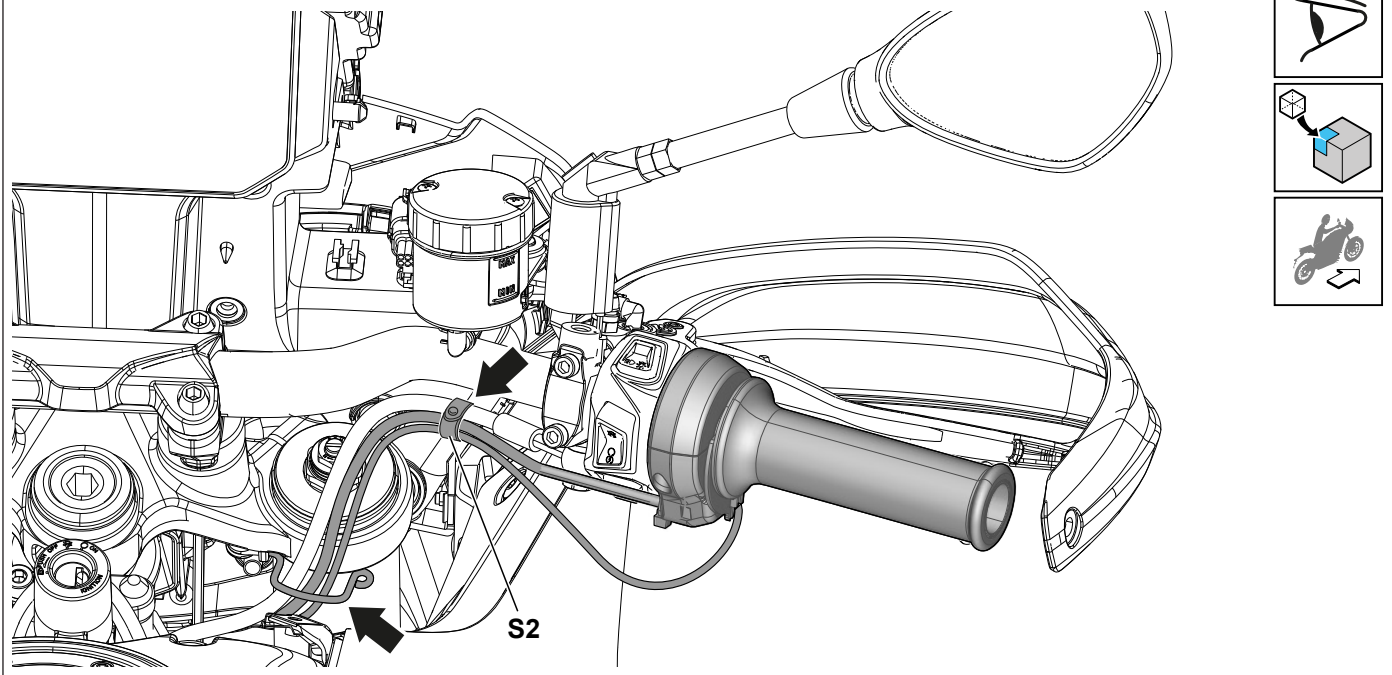

17

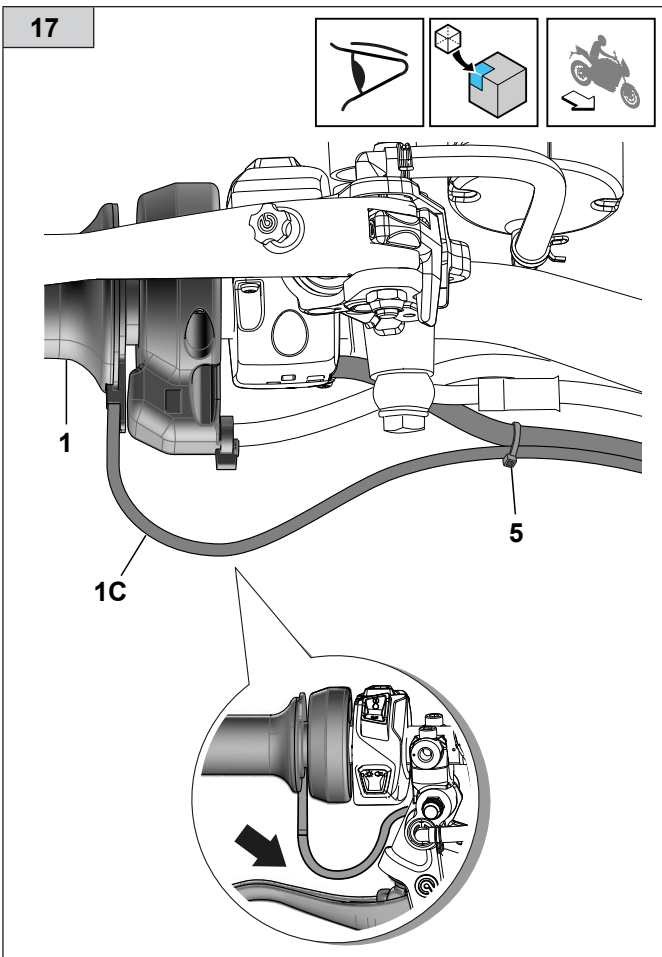

- GB** Fasten the cable (1C) of the heated hand grip (1) to the switch cable using a clamp (5); when the hand grip is fully turned, the cable must not be in contact with the brake lever.
- I** Fissare il cavo (1C) della manopola riscaldata (1) al cavo del commutatore con una fascetta (5); in fase di massima rotazione della manopola, il cavo non deve essere a contatto con la leva freno.
- F** Fixer le câble (1C) de la poignée chauffante (1) au câble du commutateur avec un collier (5); lorsque la poignée est tournée au maximum, le câble ne doit pas être en contact avec le levier de frein.
- D** Das Kabel (1C) des Heizgriffs (1) am Kabel des Schalters mit einer Schelle (5) befestigen; bei maximaler Drehung des Handgriffs darf das Kabel nicht mit dem Bremshebel in Berührung kommen.
- E** Fijar el cable (1C) del puño calefactado (1) en el cable del conmutador con una abrazadera (5); Durante la rotación máxima del puño, el cable debe estar en contacto con la maneta del freno.
- GR** Στερεώστε το καλώδιο (1C) της θερμαινόμενης χειρολαβής (1) στο καλώδιο του διακόπτη με έναν σφιγκτήρα (5). Κατά τη μέγιστη περιστροφή της χειρολαβής, το καλώδιο δεν πρέπει να έρχεται σε επαφή με τη μανέτα του φρένου.

18

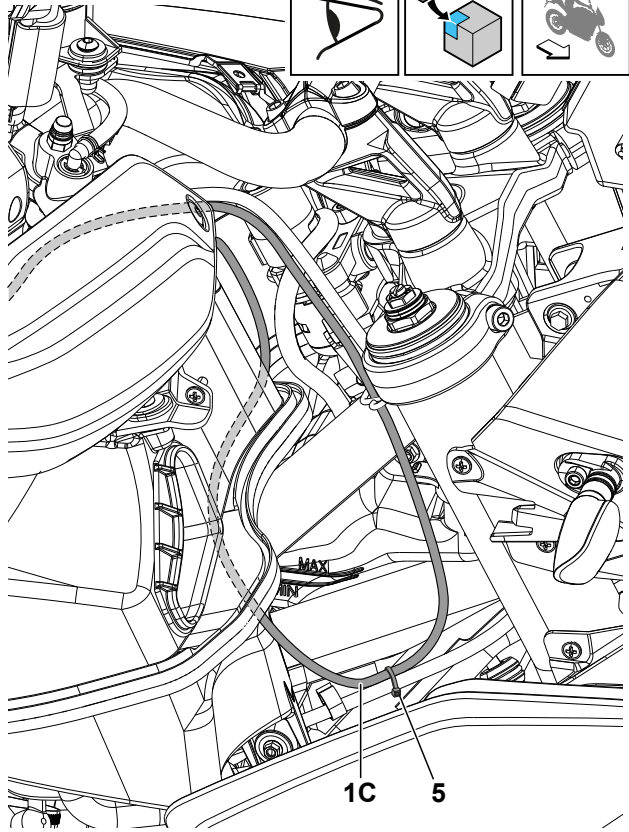
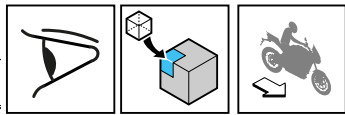

19

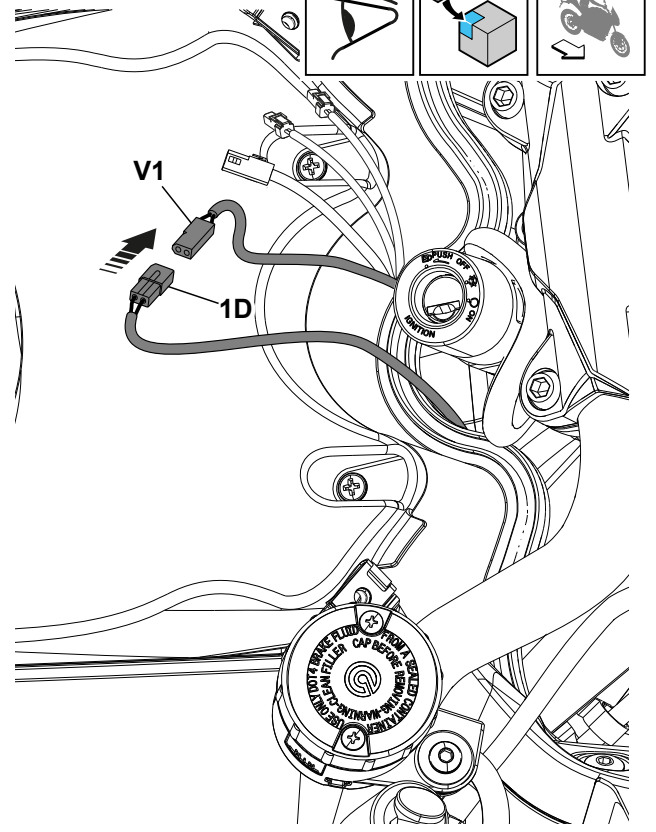
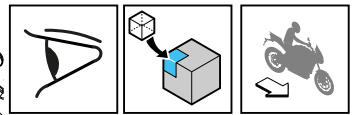

20

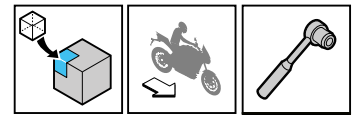

6,5Nm  
(4.8 ftlb)

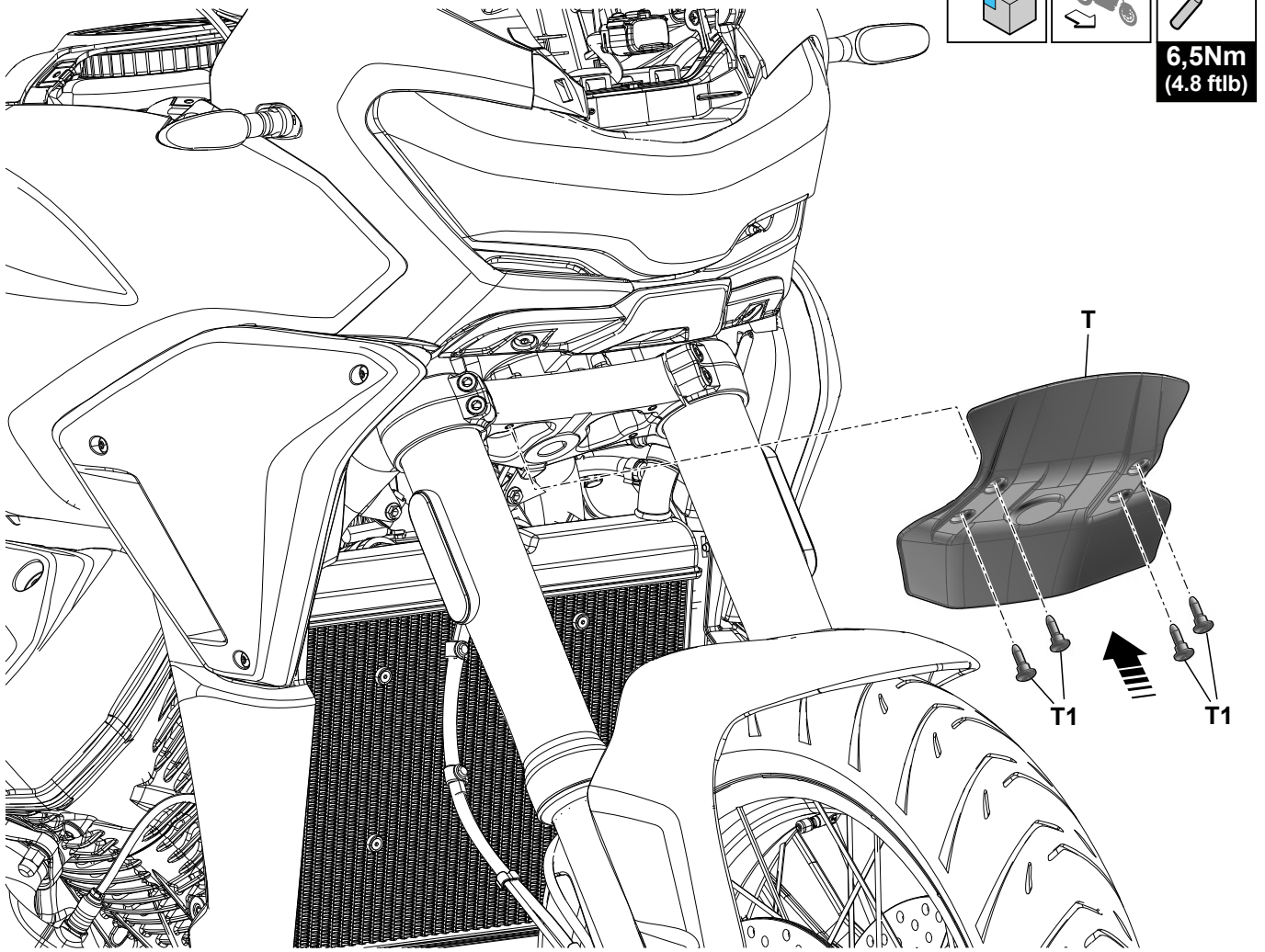

21

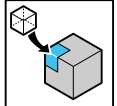
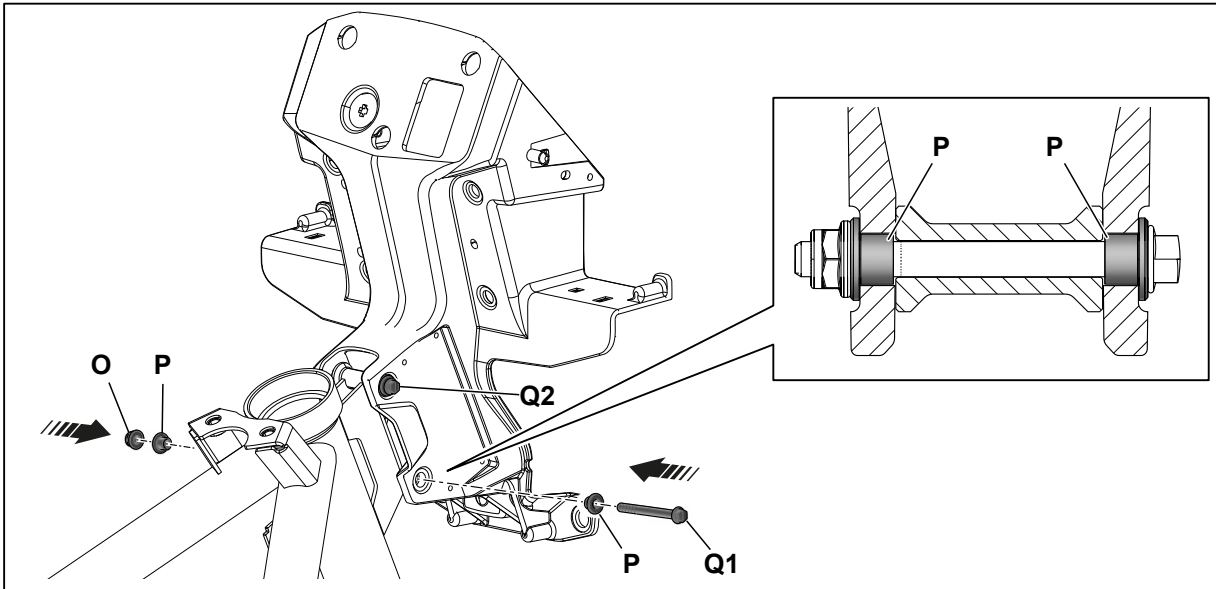

**10Nm**  
(7.4 ftlb)

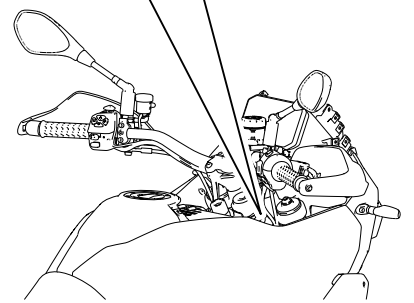

22

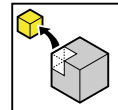
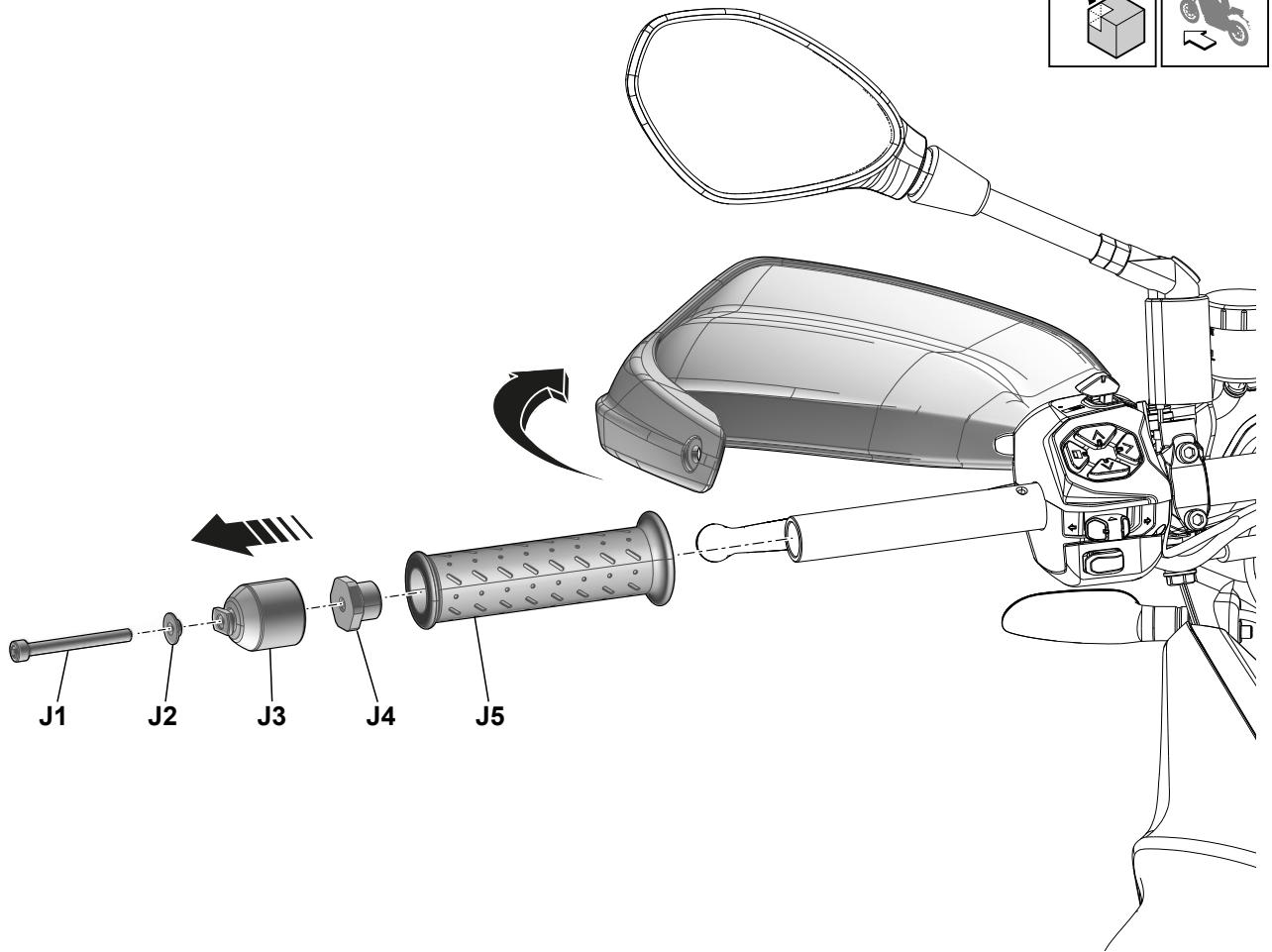

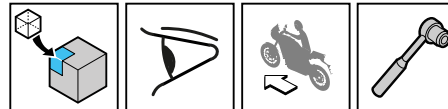

**4Nm**  
**(3 ftlb)**

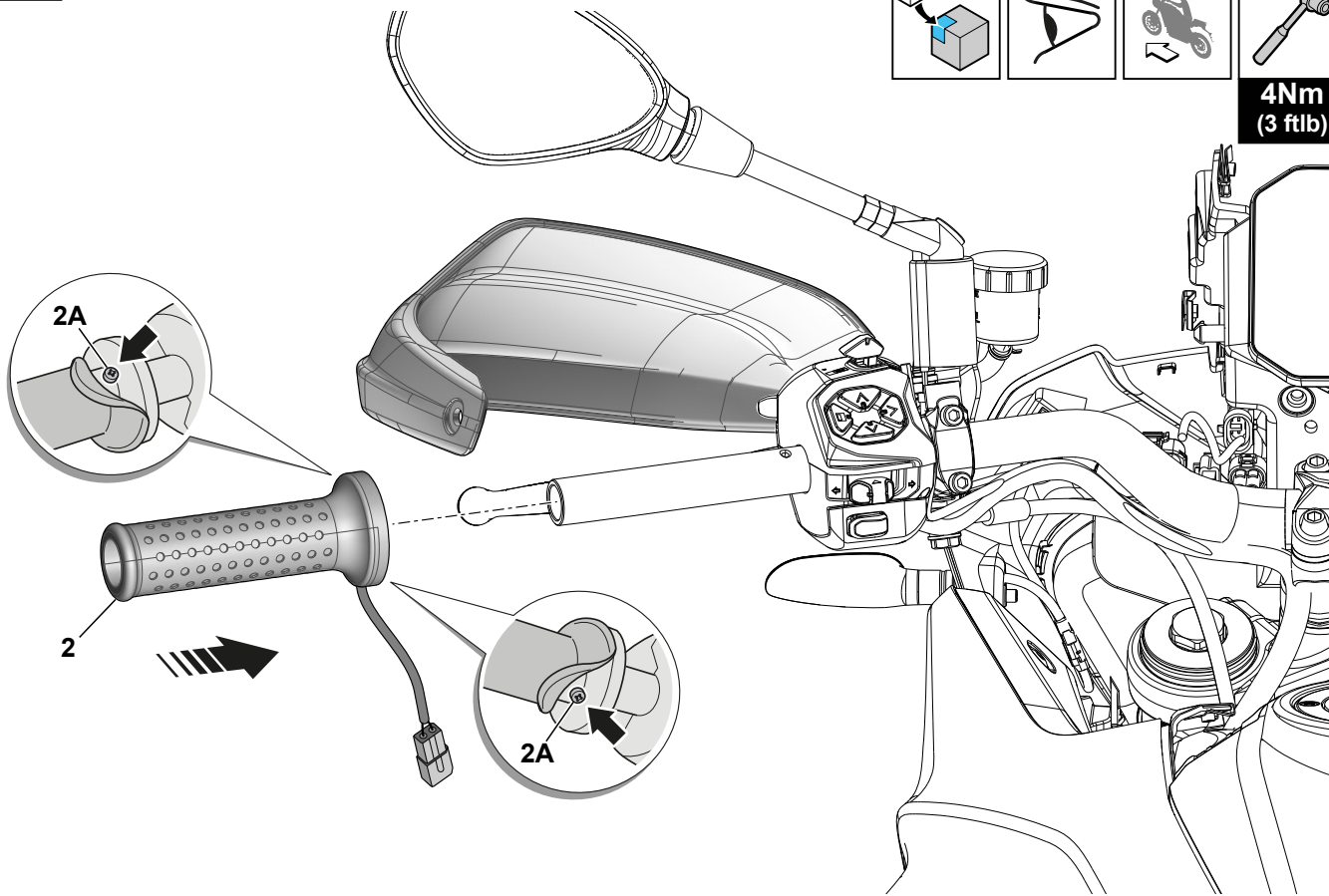

- GB** Lift the rubber cover of the heated hand grip and loosen the two screws (2A).  
Fully insert and position the heated hand grip (2) on the handlebar.  
Make sure that the two screws (2A) of the hand grip are positioned on the two threaded holes of the handlebar.  
Fix the heated hand grip (2) to the handlebar using the two screws (2A).
- I** Sollevare il rivestimento in gomma della manopola riscaldata e allentare le due viti (2A).  
Inserire e posizionare la manopola riscaldata (2) in battuta sul manubrio.  
Assicurarsi che le due viti (2A) della manopola siano posizionate sui due fori filettati del manubrio.  
Fissare la manopola riscaldata (2) al manubrio tramite le due viti (2A).
- F** Soulever le revêtement en caoutchouc de la poignée chauffante et desserrer les deux vis (2A).  
Insérer et positionner la poignée chauffante (2) en butée sur le guidon.  
S'assurer que les deux vis (2A) de la poignée sont positionnées sur les deux trous filetés du guidon.  
Fixer la poignée chauffante (2) au guidon à l'aide des deux vis (2A).
- D** Die Gummiverkleidung des Heizgriffs anheben und die zwei Schrauben (2A) lockern.  
Den Heizgriff (2) am Lenker einsetzen und bis zum Anschlag bringen.  
Sicherstellen, dass sich die zwei Schrauben (2A) des Griffs an den zwei Gewindebohrungen des Lenkers befinden.  
Den Heizgriff (2) mit den zwei Schrauben (2A) am Lenker befestigen.
- E** Levante el revestimiento de goma del puño calefactado y afloje los dos tornillos (2A).  
Introduzca y coloque el puño calefactado (2) haciendo tope en el manillar.  
Asegúrese de que los dos tornillos (2A) del puño estén colocados en los dos orificios roscados del manillar.  
Fije el puño calefactado (2) al manillar mediante los dos tornillos (2A).
- GR** Ανασηκώστε τη λαστιχένια επένδυση της θερμαινόμενης χειρολαβής και χαλαρώστε τις δύο βίδες (2A).  
Εισαγάγετε και τοποθετήστε τη θερμαινόμενη χειρολαβή (2) μέχρι τέρμα στο τιμόνι.  
Βεβαιωθείτε ότι οι δύο βίδες (2A) της χειρολαβής είναι τοποθετημένες στις δύο οπές με σπείρωμα του τιμονιού.  
Στερεώστε τη θερμαινόμενη χειρολαβή (2) στο τιμόνι με τις δύο βίδες (2A).

24

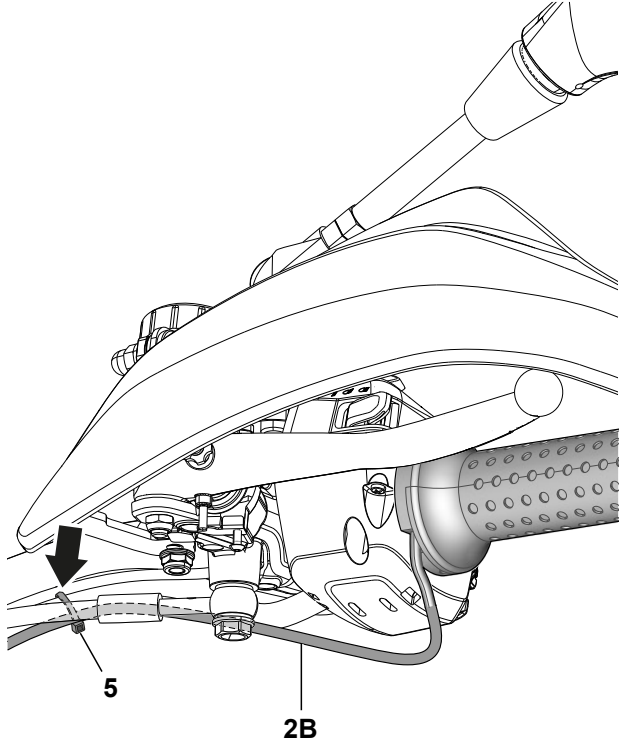
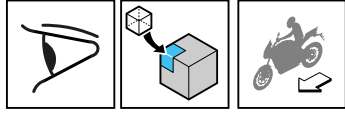

25

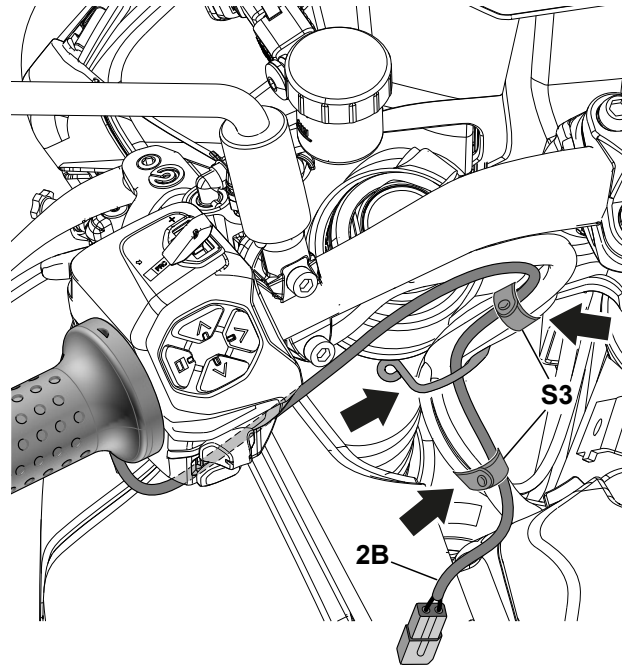
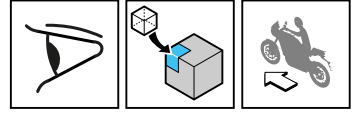

26

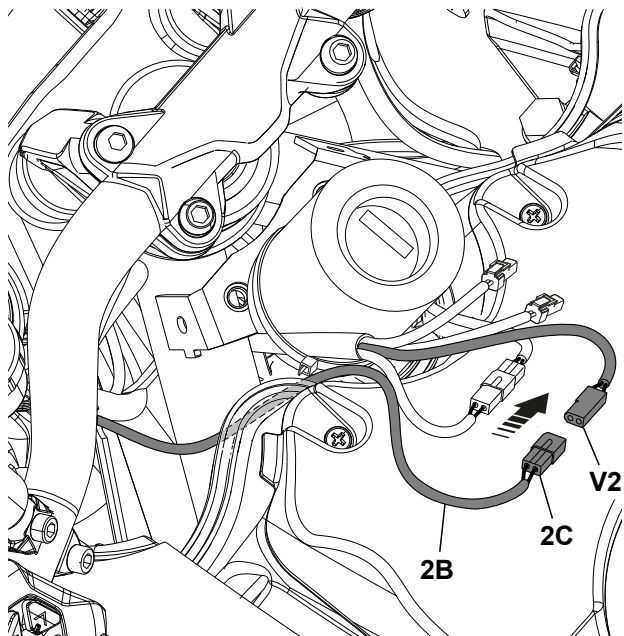
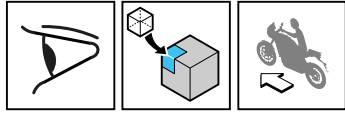

27

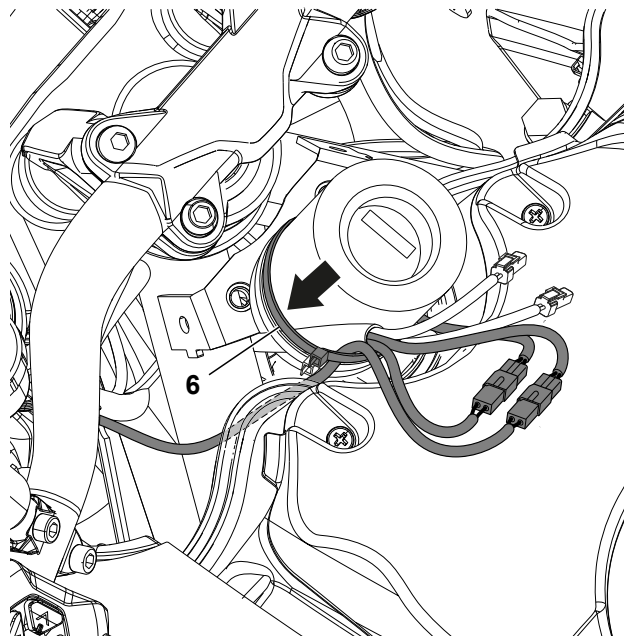
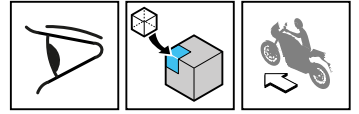

28

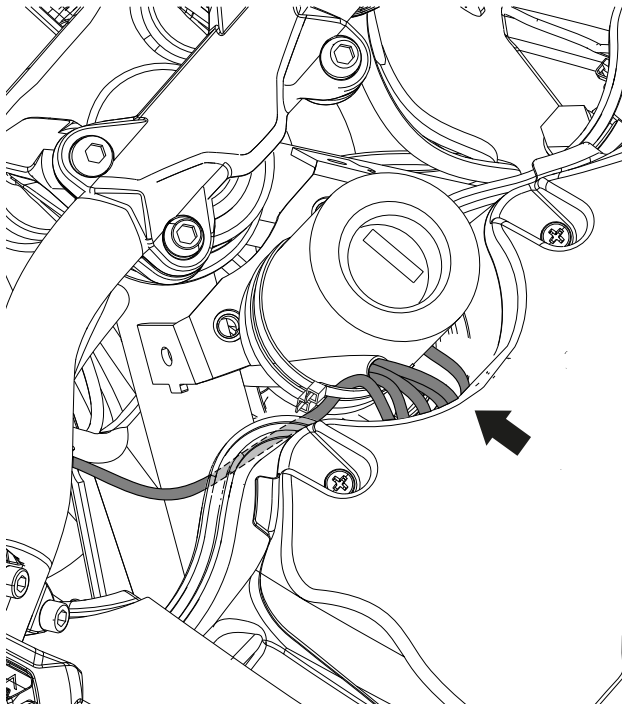
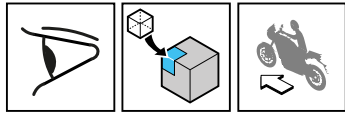

- GB** Position the wiring harnesses inside the compartment between the key block and the filter housing.
- I** Posizionare i cablaggi all'interno del vano fra il blocco chiave e la scatola filtro.
- F** Placer les câblages à l'intérieur du compartiment entre le commutateur à clé et le boîtier de filtre.
- D** Die Verkabelung im Inneren des Fachs zwischen dem Schlüsselblock und dem Filterkasten positionieren.
- E** Colocar los cables dentro del compartimento entre el bloque de llave y la caja del filtro.
- GR** Τοποθετήστε τις καλωδιώσεις μέσα στον χώρο ανάμεσα στο μπλοκ του κλειδιού και το κουτί φίλτρου.

29

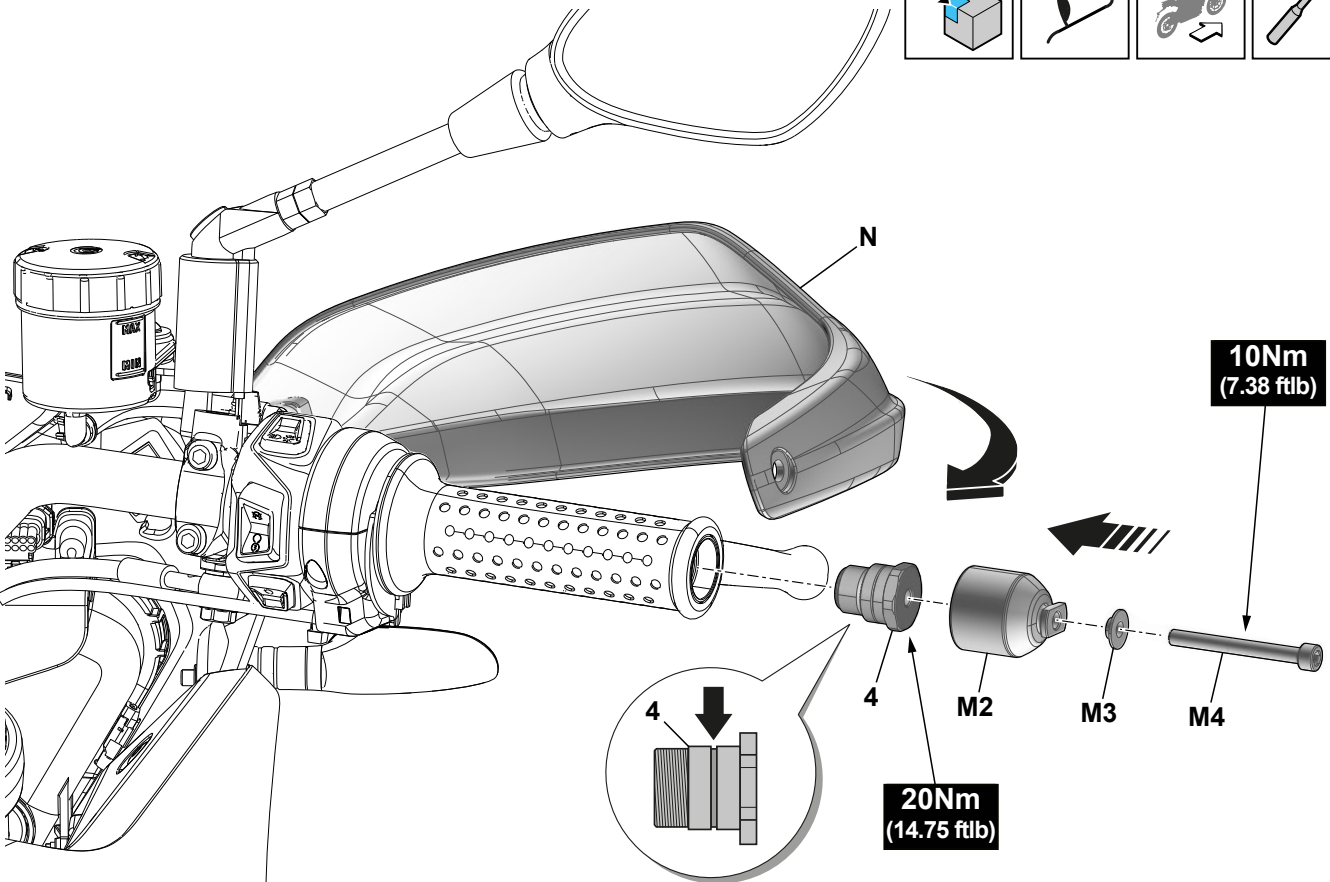
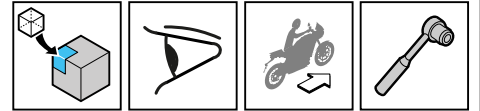

30

10Nm  
(7.38 ftlb)

J1

J2

J3

J4

20Nm  
(14.75 ftlb)

31

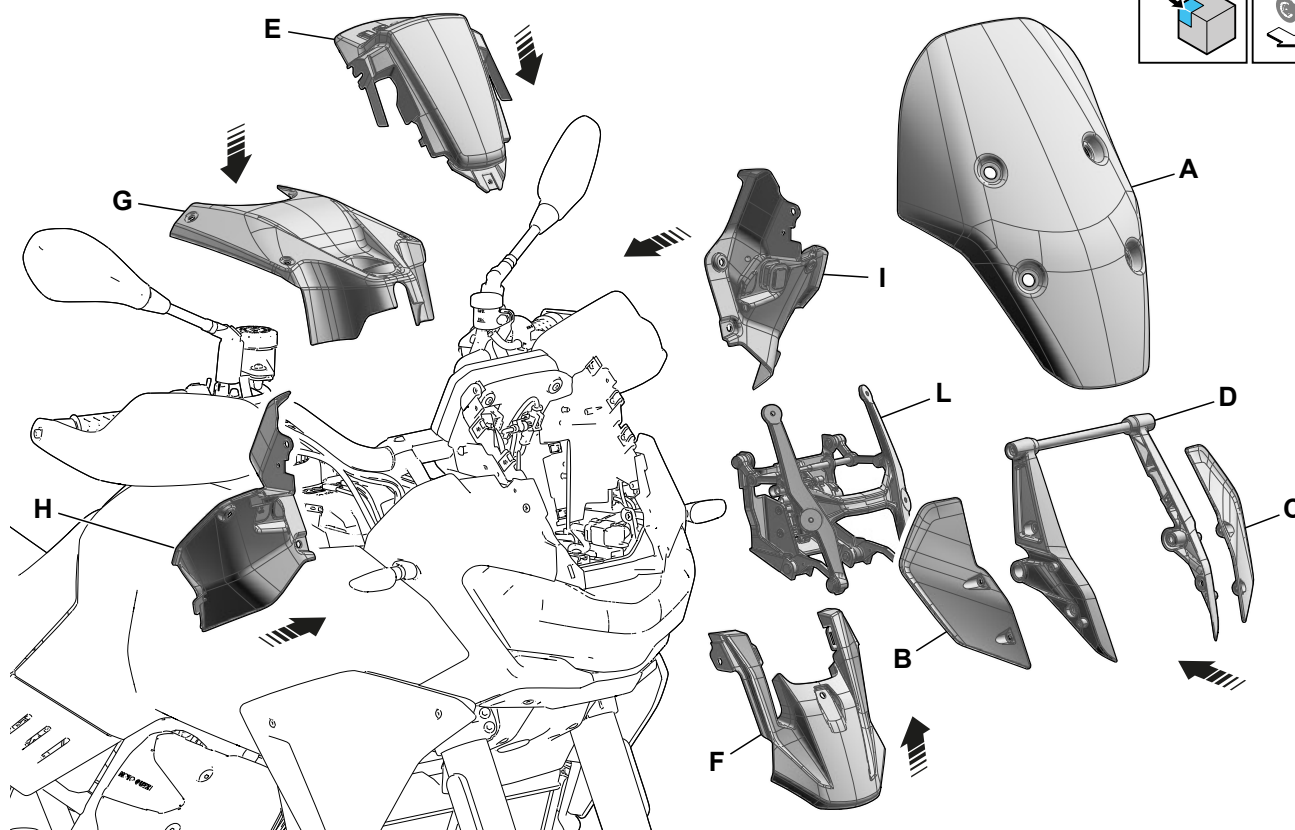
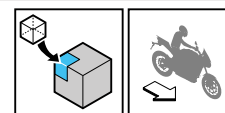

### **GB ASSEMBLY OF VEHICLE PARTS**

Reassemble all the previously removed parts following the vehicle's workshop manual.

⚠ **Tighten the various small parts according to the specifications given in the workshop manual.**

### **I MONTAGGIO PARTI VEICOLO**

Seguendo il manuale officina del veicolo, riassemble tutti i particolari precedentemente rimossi.

⚠ **Serrare le varie minuterie attenendosi alle specifiche riportate nel manuale officina.**

### **F MONTAGE DES PIÈCES DU VÉHICULE**

En suivant les instructions du manuel d'atelier du véhicule, assembler toutes les pièces précédemment déposées.

⚠ **Serrer la visserie conformément aux spécifications reportées dans le manuel d'atelier.**

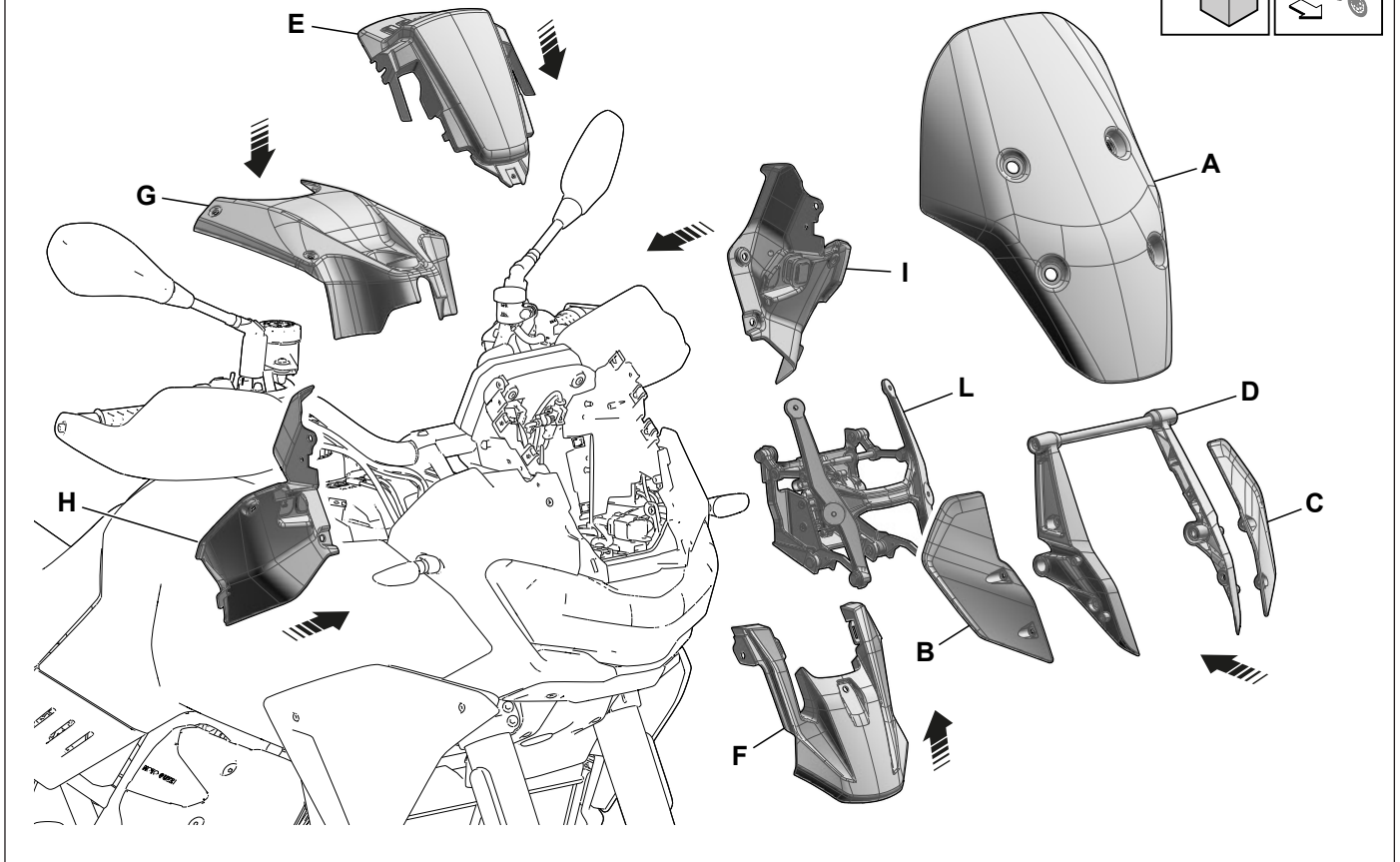
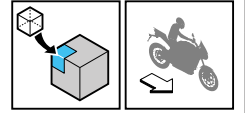

#### **D** EINBAU DER FAHRZEUGTEILE

Alle zuvor ausgebauten Einzelteile unter Befolgung der Anweisungen im Werkstatthandbuch des Fahrzeugs wieder einbauen.  
 ⚠ Die verschiedenen Befestigungselemente unter Einhaltung der Angaben im Werkzeughandbuch anziehen.

#### **E** MONTAJE DE PIEZAS DEL VEHÍCULO

Siguiendo el manual de taller del vehículo, volver a ensamblar todas las piezas desmontadas anteriormente.  
 ⚠ Apretar la tornillería respetando las especificaciones indicadas en el manual de taller.

#### **GR** ΣΥΝΑΡΜΟΛΟΓΗΣΗ ΜΕΡΩΝ ΤΟΥ ΟΧΗΜΑΤΟΣ

Ακολουθώντας το εγχειρίδιο συνεργείου του οχήματος, συναρμολογήστε ξανά όλα τα μέρη που αφαιρέσατε προηγουμένως.  
 ⚠ Σφίξτε τα διάφορα μικροεξαρτήματα σύμφωνα με τις προδιαγραφές που αναφέρονται στο εγχειρίδιο συνεργείου.

**GB**

## GENERAL SAFETY WARNINGS

- ⚠ For instructions on using the heated hand grips, refer to the vehicle use and maintenance manual.
- ⚠ Check after the first 500 km, and periodically, the correct fastening of the hardware.
- ⚠ Make sure of the correct and free rotation of the throttle control grip.
- ⚠ Before departure, check that the handlebar is rotating correctly and check that the cables of the heated hand grips are not under tension. Check that the handlebar cables do not interfere with the rotation of the handlebar and the levers.
- ⚠ **CAUTION:** after removing one or more pre-impregnated screws from the vehicle, before reusing them again carefully clean the threaded hole and the threaded shank of the screw from any thread lock residues. After cleaning as indicated, apply LOCTITE 243 or equivalent to the threaded shank of the thread lock screw and tighten it to the correct torque as indicated in the instruction manual. When the accessory kit instruction manual indicates that the pre-impregnated screw should be replaced with a new screw provided in the kit, make sure to clean the threaded hole and then tighten the screw to the required torque.

**I**

## AVVERTENZE GENERALI SULLA SICUREZZA

- ⚠ Per le indicazioni di utilizzo delle manopole riscaldate, fare riferimento al libretto uso e manutenzione del veicolo.
- ⚠ Verificare dopo i primi 500 km, e periodicamente, la corretta chiusura della minuteria.
- ⚠ Assicurarsi della corretta e libera rotazione della manopola del comando gas.
- ⚠ Prima della partenza assicurarsi della corretta rotazione del manubrio e verificare che i cavi delle manopole riscaldate non siano in tensione. Verificare che i cavi delle manopole non interferiscano con la rotazione del manubrio e con le leve.
- ⚠ **ATTENZIONE:** dopo avere rimosso una o più viti pre-impregnate dal veicolo, prima di riutilizzare la stessa vite è necessario pulire accuratamente il foro filettato ed il gambo filettato della vite da eventuali residui di frena filetto. Eseguita l'operazione di pulitura, posizionare sul gambo filettato della vite del frena filetti LOCTITE 243 o equivalente e procedere con la corretta chiusura a coppia della vite come indicato nel manuale istruzione. Quando nel manuale istruzioni del kit accessorio è indicato di sostituire la vite pre-impregnata con una nuova vite presente nel kit, assicurarsi di pulire il foro filettato e procedere con la chiusura a coppia della vite.

**F**

## AVERTISSEMENTS SUR LA SECURITE GENERALE

- ⚠ Pour les instructions d'utilisation des poignées chauffantes, faire référence au livret d'utilisation et d'entretien du véhicule.
- ⚠ Vérifier, au bout des 500 premiers kilomètres et périodiquement, le serrage de la visserie.
- ⚠ S'assurer de la liberté de rotation de la poignée de commande des gaz.
- ⚠ Avant le départ, s'assurer de la rotation du guidon et vérifier que les câbles des poignées chauffantes ne sont pas en tension. Vérifier que les câbles des poignées n'interfèrent pas les leviers et la rotation du guidon.
- ⚠ **ATTENTION :** après avoir retiré une ou plusieurs vis pré-imprégnées du véhicule, le trou fileté et la tige filetée de la vis doivent être soigneusement nettoyés de tout résidu de frein-filet avant de réutiliser la même vis. Après le nettoyage, appliquer du frein-filet LOCTITE 243 ou équivalent sur la tige filetée de la vis et serrer la vis au couple correct, comme indiqué dans le manuel d'instructions. Lorsque le manuel d'instructions du kit accessoire indique de remplacer la vis pré-imprégnée par une nouvelle vis présente dans le kit, veiller à nettoyer le trou fileté et à serrer la vis au couple préconisé.

**D**

## ALLGEMEINE SICHERHEITSHINWEISE

- ⚠ Für die Anweisungen zur Verwendung der Heizgriffe die Bedienungs- und Wartungsanleitung des Fahrzeugs einsehen.
- ⚠ Nach den ersten 500 km und danach regelmäßig den korrekten Anzug aller Schrauben prüfen.
- ⚠ Sicherstellen, dass der Gasgriff korrekt und frei drehen kann.
- ⚠ Vor dem Losfahren sicherstellen, dass der Lenker korrekt dreht und dass die Kabel der Heizgriffe nicht gespannt sind. Sicherstellen, dass die Kabel der Griffe nicht die Drehung des Lenkers und die Hebel behindern.
- ⚠ **ACHTUNG:** Nach dem Entfernen einer oder mehrerer vorimprägnierter Schrauben aus dem Fahrzeug müssen die Gewindebohrung und der Gewindenschaft der Schraube gründlich von Schraubensicherungsresten gereinigt werden, bevor die gleiche Schraube wieder verwendet wird. Nach der Reinigung LOCTITE 243 oder eine gleichwertige Schraubensicherung auf den Gewindenschaft der Schraube auftragen und die Schraube mit dem in der Anleitung angegebenen Drehmoment anziehen. Wenn in der Anleitung des Zubehörkits angegeben ist, dass die vorimprägnierte Schraube durch eine neue Schraube aus dem Kit ersetzt werden soll, muss die Gewindebohrung gereinigt und die Schraube mit Drehmoment festgezogen werden.

**E**

## ADVERTENCIAS SOBRE LA SEGURIDAD GENERICA

- ⚠ Para las indicaciones de uso de los puños calefactados, remitirse al manual de uso y mantenimiento del vehículo.
- ⚠ Después de los primeros 500 km, y periódicamente, controlar que los tornillos estén correctamente apretados.
- ⚠ Asegurarse de que el puño de mando del acelerador gire correcta y libremente.
- ⚠ Antes de partir, asegurarse de que el manillar gire correctamente y controlar que los cables de los puños calefactados no estén tensos. Controlar que los cables de los puños no interfieran con la rotación del manillar ni con las palancas.
- ⚠ **ATENCIÓN:** Después de retirar uno o varios tornillos preimpregnados del vehículo, el orificio roscado y la parte roscada del tornillo deben limpiarse a fondo de cualquier residuo de fijador de roscas antes de volver a utilizar el mismo tornillo. Después de la limpieza, colocar LOCTITE 243 o un fijador de roscas equivalente en la parte roscada del tornillo o apretar el tornillo como se indica en el manual de instrucciones. Cuando el manual de instrucciones del kit de accesorios indique que hay que sustituir el tornillo preimpregnado por uno nuevo del kit, asegurarse de limpiar el orificio roscado y apretar el tornillo.

**GR**

## ΠΑΡΑΤΗΡΗΣΕΙΣ ΣΕ ΘΕΜΑΤΑ ΑΣΦΑΛΕΙΑΣ ΓΕΝΙΚΟΤΕΡΑ

- ⚠ Για τις οδηγίες χρήσης των θερμαινόμενων χειρολαβών, ανατρέξτε στο εγχειρίδιο χρήσης και συντήρησης του οχήματος.
- ⚠ Ελέγξτε μετά από τα πρώτα 500 km, και στη συνέχεια κατά διαστήματα, τη σωστή σύσφιξη των μικροεξαρτημάτων και των βιδών.
- ⚠ Βεβαιωθείτε ότι η χειρολαβή γκαζιού περιστρέφεται ελεύθερα.
- ⚠ Πριν ξεκινήσετε βεβαιωθείτε ότι το τιμόνι περιστρέφεται κανονικά και ότι τα καλώδια των θερμαινόμενων χειρολαβών δεν είναι τεντωμένα. Βεβαιωθείτε ότι τα καλώδια των χειρολαβών δεν παρεμβάλλονται στην περιστροφή του τιμονιού και των μανετών.
- ⚠ **ΠΡΟΣΟΧΗ:** αφού αφαιρέσετε μία ή περισσότερες προεμποτισμένες βίδες από το όχημα, πριν επαναχρησιμοποιήσετε την ίδια βίδα θα πρέπει να καθαρίσετε προσεκτικά την οπή με σπείρωμα και το βιδωτό στέλεχος της βίδας από τυχόν υπολείμματα κόλλας. Μετά τον καθαρισμό, τοποθετήστε LOCTITE 243 ή άλλο ισοδύναμο στο στέλεχος με σπείρωμα της βίδας και συνεχίστε με τη σωστή σύσφιξη της βίδας, όπως υποδεικνύεται στο εγχειρίδιο οδηγιών. Όταν στο εγχειρίδιο οδηγιών του βοηθητικού kit υποδεικνύεται η αντικατάσταση της προεμποτισμένης βίδας με μια νέα βίδα που υπάρχει στο kit, φροντίστε να καθαρίσετε την οπή με σπείρωμα και προχωρήστε στη σύσφιξη της βίδας με την απαιτούμενη ροπή.



### GENERAL SAFETY WARNINGS:

- After the first 500 km and at regular intervals check the correct tightening of the parts removed to mount the kit.



### AVVERTENZE GENERALI SULLA SICUREZZA:

- Verificare dopo i primi 500 Km e periodicamente il corretto fissaggio dei particolari rimossi per il montaggio del kit.



### AVERTISSEMENTS SUR LA SECURITE GENERALE:

- Après les 500 premiers km et périodiquement par la suite, vérifier la fixation correcte des pièces déposées pour le montage du kit.



### ALLGEMEINE SICHERHEITSHINWEISE:

- Kontrollieren Sie nach den ersten 500 km und danach regelmässig die korrekte Befestigung der zur Montage des Sets entfernten Teile.



### ADVERTENCIAS SOBRE LA SEGURIDAD GENERICA:

- Después de los primeros 500 km y de forma periódica, comprobar que las piezas retiradas para montar el kit estén correctamente fijadas.



### ΠΑΡΑΤΡΗΣΕΙΣ ΣΕ ΘΕΜΑΤΑ ΑΣΦΑΛΕΙΑΣ ΓΕΝΙΚΟΤΕΡΑ:

- Ελέγξτε μετά τα πρώτα 500 km και κατά διαστήματα τη σωστή στερέωση των εξαρτημάτων που είχατε αφαιρέσει για τη συναρμολόγηση του kit.