



WARNING

- Thank you for having chosen Piaggio original accessories to install on your vehicle. It is extremely important that the accessories be installed correctly, so read and thoroughly understand this instruction sheet before you attempt to install your Piaggio genuine accessory.
- Improper installation of accessories can severely compromise the safety of your vehicle. Improper installation can lead to a loss of stability or wheel lock up, with subsequent serious accident and injury or even death. Go to an official Piaggio dealer, who will perform a correct installation using the appropriate equipment.
- For all accessories related to the transport of loads it is necessary to carefully follow the instructions on correct mounting and correct fitting/fastening of the load to avoid decreased manoeuvrability of the vehicle, with consequent falls or serious accidents, including fatal.
- Carbon fiber components, when broken, are extremely sharp, and can cause deep and serious cuts. Never attempt to repair a carbon fiber part. Never trim a carbon fiber part with any operation that uses sawing, grinding or sanding, as the fibers are toxic and extremely injurious to your health.



ATTENZIONE

- Grazie per aver scelto accessori originali Piaggio da installare sul Vostro veicolo. Prima di installare un accessorio originale Piaggio è necessario leggere attentamente le istruzioni riportate nelle pagine seguenti.
- Un'installazione non corretta degli accessori può compromettere la sicurezza del veicolo, in quanto si può verificare la perdita di stabilità o un blocco ruote, che possono portare a gravi incidenti, anche fatali. Recatevi presso un rivenditore Ufficiale Piaggio, il quale Vi eseguirà una corretta installazione mediante l'attrezzatura appropriata.
- Per tutti gli accessori relativi al trasporto di carichi è necessario seguire attentamente le istruzioni riportanti il corretto montaggio e il corretto alloggiamento/fissaggio del carico, in modo da evitare una minore manovrabilità del veicolo con conseguenti cadute o gravi incidenti, anche fatali.
- I componenti in fibra di carbonio, quando si rompono, presentano parti estremamente taglienti che possono provocare tagli gravi e profondi. Non cercate di riparare un pezzo in fibra di carbonio, né di tagliarlo utilizzando seghe, mole o smerigliatrici perché le fibre sono tossiche ed estremamente pericolose per la salute.



ATTENTION

- Nous vous remercions d'avoir choisi des accessoires d'origine Piaggio à installer sur votre véhicule. Avant de monter un accessoire original Piaggio, lire très attentivement les notices des suivantes pages.
- Une mauvaise installation des accessoires peut compromettre la sécurité du véhicule : une perte de stabilité ou un blocage des roues peuvent entraîner de graves accidents, voire un accident fatal. Rendez-vous chez un revendeur officiel Piaggio, qui effectuera une installation correcte en utilisant l'outillage approprié.
- Pour tous les accessoires relatifs au transport de charges, il faut suivre attentivement les instructions indiquant le bon montage et le bon emplacement ou la bonne fixation de la charge, de façon à ne pas réduire la manoeuvrabilité du véhicule avec, par conséquent, des chutes ou de graves accidents, voire mortels.
- Si les composants en fibre de carbone se cassent, ils présentent des extrémités extrêmement coupantes qui peuvent causer des coupures graves et profondes. N'essayez jamais de réparer une pièce en fibre de carbone, ni de la couper à l'aide d'une scie, d'une meule ou d'une ponceuse, car les fibres sont toxiques et extrêmement dangereuses pour la santé.



ACHTUNG

- Danke, dass Sie sich dafür entschieden haben, Originalersatzteile von Piaggio an Ihrem Fahrzeug zu installieren. Vor der Montage eines Original-zubehörteils von Piaggio ist es erforderlich, dass Sie die Anleitung der folgenden Seiten aufmerksam durchlesen.
- Eine nicht korrekte Installation des Zubehörs kann die Sicherheit des Fahrzeugs gefährden, denn dadurch könnte die Stabilität verloren gehen oder die Räder könnten blockiert werden – dies könnte zu schweren, auch lebensgefährlichen Unfällen führen. Gehen Sie zu einem offiziellen Piaggio-Händler, der eine korrekte Installation mit den entsprechenden Geräten durchführen wird.
- Für alle Zubehörteile, die dem Transport von Lasten dienen, müssen die Anweisungen für die korrekte Montage und die korrekte Anbringung/Verankerung der Last sorgfältig befolgt werden, um eine Beeinträchtigung der Manovrierbarkeit des Fahrzeugs und daraus folgende Stürze oder schwere bzw. tödliche Unfälle zu vermeiden.
- Wenn Teile aus Kohlenstofffaser zerbrechen, entstehen scharfe Flächen, die tiefe Schnitte verursachen können. Versuchen Sie nicht, Teile aus Kohlenstofffaser zu reparieren oder mit Sägen, Schleifmaschinen oder Schmirgelmaschinen zu bearbeiten, denn die Fasern sind giftig und extrem gesundheitsgefährdend.



ATENCIÓN

- Gracias por haber escogido accesorios originales Piaggio para instalar en su vehículo. Antes de montar un accesorio original Piaggio, es necesario leer atentamente las instrucciones de las páginas siguientes.
- La instalación incorrecta de los accesorios puede afectar la seguridad del vehículo, puesto que se puede presentar una pérdida de estabilidad o el bloqueo de las ruedas, lo cual puede causar accidentes inclusive graves o hasta fatales. Acuda a un revendedor Oficial Piaggio, quien le asegurará una correcta instalación con el equipamiento adecuado.
- Para todos los accesorios relacionados con el transporte de cargas, es necesario respetar atentamente las instrucciones sobre el correcto montaje y colocación/fijación de la carga y evitar así que se reduzca la maniobrabilidad del vehículo con la consiguiente caída o graves accidentes incluso fatales.
- Cuando se rompen, los componentes en fibra de carbono presentan partes extremadamente filudas que pueden causar cortaduras graves y profundas. No se debe tratar de reparar una pieza en fibra de carbono, y tampoco hay que cortarla utilizando serruchos, muelas o lijadoras, ya que las fibras son tóxicas y extremadamente peligrosas para la salud.



ΠΡΟΣΟΧΗ

- Σας ευχαριστούμε που επιλέξατε για το όχημά σας γνήσια αξεσουάρ Piaggio. Πριν την τοποθέτηση ενός αυθεντικού αξεσουάρ Piaggio, διαβάστε πολύ προσεκτικά τις οδηγίες των ακόλουθων σελίδων.
- Μια κακή εγκατάσταση των αξεσουάρ μπορεί να θέσει σε κίνδυνο την ασφάλεια του οχήματος: μια απώλεια ευστάθειας ή μια εμπλοκή των τροχών μπορεί να επιφέρει σοβαρά ατυχήματα, ακόμη και θανατηφόρο ατύχημα. Μεταβείτε σε έναν Επίσημο μεταπωλητή Piaggio, ο οποίος θα διενεργήσει τη σωστή εγκατάσταση μέσω του κατάλληλου εξοπλισμού.
- Για όλα τα αξεσουάρ σχετικά με τη μεταφορά φορτίων, πρέπει να ακολουθήσετε προσεκτικά τις οδηγίες οι οποίες υποδεικνύουν τη σωστή διαδικασία συναρμολόγησης και τη σωστή τοποθέτηση/στερέωση του φορτίου, προκειμένου να αποφύγετε τη μείωση της δυνατότητας ελέγχου του οχήματος ως αποτέλεσμα πτώσεων ή σοβαρά ατυχήματα, ακόμη και θανατηφόρα.
- Εάν τα συστατικά από ίνες άνθρακα σπάσουν, παρουσιάζουν εξαιρετικά αιχμηρά άκρα, που μπορεί να προκαλέσουν σοβαρές και βαθιές τομές. Μην προσπαθείτε ποτέ να επισκευάσετε ένα εξάρτημα από ίνες άνθρακα, ούτε να το κόψετε με τη βοήθεια ενός πριονιού, ενός τροχού ή ενός λειαντήρα, διότι οι ίνες είναι τοξικές και εξαιρετικά επικίνδυνες για την υγεία.



QUICK SHIFT ASSEMBLY INSTRUCTIONS FOR MOTO GUZZI STELVIO E5+

- Please contact an Official Moto Guzzi Dealer for the assembly of the kit.
- Make sure that the engine and the thermal parts of the bike are cold before carrying out the following instructions.
- Put the motorcycle on the service rear centre stand (available in the workshop) and on a flat and robust ground.
- Carry out the various operations carefully so as not to damage any part of the bike.
- The screws that secure the various parts of the vehicle may be tightened with threadlock. Pay the utmost attention and care when unscrewing these screws.

CAUTION: after removing one or more pre-impregnated screws from the vehicle, before reusing them again carefully clean the threaded hole and the threaded shank of the screw from any thread lock residues. After cleaning as indicated, apply LOCTITE 243 or equivalent to the threaded shank of the thread lock screw and tighten it to the correct torque as indicated in the instruction manual. When the accessory kit instruction manual indicates that the pre-impregnated screw should be replaced with a new screw provided in the kit, make sure to clean the threaded hole and then tighten the screw to the required torque.



ISTRUZIONI DI MONTAGGIO CAMBIO QUICK SHIFT PER MOTO GUZZI STELVIO E5+

- Per il montaggio del kit rivolgersi ad un Concessionario Ufficiale Moto Guzzi.
- Assicurarsi che il motore e le parti termiche della moto siano fredde prima di effettuare le seguenti istruzioni.
- Posizionare la moto sul cavalletto centrale posteriore di servizio (in dotazione all'officina) su di un terreno piano e solido.
- Eseguire le varie operazioni con cura in modo da non danneggiare le varie parti della moto.
- Le viti che fissano le varie parti del veicolo possono riportare un serraggio con frenafili. Prestare la massima attenzione e cura in fase di svitamento di queste viti.

ATTENZIONE: dopo avere rimosso una o più viti pre-impregnate dal veicolo, prima di riutilizzare la stessa vite è necessario pulire accuratamente il foro filettato ed il gambo filettato della vite da eventuali residui di frena filetto. Eseguita l'operazione di pulizia, posizionare sul gambo filettato della vite del frena filetti LOCTITE 243 o equivalente e procedere con la corretta chiusura a coppia della vite come indicato nel manuale istruzioni. Quando nel manuale istruzioni del kit accessorio è indicato di sostituire la vite pre-impregnata con una nuova vite presente nel kit, assicurarsi di pulire il foro filettato e procedere con la chiusura a coppia della vite.



INSTRUCTIONS DE MONTAGE DE LA BOÎTE QUICK SHIFT SUR LA MOTO GUZZI STELVIO E5+

- Pour le montage du kit, s'adresser à un concessionnaire officiel Moto Guzzi.
- S'assurer que le moteur et les parties thermiques de la moto sont froides avant de procéder à cette opération.
- Placer la moto sur la béquille de service centrale arrière (fournie à l'atelier) sur un sol plat et solide.
- Procéder aux différentes opérations avec précaution pour ne pas endommager les différentes parties du moto.
- Les vis qui fixent les différentes parties du véhicules peuvent avoir un serrage avec du frein-filet. Faire très attention lors du dévissage de ces vis.

ATTENTION: après avoir retiré une ou plusieurs vis pré-impregnées du véhicule, le trou fileté et la tige filetée de la vis doivent être soigneusement nettoyés de tout résidu de frein-filet avant de réutiliser la même vis. Après le nettoyage, appliquer du frein-filet LOCTITE 243 ou équivalent sur la tige filetée de la vis et serrer la vis au couple correct, comme indiqué dans le manuel d'instructions. Lorsque le manuel d'instructions du kit accessoire indique de remplacer la vis pré-impregnée par une nouvelle vis présente dans le kit, veiller à nettoyer le trou fileté et à serrer la vis au couple préconisé.



MONTAGEANLEITUNG SCHALTAUTOMAT FÜR MOTO GUZZI STELVIO E5+

- Zur Montage des Kits, wenden Sie sich bitte an einen offiziellen Moto Guzzi-Vertragshändler.
- Vor der Ausführung nachstehender Anleitungen sicherstellen, dass der Motor und die Thermoteile des Motorrads kalt sind.
- Das Motorrad auf dem hinteren Hauptständer (an die Werkstatt geliefert) auf ebenen und festen Untergrund stellen.
- Zur Vermeidung von Beschädigungen an den diversen Teilen des Motorrads alle Tätigkeiten mit großer Sorgfalt ausführen.
- Die Schrauben, mit denen die verschiedenen Fahrzeugteile befestigt werden, könnten mit Schraubensicherung angezogen worden sein. Beim Lösen dieser Schrauben äußerst vorsichtig sein und sorgsam vorgehen.

ACHTUNG: Nach dem Entfernen einer oder mehrerer vorimprägnierter Schrauben aus dem Fahrzeug müssen die Gewindebohrung und der Gewindenschaft der Schraube gründlich von Schraubensicherungsresten gereinigt werden, bevor die gleiche Schraube wieder verwendet wird. Nach der Reinigung LOCTITE 243 oder eine gleichwertige Schraubensicherung auf den Gewindenschaft der Schraube auftragen und die Schraube mit dem in der Anleitung angegebenen Drehmoment anziehen. Wenn in der Anleitung des Zubehörs angegeben ist, dass die vorimprägnierte Schraube durch eine neue Schraube aus dem Kit ersetzt werden soll, muss die Gewindebohrung gereinigt und die Schraube mit Drehmoment festgezogen werden.



INSTRUCCIONES DE MONTAJE DEL CAMBIO QUICK SHIFT PARA MOTO GUZZI STELVIO E5+

- Para montar el kit, dirigirse a un Concesionario Oficial Moto Guzzi.
- Comprobar que el motor y los componentes térmicos de el scooter estén fríos antes de iniciar las operaciones descritas en estas instrucciones.
- Colocar la motocicleta sobre el caballete central trasero de servicio (suministrado en el taller) en un terreno plano y sólido.
- Realizar la secuencia de operaciones con cuidado para no dañar los componentes del scooter.
- Los tornillos que fijan las diversas partes del vehículo pueden ir apretados con fijador de roscas. Preste la máxima atención y cuidado cuando desenrosque estos tornillos.

ATENCIÓN: Después de retirar uno o varios tornillos preimpregnados del vehículo, el orificio roscado y la parte roscada del tornillo deben limpiarse a fondo de cualquier residuo de fijador de roscas antes de volver a utilizar el mismo tornillo. Después de la limpieza, colocar LOCTITE 243 o un fijador de roscas equivalente en la parte roscada del tornillo o apretar el tornillo como se indica en el manual de instrucciones. Cuando el manual de instrucciones del kit de accesorios indique que hay que sustituir el tornillo preimpregnado por uno nuevo del kit, asegurarse de limpiar el orificio roscado y apretar el tornillo.



ΟΔΗΓΙΕΣ ΣΥΝΑΡΜΟΛΟΓΗΣΗΣ ΚΙΒΩΤΙΟΥ ΤΑΧΥΤΗΤΩΝ QUICK SHIFT ΓΙΑ MOTO GUZZI STELVIO E5+

- Για τη συναρμολόγηση του kit απευθυνθείτε σε μια Επίσημη Αντιπροσωπία Moto Guzzi.
- Βεβαιωθείτε ότι ο κινητήρας και τα θερμικά εξαρτήματα της μηχανής είναι κρύα πριν ακολουθήσετε τις παρακάτω οδηγίες.
- Τοποθετήστε τη μοτοσικλέτα στο κεντρικό πίσω καβαλέτο (παρέχεται στο συνεργείο) σε μια επίπεδη και σταθερή επιφάνεια.
- Εκτελέστε προσεκτικά τις διάφορες εργασίες, ώστε να αποφευχθεί η πρόκληση ζημιάς στα διάφορα εξαρτήματα της μηχανής.
- Στις βίδες που στερεώνουν τα διάφορα μέρη του οχήματος η σύσφιξη μπορεί να έχει γίνει με κόλλα σπείρωματος. Δώστε μεγάλη προσοχή και φροντίδα όταν ξεβιδώνετε αυτές τις βίδες.

ΠΡΟΣΟΧΗ: αφού αφαιρέσετε μία ή περισσότερες προεμπροσμημένες βίδες από το όχημα, πριν επαναχρησιμοποιήσετε την ίδια βίδα θα πρέπει να καθαρίσετε προσεκτικά την οπή με σπείρωμα και το βιδωτό στέλεχος της βίδας από τυχόν υπολείμματα κόλλας. Μετά τον καθαρισμό, τοποθετήστε LOCTITE 243 ή άλλο ισοδύναμο στο στέλεχος με σπείρωμα της βίδας και συνεχίστε με τη σωστή σύσφιξη της βίδας, όπως υποδεικνύεται στο εγχειρίδιο οδηγιών. Όταν στο εγχειρίδιο οδηγιών του βοηθητικού kit υποδεικνύεται η αντικατάσταση της προεμπροσμημένης βίδας με μια νέα βίδα που υπάρχει στο kit, φροντίστε να καθαρίσετε την οπή με σπείρωμα και προχωρήστε στη σύσφιξη της βίδας με την απαιτούμενη ροπή

GB **INTRODUCTION:**

The new Moto Guzzi Stelvio is preprepared for the assembly of the Quick Shift sensor which, thanks to the evolution of the electronic system and the innovative engine ECU, allows you to take advantage of quick shift without having to use the clutch.

After installing the Quick Shift sensor, it will be necessary to configure the motorcycle's electronic control units to enable its use, following this instruction manual.

This operation must be carried out by an Official Moto Guzzi Dealer following the instructions of a dedicated and specific technical communication on the Service Portal.

Once the ECU has been enabled to receive the signal from the Quick Shift sensor, you can change gear by keeping the throttle grip in the open position without engaging the clutch!

At this point, the gear shift will be fluid and dynamic both during acceleration and during downshifting, saving you time and ensuring the fun ride of a true sports bike!

 **CAUTION: the mounting instructions cannot be purchased. Only your trusted Moto Guzzi Dealer will be able to download the file (2S002242) with the mounting instructions directly from the company's dedicated Intranet site.**

 **CAUTION: For correct use and operation of the Moto Guzzi Quick Shift system, refer to the Use and Maintenance Manual supplied with the motorcycle.**

I **PREMESSA:**

La nuova Moto Guzzi Stelvio è predisposta per il montaggio del sensore di cambiata veloce Quick Shift che grazie all'evoluzione del sistema elettronico e all'innovativa centralina motore, ti permetterà di usufruire della cambiata veloce senza l'azionamento della leva frizione.

Una volta installato il sensore Quick Shift, tramite il presente manuale istruzioni, sarà necessario configurare le centraline elettroniche della moto per abilitarne il suo funzionamento.

Tale operazione deve essere eseguita da un Concessionario Ufficiale Moto Guzzi seguendo le indicazioni di una dedicata e specifica comunicazione tecnica presente sul Service Portal.

Una volta abilitata la centralina per ricevere il segnale dal sensore Quick Shift, potrai effettuare i cambi marcia mantenendo la manopola acceleratore in posizione aperta senza premere la frizione!

A questo punto, sia in fase di accelerazione che durante la scalata, il cambio marcia risulterà fluido e dinamico facendoti risparmiare parecchio tempo e assicurandoti un divertimento di guida da vera moto sportiva!

 **ATTENZIONE: le Istruzioni di montaggio non possono essere acquistate. Solo la tua Concessionaria Moto Guzzi di fiducia potrà scaricare il file (2S002242) con le istruzioni di montaggio direttamente dal sito intranet aziendale a lei riservato.**

 **ATTENZIONE: per il corretto utilizzo e per il funzionamento del sistema Quick Shift Moto Guzzi fare riferimento al Libretto Uso e Manutenzione in dotazione alla moto.**

F **AVANTPROPOS:**

La nouvelle Moto Guzzi Stelvio a été préparée au montage du capteur de passage de vitesse rapide Quick Shift qui, grâce à l'évolution du système électronique et l'innovant calculateur du moteur, permet de bénéficier du passage de vitesse rapide sans l'actionnement du levier d'embrayage.

Une fois le capteur Quick Shift installé, à l'aide de ce manuel d'utilisation, il sera nécessaire de configurer les calculateurs de la moto pour permettre son fonctionnement.

Cette opération doit être exécutée par un concessionnaire officiel Moto Guzzi en suivant les indications d'une communication technique dédiée et spécifique présente sur le portail Service.

Une fois que le calculateur a été activé pour recevoir le signal du capteur Quick Shift, on pourra changer de vitesse en maintenant la poignée de l'accélérateur en position ouverte sans appuyer sur l'embrayage!

À ce stade, tant en accélération qu'en décélération, le changement de vitesse sera fluide et dynamique, et permettra de faire gagner beaucoup de temps et garantira le plaisir de conduite d'une véritable moto sportive !.

⚠ ATTENTION: les instructions de montage ne peuvent pas être achetées. Seul votre concessionnaire Moto Guzzi de confiance pourra télécharger le fichier (2S002242) avec les instructions de montage à travers le site intranet de la société qui lui est réservé.

⚠ ATTENTION : Pour l'utilisation et le fonctionnement du système Quick Shift Moto Guzzi, consulter le livret d'utilisation et d'entretien fourni avec la moto.

D **VORWORT:**

Die neue Moto Guzzi Stelvio ist für die Montage des Quick ShiftSensors des Schaltautomaten vorgerüstet, der Ihnen dank der Weiterentwicklung des elektronischen Systems und des innovativen Motorsteuergeräts einen schnellen Schaltvorgang ohne Betätigung des Kupplungshebels gestattet.

Nach dem Einbau des Quick Shift-Sensors müssen die elektronischen Steuergeräte des Motorrads konfiguriert werden, um den Betrieb zu ermöglichen. Dazu die Anweisungen in diesem Handbuch befolgen.

Diese Arbeit muss durch einen offiziellen Moto GuzziVertragshändler mit Hilfe die Anweisungen einer eigenen und spezifischen technischen Mitteilung durchgeführt werden, die im Service Portal zur Verfügung steht.

Sobald das Steuergerät für den Empfang des Signals vom Quick ShiftSensor aktiviert ist, können Sie die Schaltvorgänge durchführen, indem Sie den Gasgriff in offener Position halten, ohne die Kupplung zu betätigen!

Nun geht das Schalten sowohl beim Beschleunigen als auch beim Herunterschalten flüssiger und dynamischer vonstatten, spart Ihnen jede Menge Zeit und garantiert für Fahrspaß im Stile eines Sportmotorrads!

⚠ ACHTUNG: Die Montageanleitung können Sie nirgends kaufen. Nur der Moto GuzziVertragshändler Ihres Vertrauens kann die Datei (2S002242) mit der Montageanleitung direkt von der für ihn reservierten FirmenIntranetseite herunterladen.

⚠ ACHTUNG: Für die korrekte Verwendung und für die Funktionsweise des Quick ShiftSystems von Moto Guzzi lesen Sie bitte in der Bedienungsund Wartungsanleitung nach, die dem Motorrad beiliegt.

E **PREMISA:**

La nueva Moto Guzzi Stelvio está preparada para el montaje del sensor de cambio rápido Quick Shift que, gracias a la evolución del sistema electrónico y a la innovadora centralita del motor, le permitirá disfrutar del cambio rápido sin accionar la maneta del embrague.

Una vez instalado el sensor Quick Shift, será necesario configurar las centralitas electrónicas de la moto para permitir su funcionamiento con este manual de instrucciones.

Esta operación debe ser realizada por un Concesionario Oficial Moto Guzzi siguiendo las indicaciones de una comunicación técnica dedicada y específica presente en el Service Portal. Cette opération doit être exécutée par un concessionnaire officiel Moto Guzzi en suivant les indications d'une communication technique dédiée et spécifique présente sur le portail Service.

¡Una vez activada la centralita para recibir la señal del sensor Quick Shift, podrá efectuar los cambios de marcha manteniendo el puño del acelerador en posición abierta sin presionar el embrague!

En este punto, ¡tanto en la fase de aceleración como durante las reducciones, el cambio de marcha resultará fluido y dinámico, permitiéndote ahorrar mucho tiempo y garantizándote la diversión de conducción de una auténtica moto deportiva!

⚠ ATENCIÓN: Las instrucciones de montaje no se pueden adquirir. Solo su Concesionario de confianza Moto Guzzi puede descargar el archivo (2S002242) con las instrucciones de montaje directamente desde el sitio de intranet de la empresa reservado para ellos.

⚠ ATENCIÓN: Consulte el manual de uso y mantenimiento suministrado con la moto para la utilización correcta y el funcionamiento del sistema Quick Shift Moto Guzzi.

GR **EΙΣΑΓΩΓΗ:**

Η νέα Moto Guzzi Stelvio έχει σχεδιαστεί για την τοποθέτηση του αισθητήρα ταχείας αλλαγής Quick Shift, ο οποίος, χάρη στην εξέλιξη του ηλεκτρονικού συστήματος και του καινοτόμου εγκεφάλου κινητήρα, θα σας επιτρέψει να επωφεληθείτε από τη γρήγορη αλλαγή ταχυτήτων χωρίς να χρειάζεται να πατάτε τη μανέτα του συμπλέκτη.

Μόλις εγκατασταθεί ο αισθητήρας Quick Shift, χρησιμοποιώντας αυτό το εγχειρίδιο οδηγιών, θα χρειαστεί να διαμορφώσετε τις ηλεκτρονικές μονάδες ελέγχου της μοτοσυκλέτας για να ενεργοποιηθεί η λειτουργία του.

Αυτή η εργασία πρέπει να πραγματοποιηθεί από την Επίσημη Αντιπροσωπεία της Moto Guzzi, ακολουθώντας τις οδηγίες μιας συγκεκριμένης και ειδικής τεχνικής ανακοίνωσης στην Πύλη Service.

Αφού ενεργοποιηθεί ο εγέφαλος έτσι ώστε να λαμβάνει το σήμα από τον αισθητήρα Quick Shift, θα μπορείτε να αλλάξετε ταχύτητα κρατώντας τη χειρολαβή του γκαζιού στην ανοιχτή θέση χωρίς να πατάτε τον συμπλέκτη!

Σε αυτό το σημείο, τόσο κατά την επιτάχυνση όσο και κατά το κατέβασμα ταχύτητας, η αλλαγή σχέσεων θα είναι ομαλή και δυναμική, εξοικονομώντας σας πολύ χρόνο και διασφαλίζοντας την οδηγική απόλαυση μιας αληθινής σπορ μοτοσυκλέτας!

⚠ ΠΡΟΣΟΧΗ: Δεν είναι δυνατή η αγορά των οδηγιών συναρμολόγησης. Μόνο η αντιπροσωπεία Moto Guzzi της εμπιστοσύνης σας θα μπορεί να κατεβάσει το αρχείο (2S002242) με τις οδηγίες συναρμολόγησης απευθείας από τον ιστότοπο intranet της εταιρείας που προορίζεται για εσάς.

⚠ ΠΡΟΣΟΧΗ: Για τη σωστή χρήση και για τη λειτουργία του συστήματος Quick Shift Moto Guzzi ανατρέξτε στο Εγχειρίδιο χρήσης και συντήρησης που παρέχεται μαζί με τη μοτοσυκλέτα.

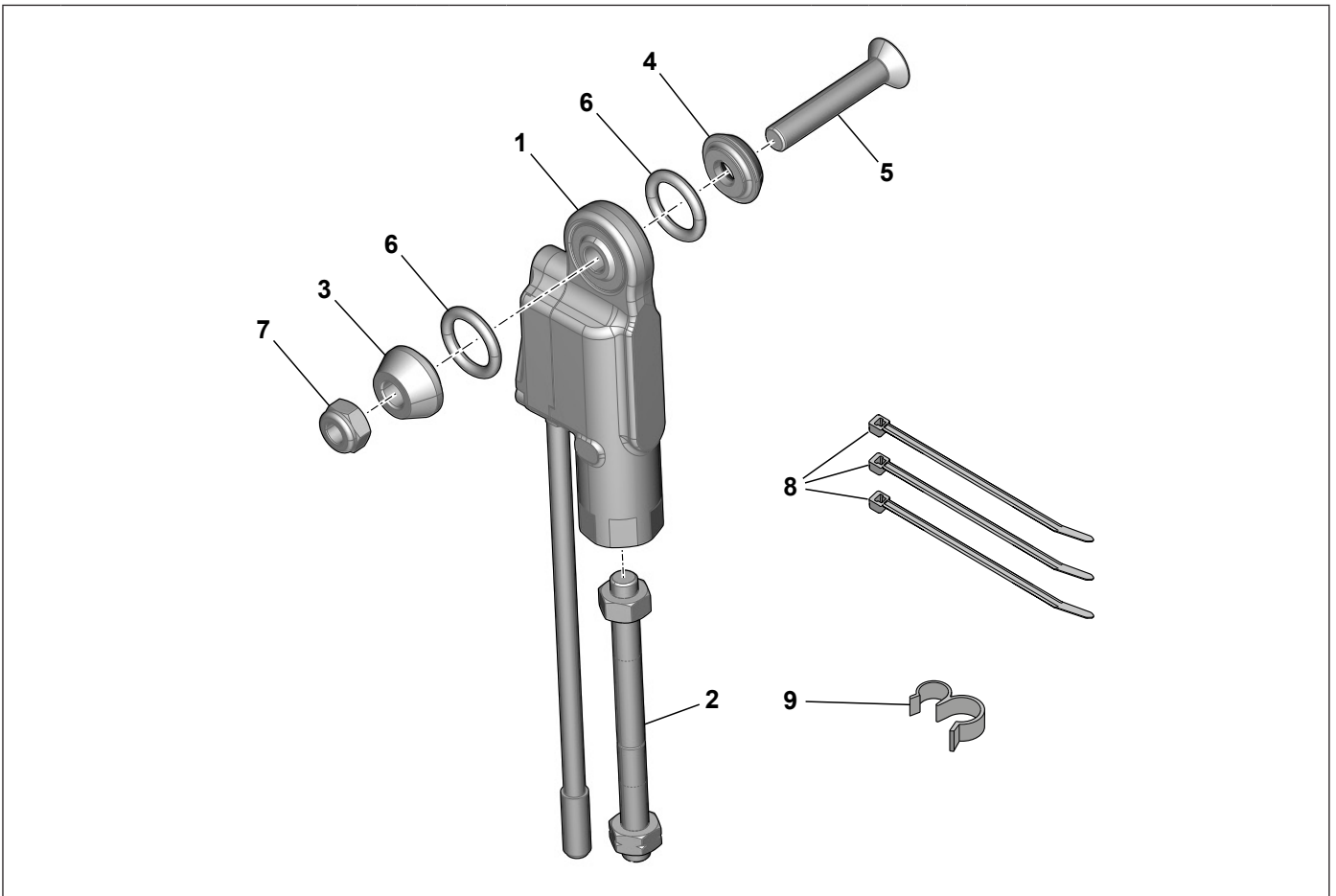
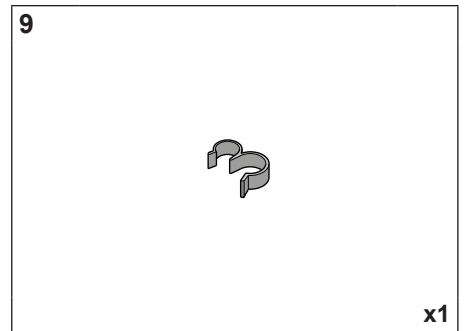
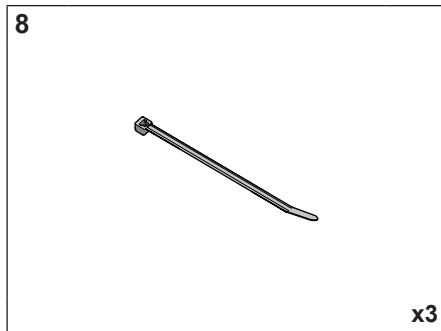
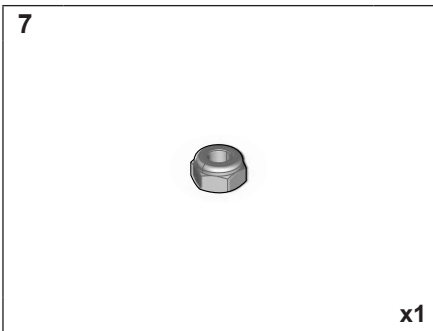
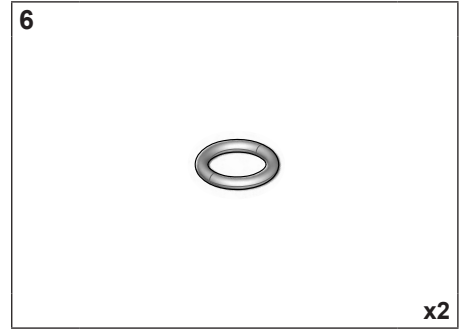
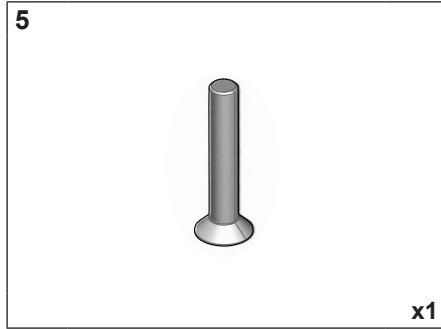
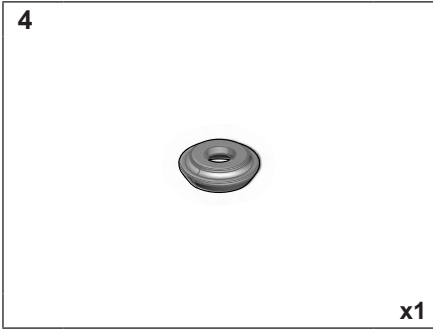
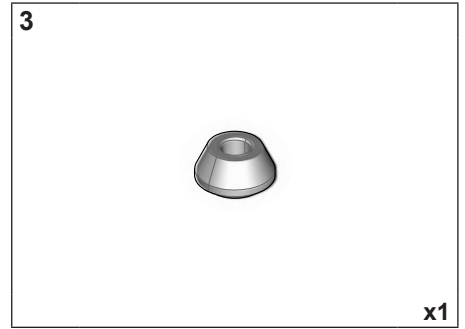
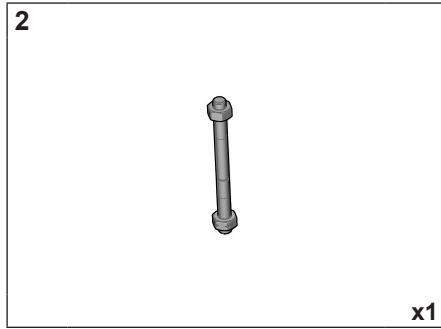
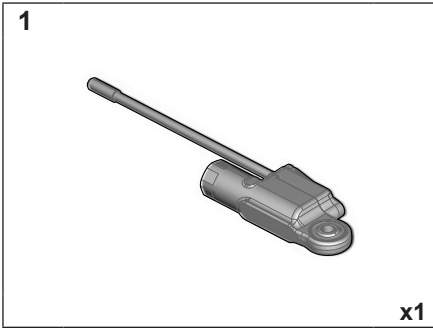



Visual check
Controllo visivo
Contrôle visuel
Sichtkontrolle
Comprobación visual
Οπτικός έλεγχος



Warning
Attenzione
Attention
Achtung
Atención
Προσοχή

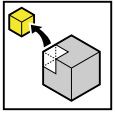

Disassembly
Smontaggio
Démontage
Ausbau
Desmontaje
Αποσυναρμολόγηση

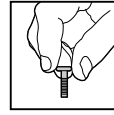

Do not tighten the fixing elements
Non serrare gli elementi di fissaggio
Ne pas serrer les éléments de fixation
Die Befestigungselemente nicht festziehen
No apriete los elementos de fijación
Μην σφίγγετε τα στοιχεία στερέωσης

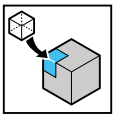

Assembly
Montaggio
Montage
Einbau
Montaje
Συναρμολόγηση

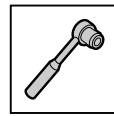

Tightening to torque
Chiusura a coppia
Serrage au couple
Blockierung mit festgelegtem Anzugsmoment
Cierre con par
Κλείσιμο με την προβλεπόμενη ροπή



Danger of burns
Pericolo scottature
Risque de brûlures
Verbrennungsgefahr
Peligro de quemaduras
Κίνδυνος εγκαυμάτων

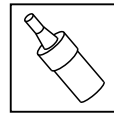

Threadlocker
Frenafiletto
Frein filet
Gewindesicherung
Fijador de roscas
Κόλλα σπειρώματος



Direction of travel
Senso di marcia
Sens de déplacement
Fahrtrichtung
Sentido de marcha
Κατεύθυνση κίνησης

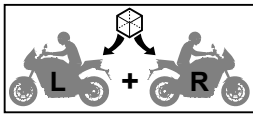

Assembly on both sides, left-right
Assemblaggio su entrambi i lati sinistro-destro
Montage des deux côtés gauche-droit
Montage auf beiden seiten, links-rechts
Ensamblaje en ambos lados izquierdo -derecho
Συναρμολογηση και σις δυο πλευρες αριστερα-δεξια

1

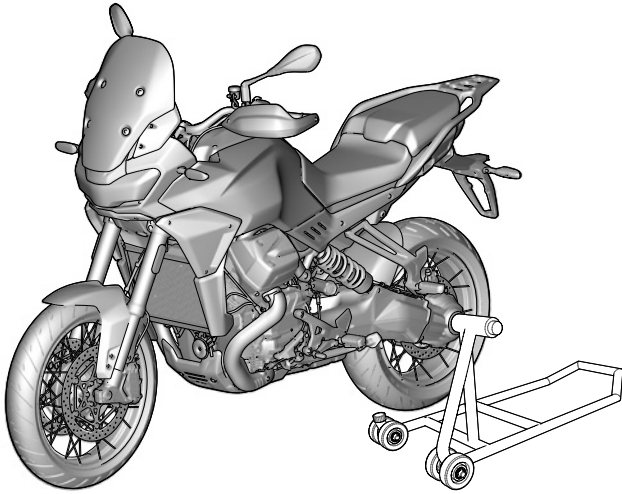

GB Put the motorcycle on the service rear centre stand (available in the workshop) and on a flat and robust ground.

I Posizionare la moto sul cavalletto centrale posteriore di servizio (in dotazione all'officina) su di un terreno piano e solido.

F Placer la moto sur la béquille de service centrale arrière (fournie à l'atelier) sur un sol plat et solide.

D Das Motorrad auf dem hinteren Hauptständer (an die Werkstatt geliefert) auf ebenen und festen Untergrund stellen.

E Colocar la motocicleta sobre el caballete central trasero de servicio (suministrado en el taller) en un terreno plano y sólido.

GR Τοποθετήστε τη μοτοσικλέτα στο κεντρικό πίσω καβαλέτο (παρέχεται στο συνεργείο) σε μια επίπεδη και σταθερή επιφάνεια.

2

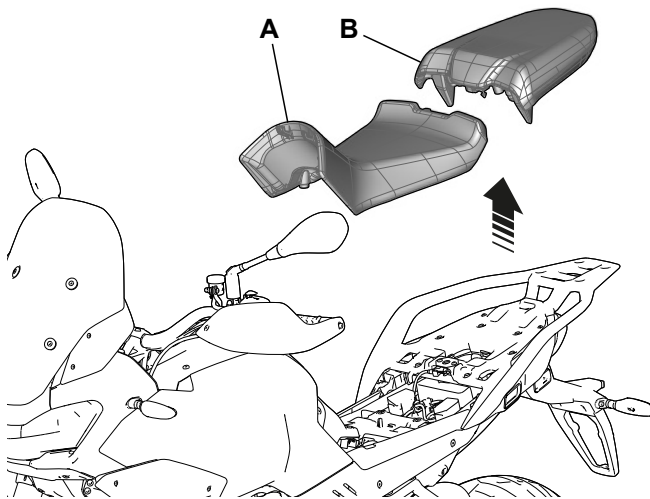
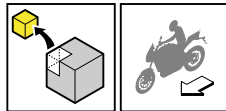

3

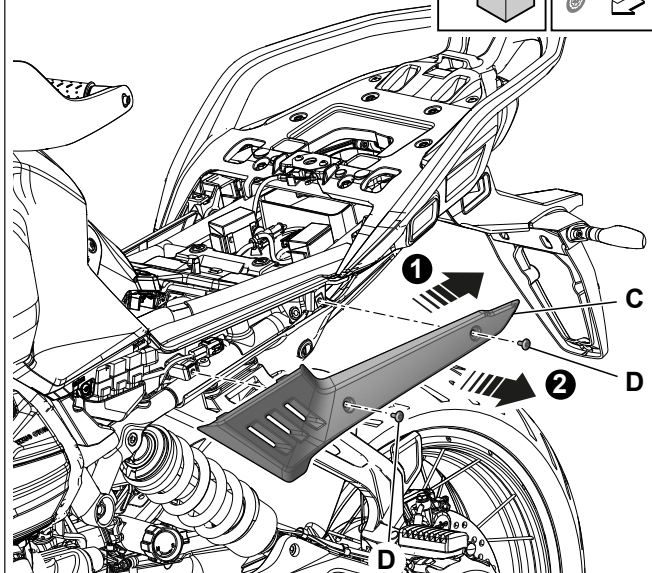
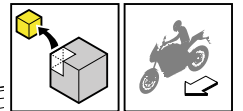

4

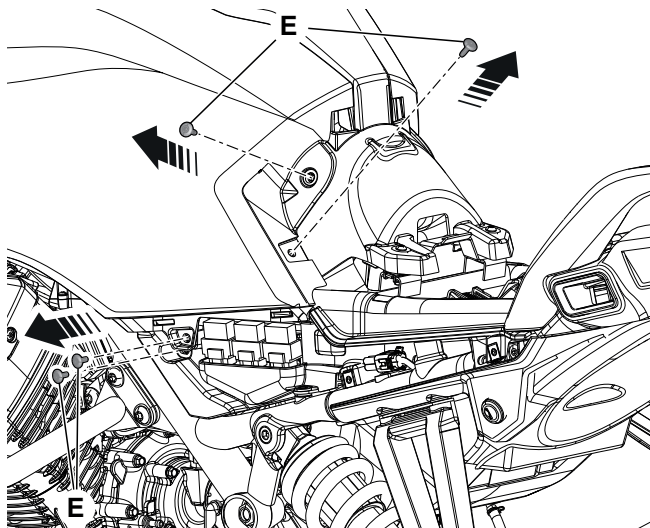
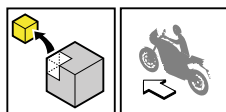

5

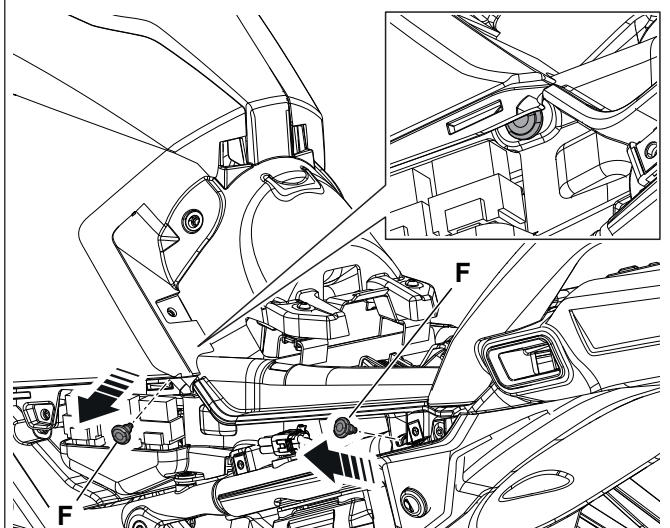
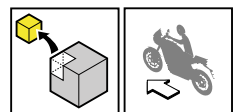

6

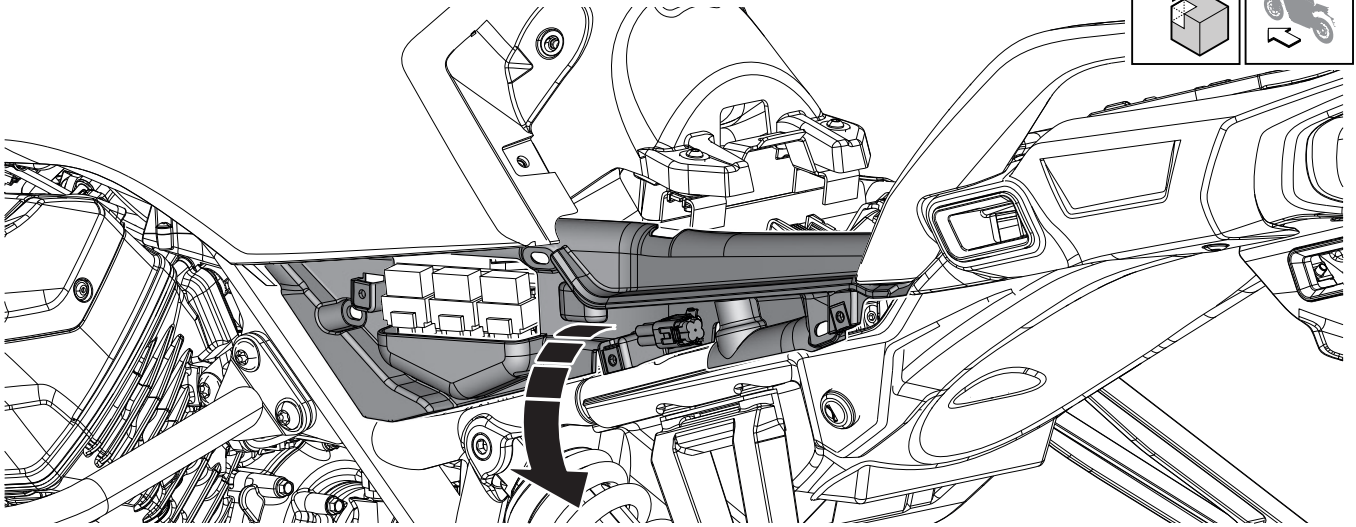
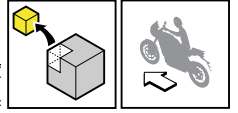

7

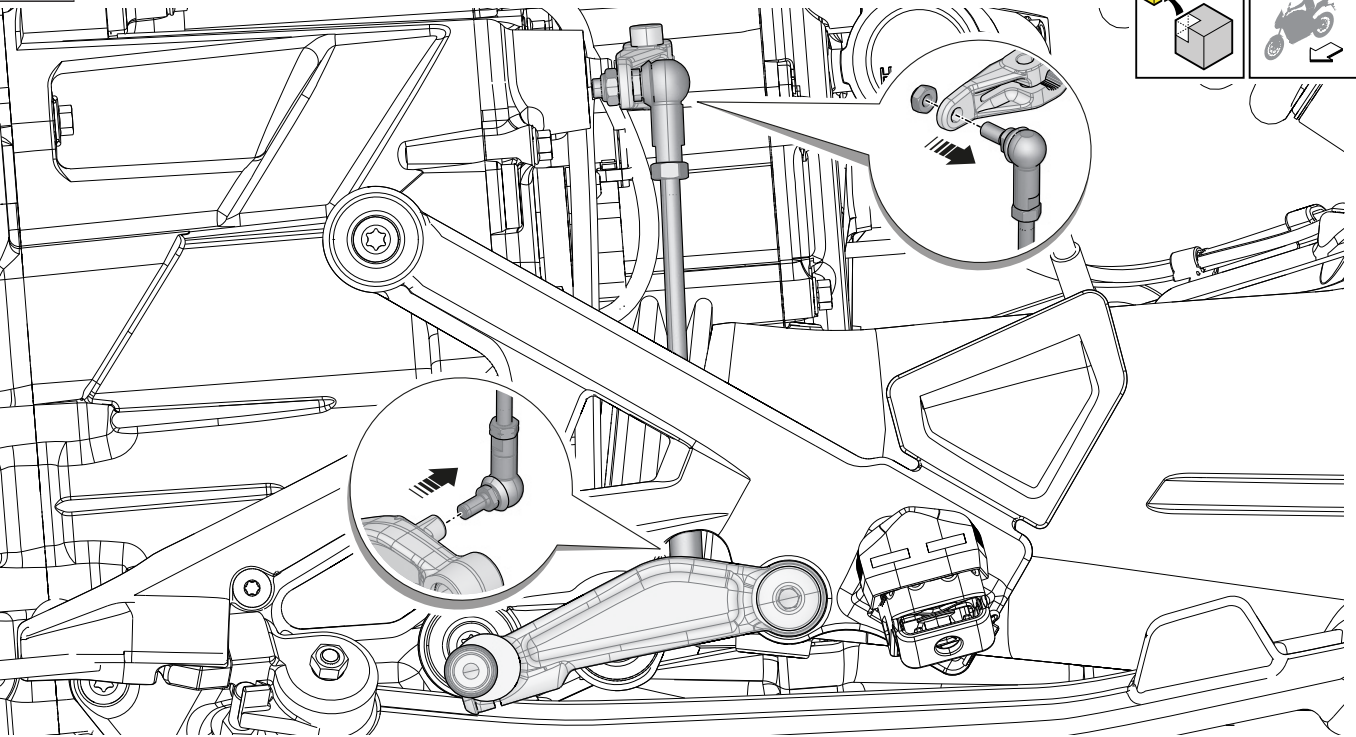
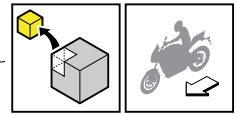

8

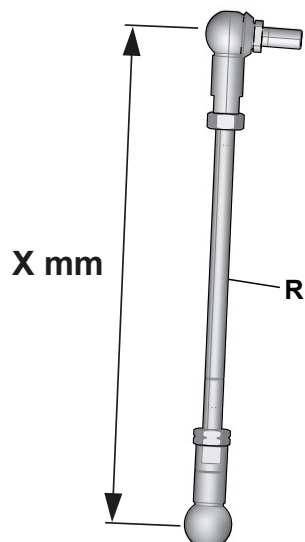

- GB** Measure the distance between centres of the series (R) gearshift rod and note the measured value (X mm).
- I** Misurare l'interasse dell'asta comando cambio di serie (R) e memorizzare la quota (X mm) rilevata.
- F** Mesurer l'entraxe de la tige de commande de boîte de vitesses de série (R) et noter la cote (X mm) mesurée.
- D** Den Mittenabstand des serienmäßigen Schaltgestänges (R) messen und das ermittelte Maß (X mm) notieren.
- E** Mida la distancia entre ejes de la varilla de accionamiento de cambio de serie (R) y memorice la cota (X mm) medida.
- GR** Μετρήστε την κεντρική απόσταση της εργοστασιακής ράβδου ταχυτήτων (R) και αποθηκεύστε την τιμή που θα μετρήσετε (X mm).

9

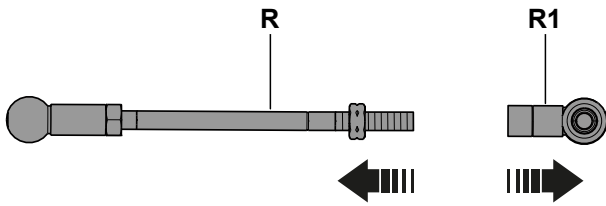
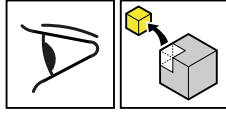

- GB** Remove the lower joint with left-hand thread (**R1**) from the standard gearshift rod (**R**) and assemble it on the gearshift rod (**2**) of the kit. Assemble the quick shift device (**1**) and the gearshift rod (**2**) of the kit, adjusting the distance between the centres to the same measured during the disassembly of the standard rod (**X mm**). Having adjusted the length of the rod, tighten the locknuts (**2A**) and (**2B**).

- ⚠ **Make sure that the threaded ends of the rod are screwed into their seats for a minimum of 6 mm.**
- ⚠ **Tightening torque, locking nut (**2A**), (**2B**): 7 Nm (5.16 ftlb)**

10

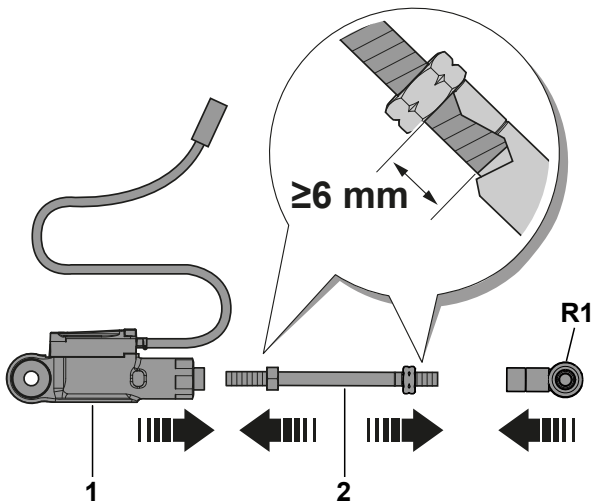
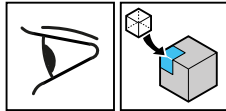

- I** Rimuovere lo snodo inferiore con filetto sinistro (**R1**) dall'asta comando cambio standard (**R**) ed assemblarli sull'asta comando cambio (**2**) del kit. Assemblare il dispositivo quick shift (**1**) e l'asta comando cambio (**2**) del kit, regolando come misura interasse la stessa rilevata durante lo smontaggio dell'asta di serie (**X mm**). Regolata la lunghezza dell'asta, serrare i controdadi (**2A**) e (**2B**).

- ⚠ **Accertarsi che le estremità filettate dell'asta siano avvitate nelle relative sedi per un minimo di 6 mm.**
- ⚠ **Coppia di serraggio, controdadi (**2A**), (**2B**): 7 Nm**

- F** Retirer l'articulation inférieure à filet à gauche (**R1**) de la tige de commande de la boîte standard (**R**) et les assembler sur la tige de commande de la boîte (**2**) du kit. Assembler le dispositif Quick shift (**1**) et la tige de commande de la boîte (**2**) du kit, en réglant l'entraxe comme relevé lors du démontage de la tige de série (**X mm**). Après avoir réglé la longueur de la tige, serrer les contre-écrous (**2A**) et (**2B**).

11

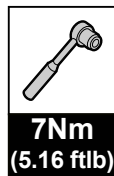

7Nm
(5.16 ftlb)

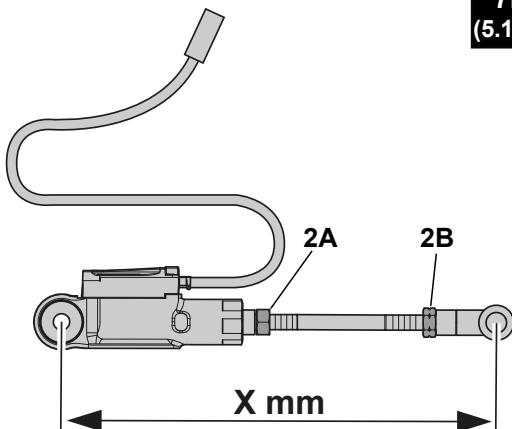

- ⚠ **S'assurer que les extrémités filetées de la tige sont vissées dans les logements correspondants sur un minimum de 6 mm.**
- ⚠ **Couple de serrage, contre-écrous (**2A**), (**2B**): 7 Nm**

9

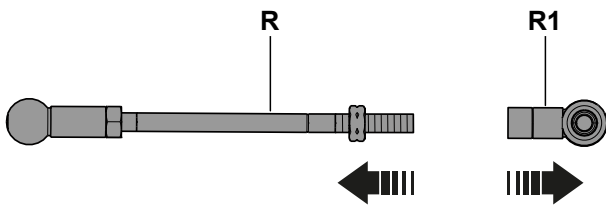
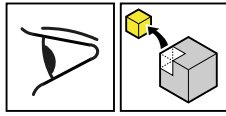

- D** Das untere Gelenk mit Linksgewinde (**R1**) von der Standardschaltstange (**R**) entfernen und an der Schaltstange (**2**) des Kits montieren. Die Quick-Shift-Vorrichtung (**1**) und die Schaltstange (**2**) des Kits zusammensetzen, dabei als Mittenabstand das gleiche Maß einstellen, das beim Ausbau der serienmäßigen Stange gemessen wurde (**X mm**). Nach Einstellung der Stangenlänge die Kontermuttern (**2A**) und (**2B**) anziehen.

⚠ **Sicherstellen, dass die Gewindeenden der Stange mindestens 6 mm in die dazugehörigen Aufnahmen eingeschraubt sind.**

⚠ **Anzugsmoment, kontermuttern (**2A**), (**2B**): 7 Nm**

10

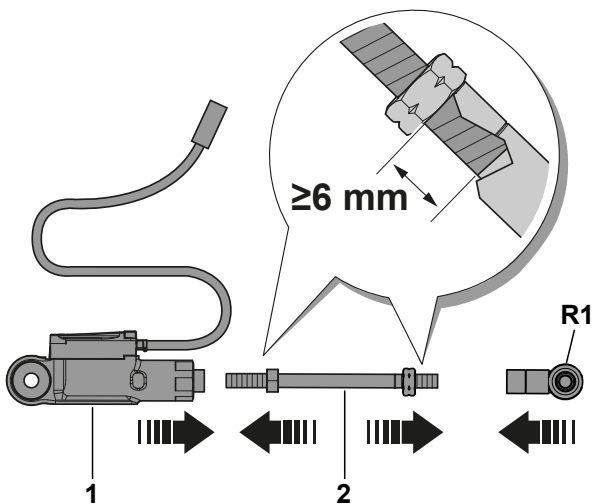
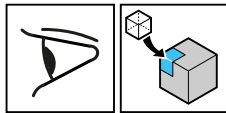

- E** Retire la articulación inferior con rosca izquierda (**R1**) de la varilla de accionamiento del cambio estándar (**R**) y ensamble en la varilla de accionamiento del cambio (**2**) del kit. Monte el dispositivo quick shift (**1**) y la varilla de accionamiento del cambio (**2**) del kit, regulando como distancia entre ejes la medida tomada durante el desmontaje de la varilla de serie (**X mm**). Una vez regulada la longitud de la varilla, apriete las contratuercas (**2A**) y (**2B**).

⚠ **Asegúrese de que los extremos roscados de la varilla estén enroscados en los correspondientes alojamientos como mínimo 6 mm.**

⚠ **Par de apriete, contratuercas (**2A**), (**2B**): 7 Nm**

11

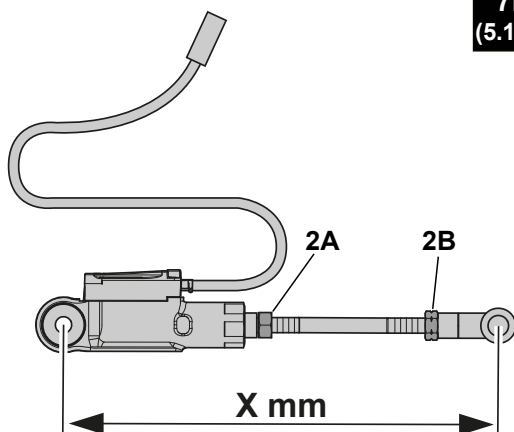
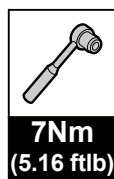

- GR** Αφαιρέστε την κάτω άρθρωση με αριστερόστροφο σπείρωμα (**R1**) από τη στάντα ράβδο ελέγχου του κιβωτίου ταχυτήτων (**R**) και συναρμολογήστε τα στη ράβδο ελέγχου του κιβωτίου ταχυτήτων (**2**) του kit. Συναρμολογήστε τη συσκευή quick shift (**1**) και τη ράβδο ελέγχου του κιβωτίου ταχυτήτων (**2**) του kit, ρυθμίζοντας ως απόσταση της ράβδου την απόσταση που μετρήθηκε κατά την αποσυναρμολόγηση της ράβδου στάντα (**X mm**). Αφού ρυθμίσετε το μήκος της ράβδου, σφίξτε τα κόντρα παξιμάδια (**2A**) και (**2B**).

⚠ **Βεβαιωθείτε ότι τα βιδωτά άκρα της ράβδου είναι βιδωμένα στις σχετικές έδρες για τουλάχιστον 6 mm.**

⚠ **Ροπή σύσφιξης, κόντρα παξιμαδιών (**2A**), (**2B**): 7 Nm**

12

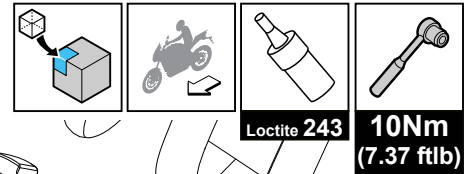

Loctite 243

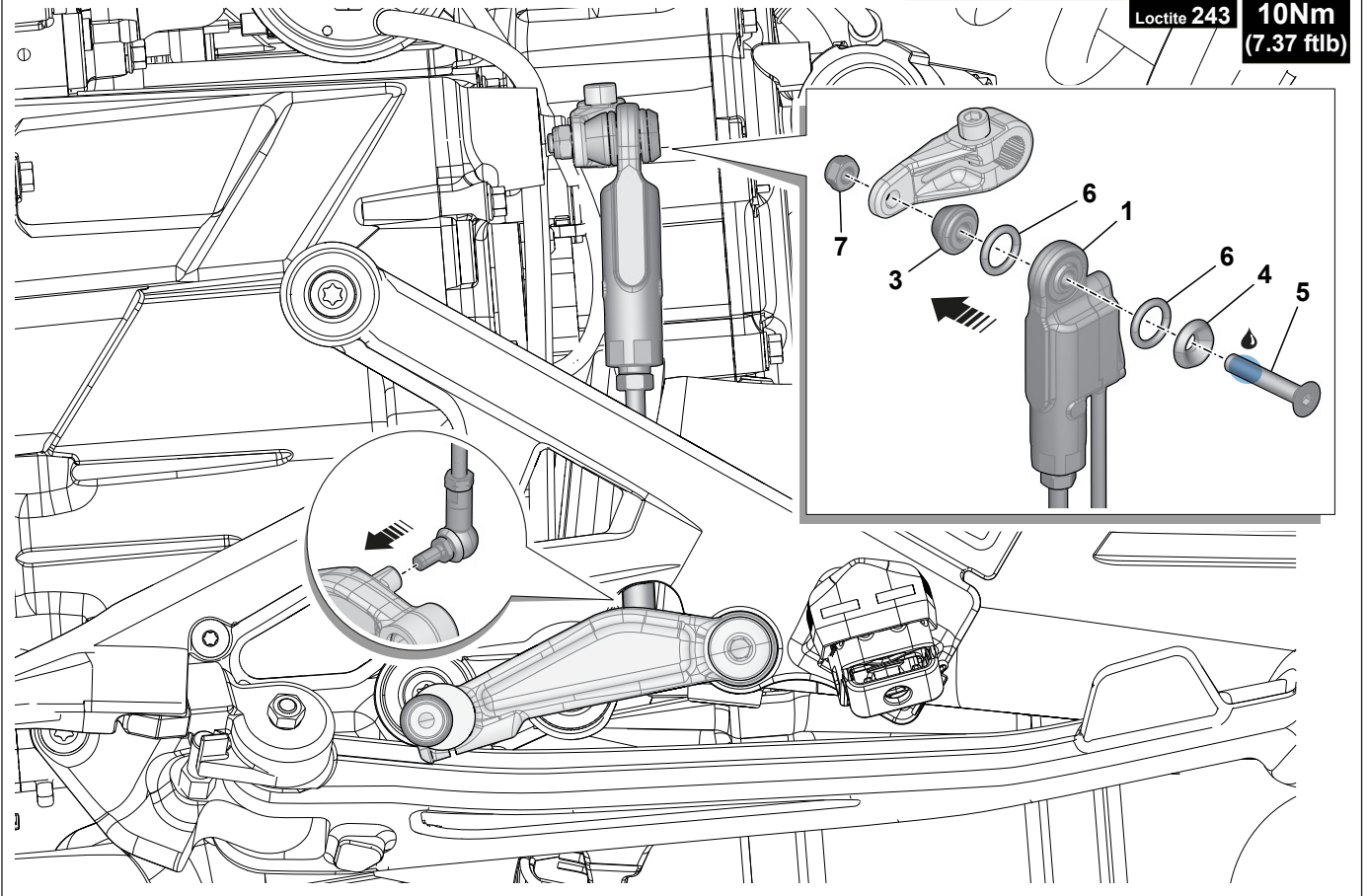
10Nm
(7.37 ftlb)

13

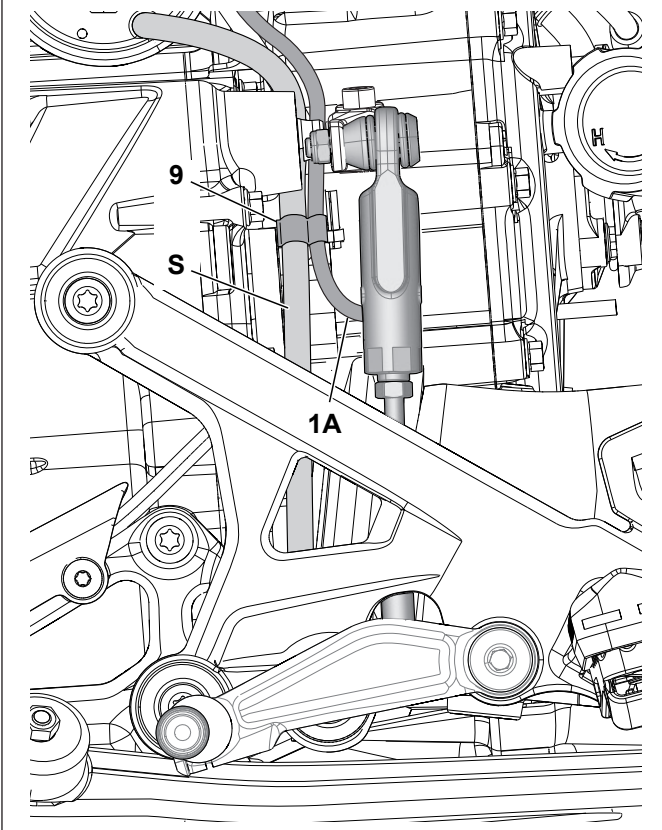
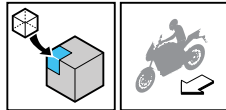

- GB** Position and secure the wiring harness (1A) to the electrical wiring harness (S) through the cable gland (9).
- I** Posizionare e bloccare il cablaggio (1A) al cablaggio elettrico (S) tramite il passacavo (9).
- F** Positionner et bloquer le câblage (1A) au câblage électrique (S) à l'aide du passe-câble (9).
- D** Die Verkabelung (1A) anbringen und an der elektrischen Verkabelung (S) mit der Kabeldurchführung (9) befestigen.
- E** Monte y bloquee el cableado (1A) en el cableado eléctrico (S) mediante el prensaestopas (9).
- GR** Τοποθετήστε και μπλοκάρετε την καλωδίωση (1A) στην ηλεκτρική καλωδίωση (S) χρησιμοποιώντας τον οδηγό καλωδίων (9).

14

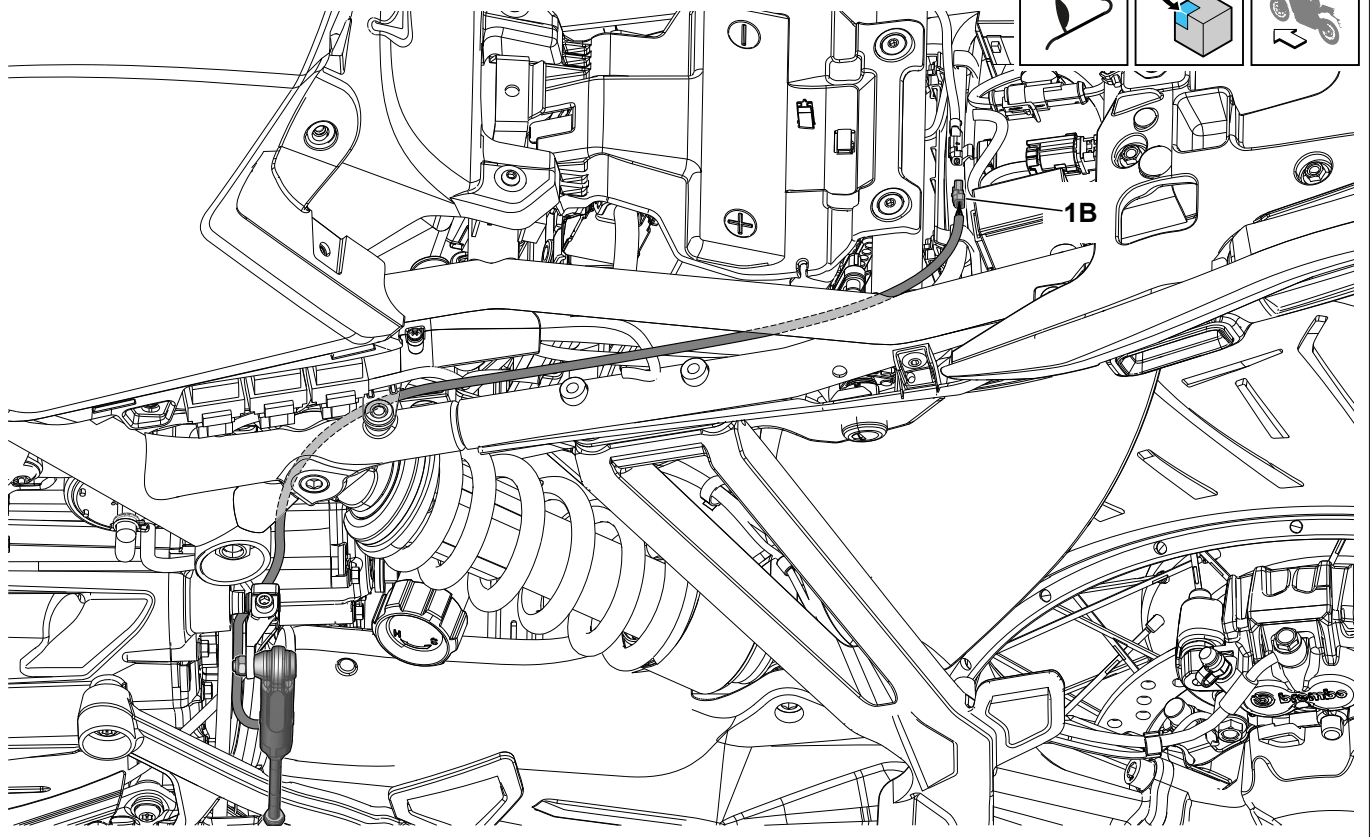

15

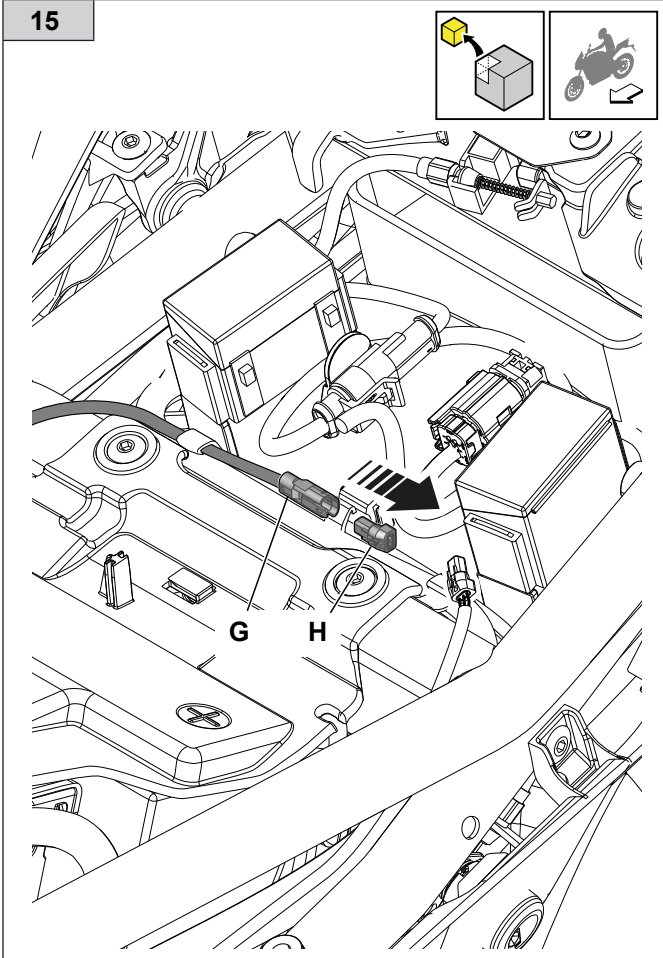

16

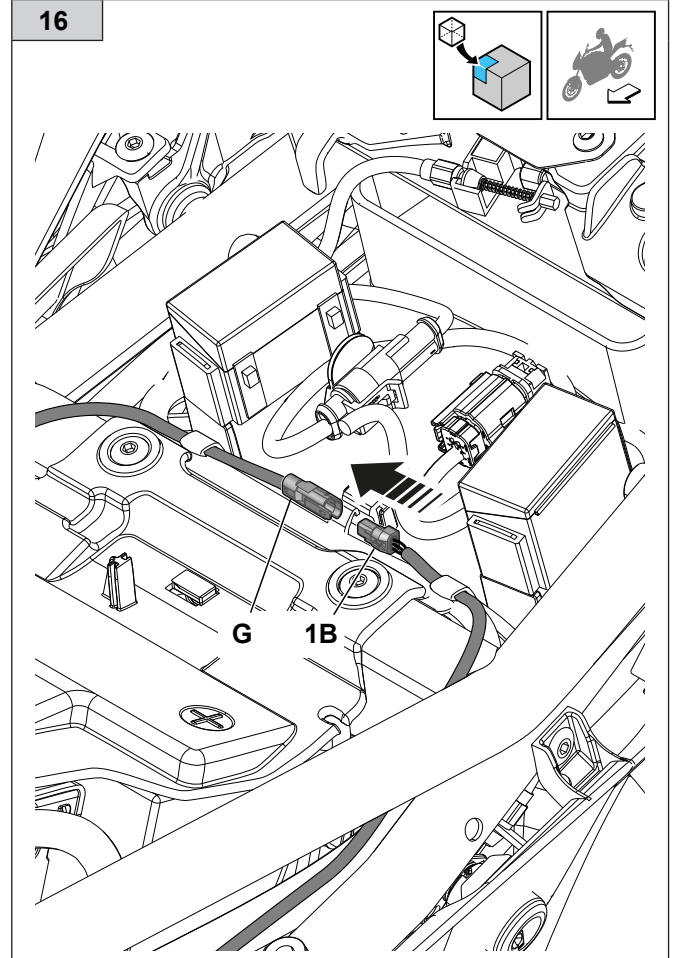

17

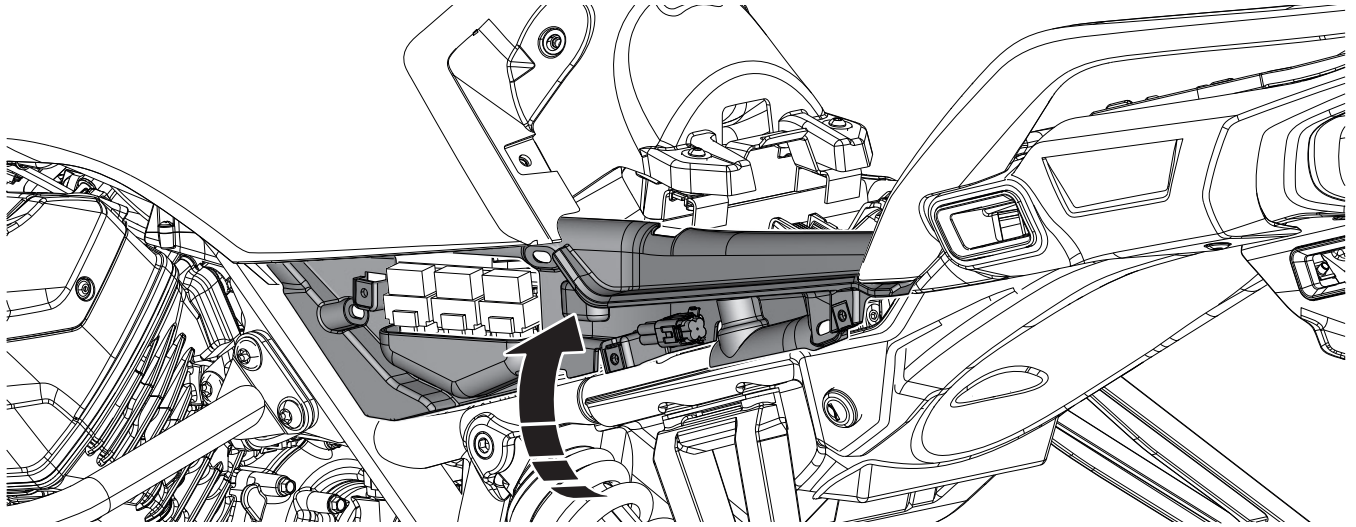
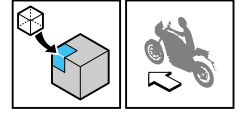

18

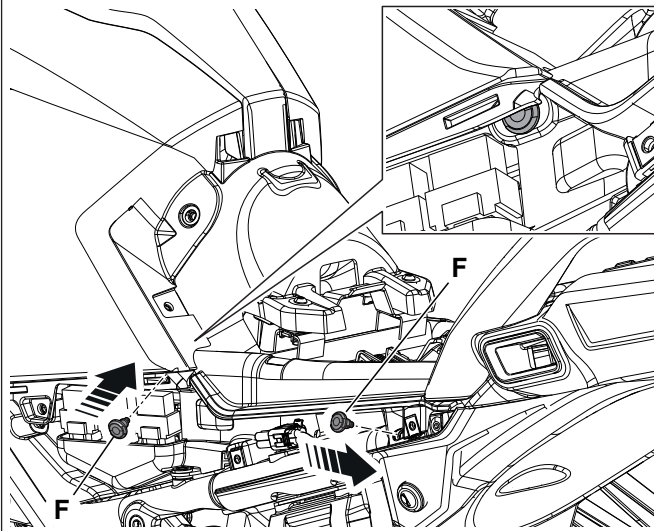
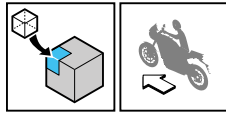

19

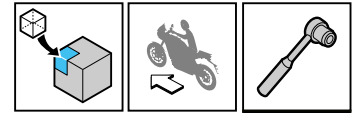

4Nm
(2.9 ftlb)

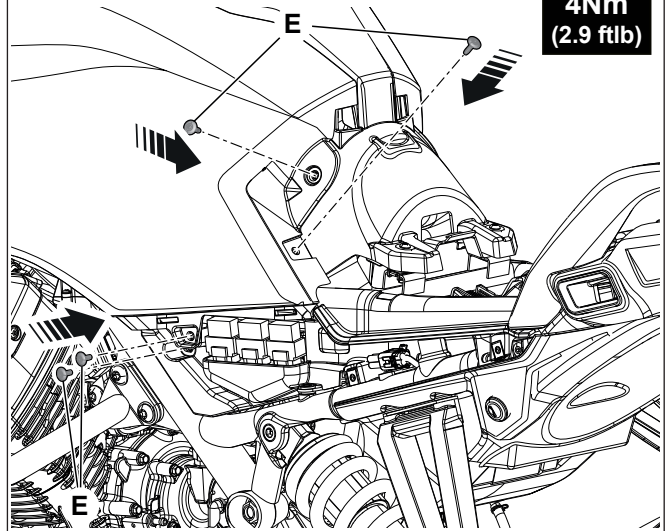

20

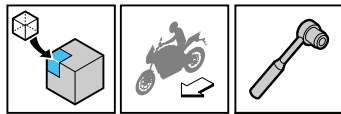

4Nm
(2.9 ftlb)

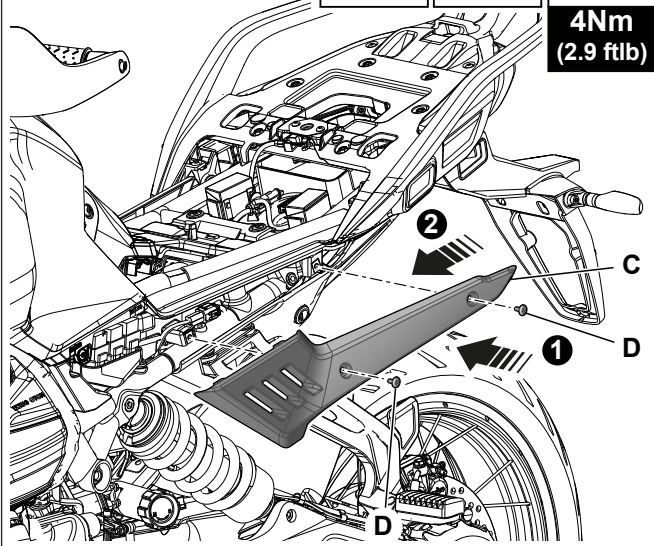

21

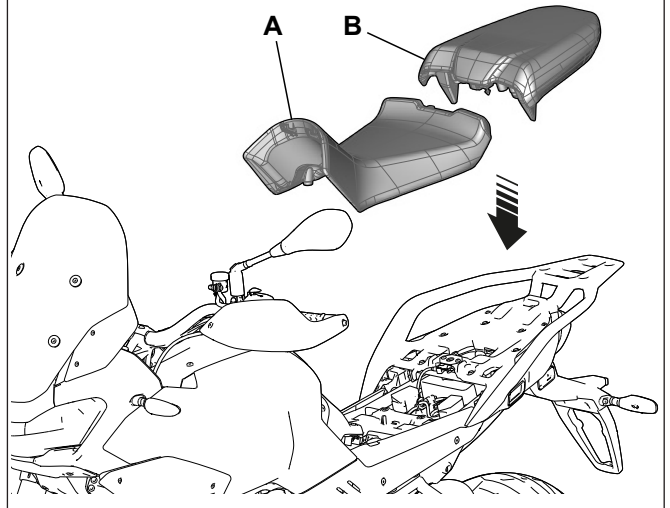
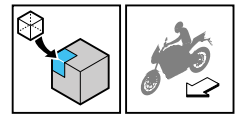

GB

ELECTRONIC SETTING:

Connect the PADS diagnostic tool to the vehicle using the EOBD accessory cable code 021017Y.

ENGINE ECU SETTING:

Activate the vehicle on which the accessory is installed, select the section “**ADJUSTMENTS**” and run the command: “**QUICK SHIFT GEAR ACTIVATION**”.

If the Quick Shift accessory kit is removed, reset the engine ECU by executing the command: “**QUICK SHIFT DEACTIVATION**”

I

SETTING ELETTRONICO:

Connettere al veicolo lo strumento di diagnosi PADS utilizzando il cavo accessorio EOBD codice 021017Y.

SETTING CENTRALINA MOTORE:

Effettuare l'attivazione del veicolo su cui si è installato l'accessorio, selezionare la sezione “**REGOLAZIONI**” ed eseguire il comando: “**ATTIVAZIONE CAMBIO QUICK SHIFT**”.

In caso di rimozione del kit accessorio Quick Shift reimpostare la centralina motore eseguendo il comando: “**DISATTIVAZIONE CAMBIO QUICK SHIFT**”.

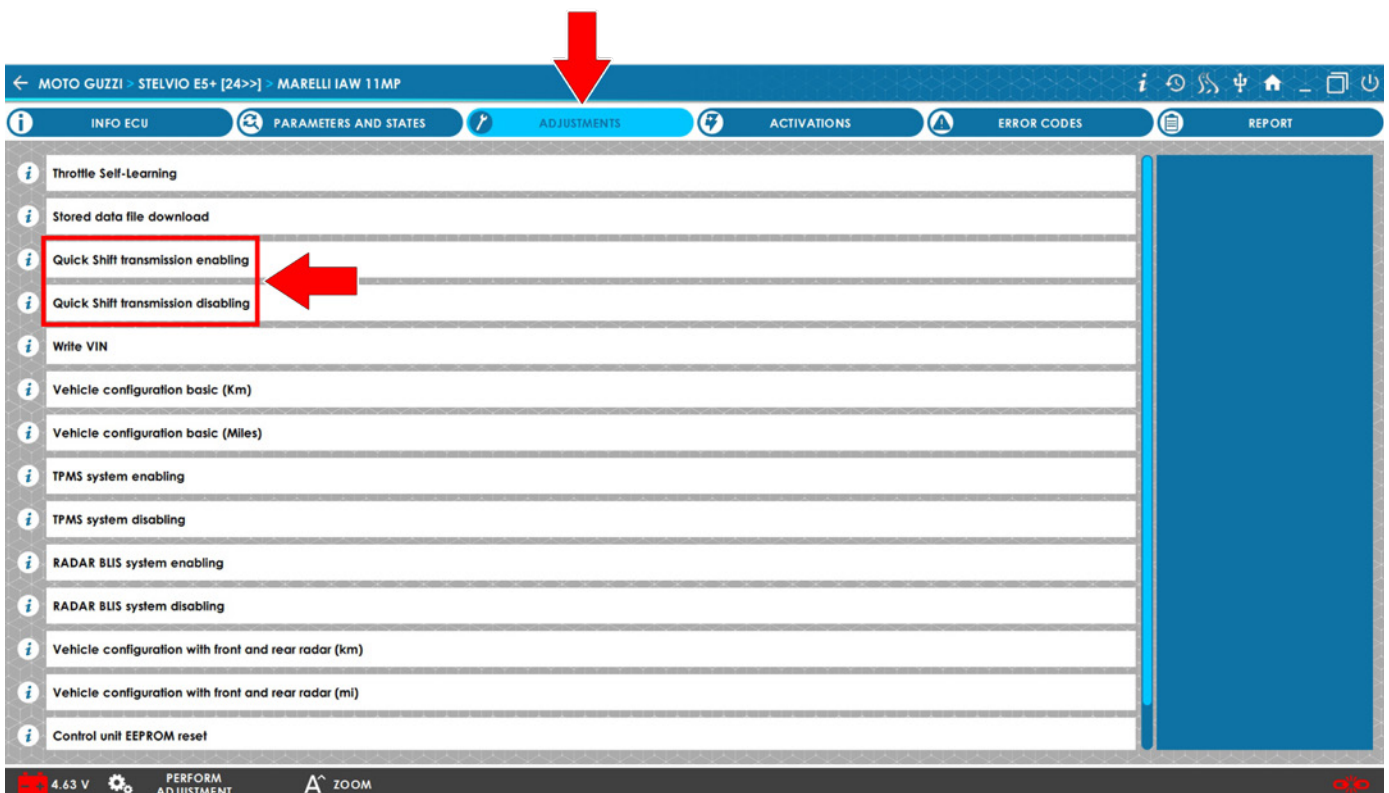

F RÉGLAGE ÉLECTRONIQUE :

Raccorder, au véhicule, l'instrument de diagnostic PADS à l'aide du câble accessoire EOBD, code 021017Y.

RÉGLAGE DU CALCULATEUR DU MOTEUR :

Activer le véhicule sur lequel l'accessoire a été installé, sélectionner la section « **RÉGLAGES** » et exécuter la commande: « **ACTIVATION DE LA BOÎTE DE VITESSES QUICK SHIFT** ».

En cas de retrait du kit accessoire Quick Shift, imposer de nouveau le calculateur du moteur en exécutant la commande : « **DÉSACTIVATION DE LA BOÎTE QUICK SHIFT** ».

D ELEKTRONISCHE EINSTELLUNG:

Das Diagnosegerät PADS mit dem Zubehörkabel EOBD, Code 021017Y, an das Fahrzeug anschließen.

EINSTELLUNG MOTORSTEUERGERÄT:

Das Fahrzeug, in welchem das Zubehör installiert ist, aktivieren, den Abschnitt "**EINSTELLUNGEN**" auswählen und den Befehl ausführen: "**AKTIVIERUNG QUICK SHIFT-GETRIEBE**".

Falls der Zubehörkit Quick Shift ausgebaut wird, das Motorsteuergerät durch Ausführung des folgenden Befehls neu einstellen:

"**DEAKTIVIERUNG SCHALTAUTOMAT**".

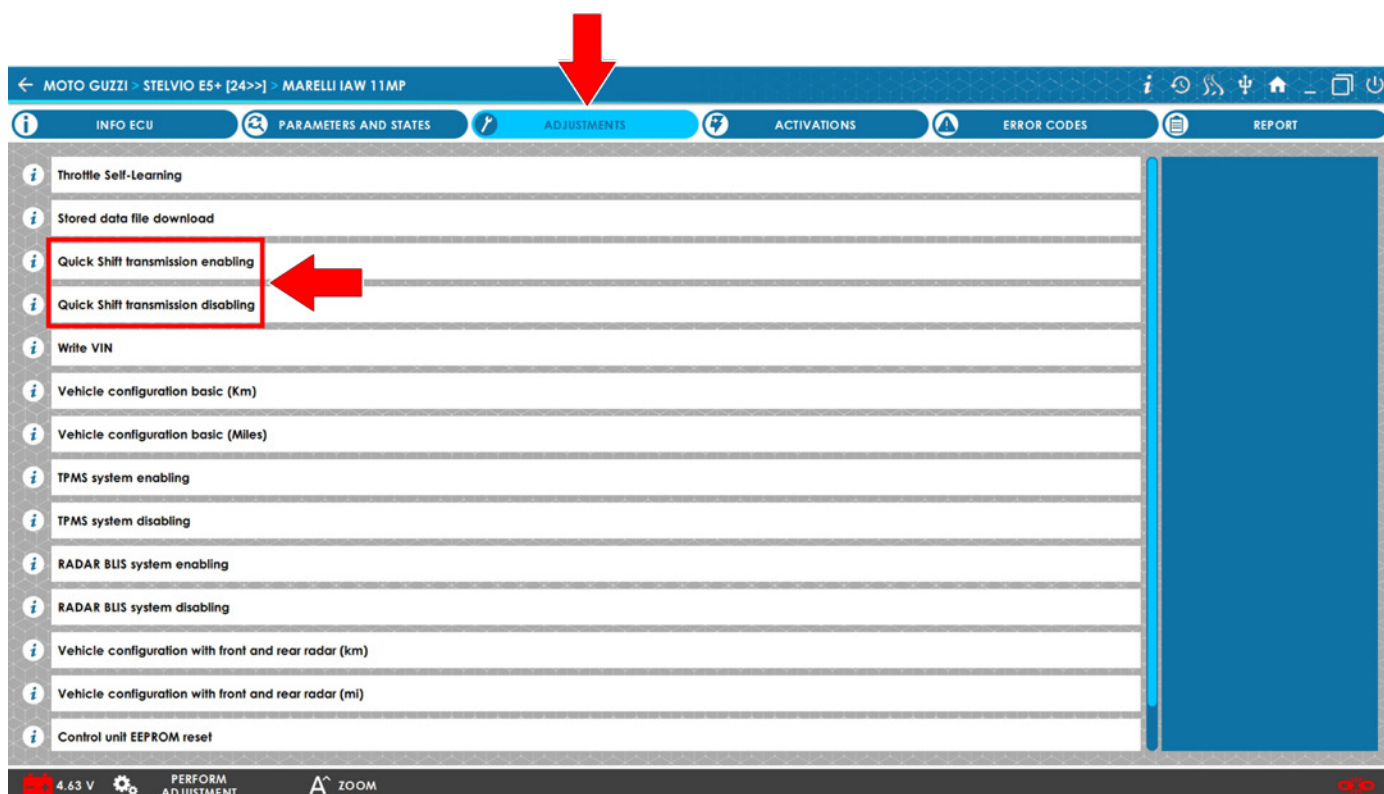

E CONFIGURACIÓN ELECTRÓNICA:

Conecte al vehículo el instrumento de diagnóstico PADS usando el cable accesorio EOBD código 021017Y.

CONFIGURACIÓN DE LA CENTRALITA DEL MOTOR:

Activar el vehículo en el que se ha instalado el accesorio, seleccionar la sección “**REGULACIONES**” y ejecutar el mando: «**ACTIVACIÓN CAMBIO QUICK SHIFT**».

En caso de retirada del kit accesorio Quick Shift, vuelva a configurar la centralita del motor ejecutando el comando: «**DESACTIVACIÓN CAMBIO QUICK SHIFT**».

GR ΗΛΕΚΤΡΟΝΙΚΗ ΡΥΘΜΙΣΗ:

Συνδέστε το διαγνωστικό εργαλείο PADS στο όχημα χρησιμοποιώντας το καλώδιο αξεσουάρ με κωδικό EOBD 021017Y.

ΡΥΘΜΙΣΗ ΕΓΚΕΦΑΛΟΥ ΚΙΝΗΤΗΡΑ:

Πραγματοποιήστε την ενεργοποίηση του οχήματος στο οποίο είναι εγκατεστημένο το αξεσουάρ, επιλέξτε την ενότητα “**ΡΥΘΜΙΣΕΙΣ**” και εκτελέστε την εντολή: “**ΕΝΕΡΓΟΠΟΙΗΣΗ ΚΙΒΩΤΙΟΥ ΤΑΧΥΤΗΤΩΝ QUICK SHIFT**”.

Εάν αφαιρεθεί το kit εξαρτημάτων Quick Shift, επαναφέρετε τον εγκέφαλο ελέγχου κινητήρα εκτελώντας την εντολή: “**ΕΝΕΡΓΟΠΟΙΗΣΗ ΚΙΒΩΤΙΟΥ ΤΑΧΥΤΗΤΩΝ QUICK SHIFT**”.

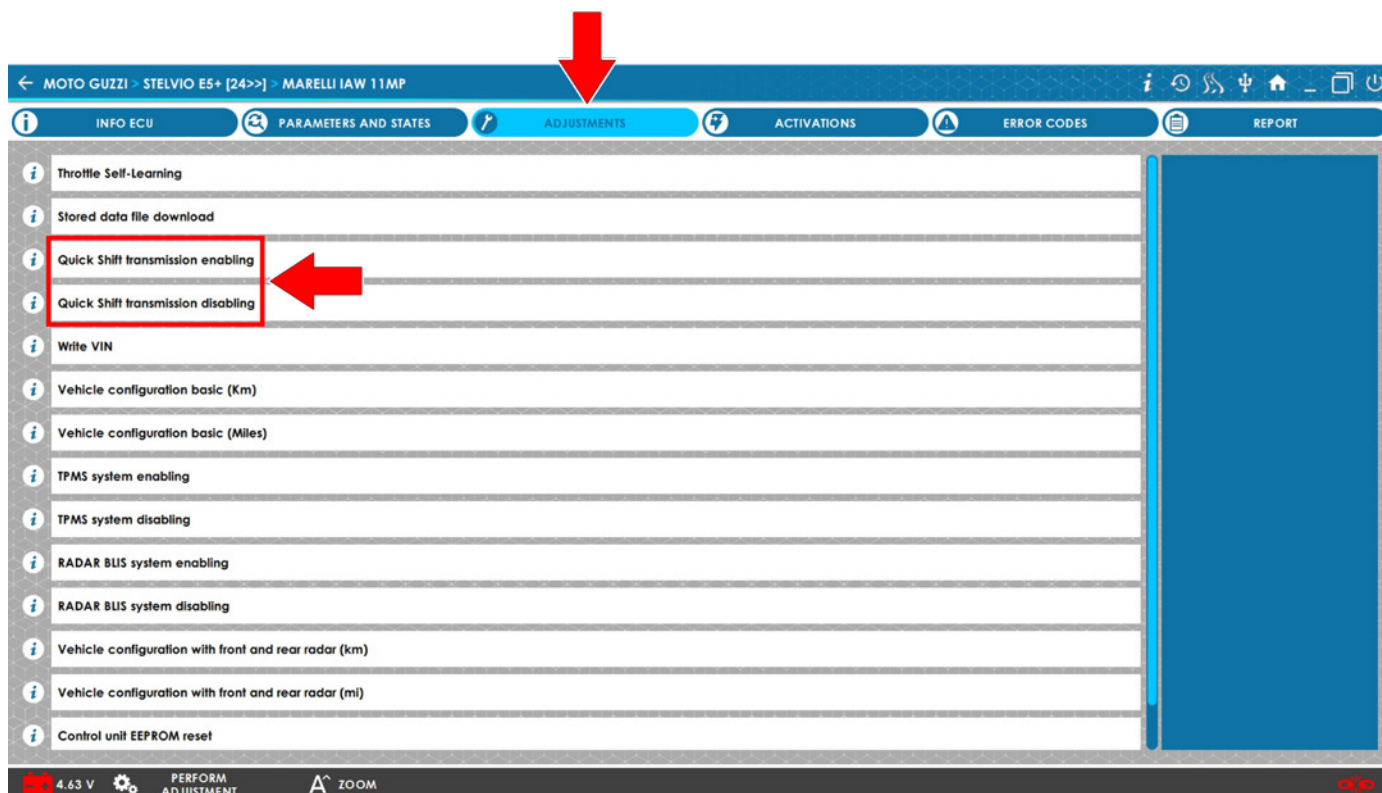

GB

INSTRUMENT CLUSTER SETTING:

After configuring the engine control unit as described above, to take advantage of all the features of the MGQS accessory it is advisable to check from the Instrument panel / Vehicle menu that the "MGQS down" mode is ON. This may not be by default and therefore the quick shift would only work in upshifts.

Therefore, by switching from MGQS Down OFF to MGQS Down ON, the User will enable the operation of quick shift in the downshift mode without using the clutch.

Briefly pressing the MODE UP or MODE DOWN buttons, selects the "MGQS Down" entry in the "Vehicle" menu.

Selecting the "MGQS Down" entry by briefly pressing the MODE RIGHT button changes the activation status (from OFF to ON or vice versa).

Briefly press the MODE SET button to go back to the main MENU.

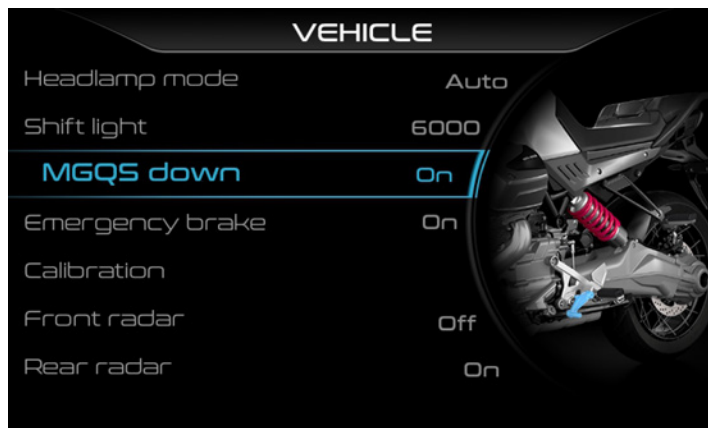
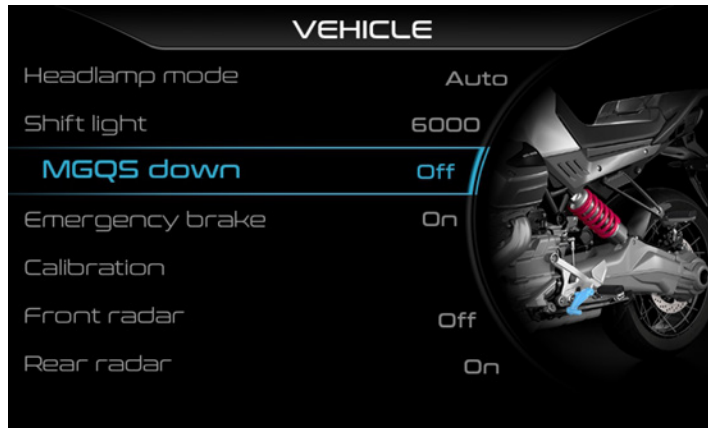

MGQS ICON KEY (SEE ALSO THE VEHICLE'S USE AND MAINTENANCE MANUAL):

White icon = MGQS ON (available and enabled from the instrument cluster menu).

Grey icon = MGQS OFF (disabled from the instrument cluster menu).

Fixed orange icon = MGQS configured correctly but not usable for the current conditions of the engine (e.g. the gear is first or neutral, the rpm are too low or too high, the clutch is engaged, the Cruise Control is activated and under adjustment).

Red icon = MGQS system malfunction.

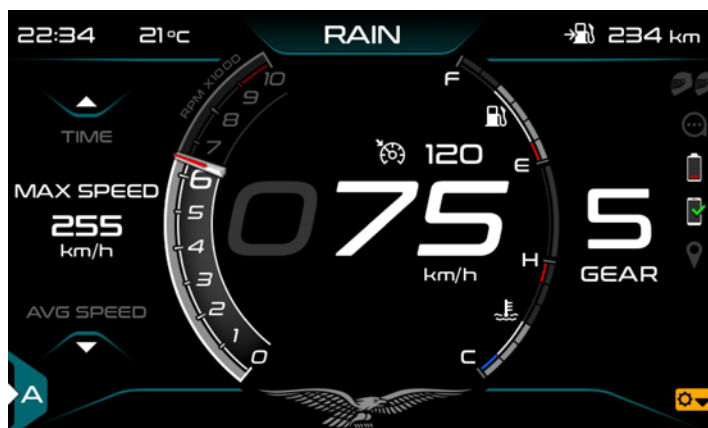

1 SETTING DEL CRUSCOTTO:

Dopo aver configurato la centralina motore come sopra descritto, per sfruttare tutte le funzionalità dell'accessorio MGQS è opportuno controllare dal Menù del cruscotto / Veicolo che la modalità "MGQS down" sia ON. Potrebbe non esserlo di default e quindi la cambiata veloce funzionerebbe solo in salita di marcia.

Passando quindi da MGQS Down OFF a MGQS Down ON l'Utente abiliterà la funzionalità della cambiata veloce in modalità scalata delle marce senza l'utilizzo della frizione.

Mediante pressione breve dei pulsanti MODE UP o MODE DOWN si seleziona la voce "MGQS Down" all'interno del menù "Vehicle".

Selezionata la voce "MGQS Down" tramite pressione breve del pulsante MODE RIGHT si modifica lo stato di attivazione (da OFF a ON o viceversa).

Per tornare al "MENU" principale premere (pressione breve) il pulsante MODE SET.

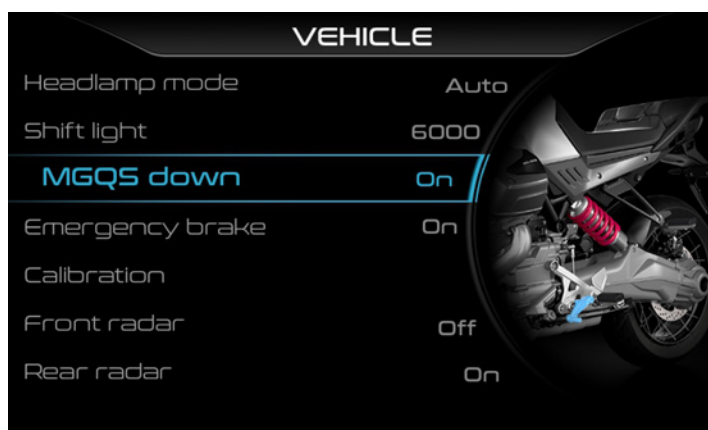
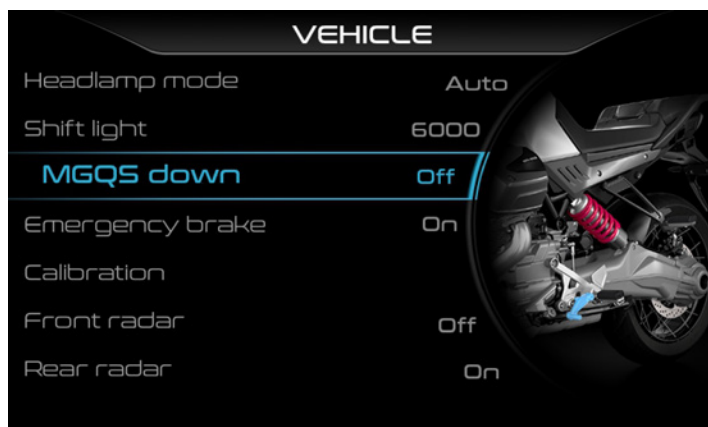

LEGENDA ICONA MGQS (VEDI ANCHE LIBRETTO USO E MANUTEZIONE DEL VEICOLO):

Icona bianca = MGQS ON (abilitato dal menù cruscotto e disponibile).

Icona grigia = MGQS OFF (disabilitato dal menù cruscotto).

Icona arancione fissa = MGQS configurato correttamente ma non utilizzabile per le attuali condizioni del motore (es. la marcia è la prima o folle, gli rpm sono troppo bassi o troppo alti, la frizione è tirata, il Cruise Control è attivato ed in fase di regolazione).

Icona rossa = malfunzionamento del sistema MGQS.

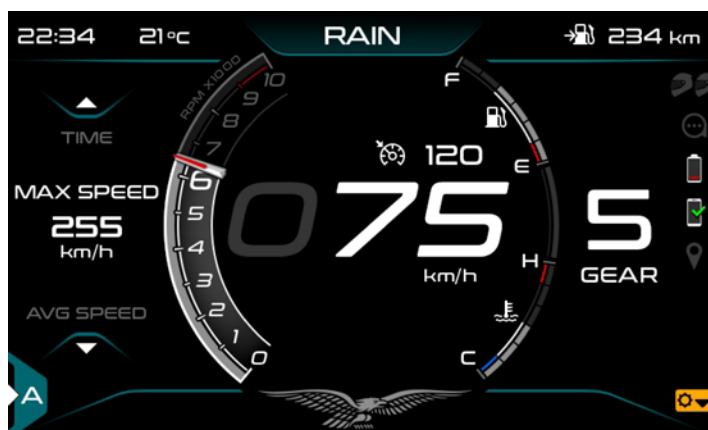

F RÉGLAGE DU TABLEAU DE BORD:

Après avoir configuré le calculateur du moteur comme décrit cidessus, il s'avère nécessaire, pour bénéficier de toutes les fonctions de l'accessoire MGQS, de contrôler, à partir du menu du tableau de bord / véhicule, que le mode «MGQS down» se trouve sur ON. Il pourrait ne pas l'être par défaut et donc le passage de vitesse rapide fonctionnerait uniquement pour la montée des vitesses.

Ainsi, en passant de MGQS Down OFF à MGQS Down ON, l'utilisateur habilitera la fonction du passage de vitesse rapide en descente sans employer l'embrayage.

En appuyant brièvement sur les touches MODE UP ou MODE DOWN, on sélectionnera la rubrique MGQS Down dans le menu Vehicle.

Après avoir sélectionné la rubrique MGQS Down à travers une pression brève de la touche MODE RIGHT, on modifiera l'état d'activation (de OFF à ON ou inversement).

Pour retourner au MENU principal, appuyer (pression brève) sur la touche MODE SET.

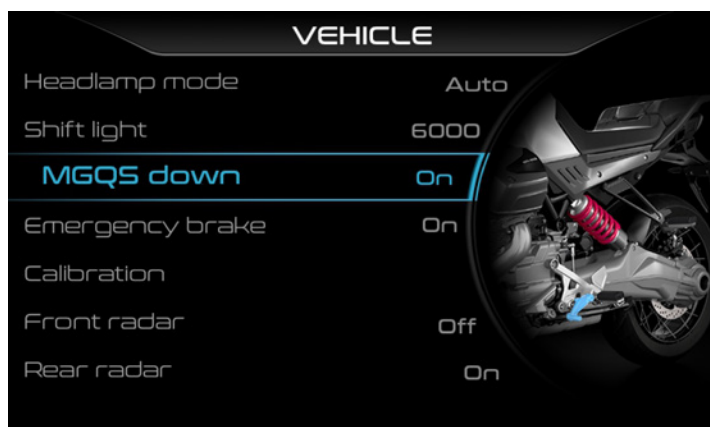
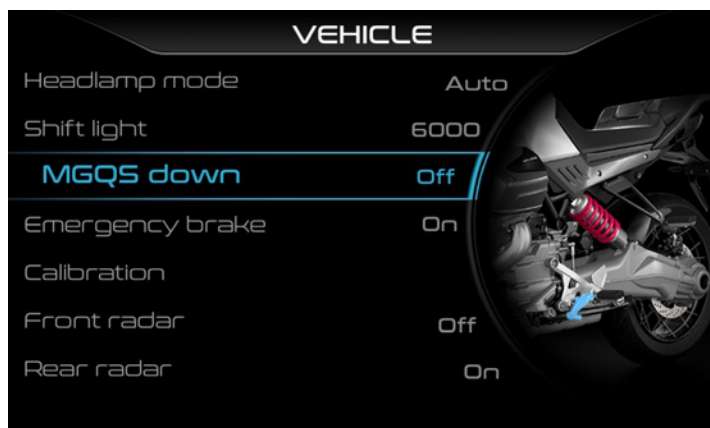

LÉGENDE DE L'ICÔNE MGQS (VOIR ÉGALEMENT LE LIVRET D'UTILISATION ET D'ENTRETIEN DU VÉHICULE):

Icône blanche = MGQS ON (habilité par le menu du tableau de bord et disponible).

Icône grise = MGQS OFF (désabilité par le menu du tableau de bord).

Icône orange fixe = MGQS correctement configuré mais non utilisable dans les conditions courantes du moteur (par exemple, première ou point mort, le régime est trop bas ou trop haut, l'embrayage est tiré, le régulateur de vitesse est activé et en phase de réglage).

Icône rouge = dysfonctionnement du système MGQS.

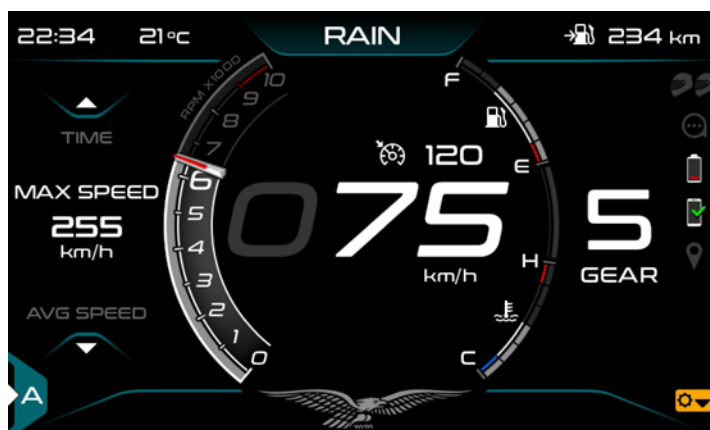

D EINSTELLUNG DER INSTRUMENTENTAFEL:

Nachdem das Motorsteuergerät wie oben beschrieben konfiguriert wurde, muss für die Nutzung aller Funktionen des Zubehörs MGQS über das Menü des Armaturenbretts / Fahrzeug kontrolliert werden, dass der Modus "MGQS down" auf ON gestellt ist. Diese Einstellung könnte nicht standardmäßig erfolgen und der Schaltautomat würde so nur beim Hochschalten funktionieren.

Durch den Wechsel von MGQS Down OFF auf MGQS Down ON aktiviert der Benutzer den Betrieb des Schaltautomaten beim Herunterschalten ohne Verwendung der Kupplung.

Durch kurzes Drücken auf die Tasten MODE UP oder MODE DOWN wird die Option "MGQS Down" im Menü "Fahrzeug" ausgewählt.

Nachdem die Option "MGQS Down" durch kurzes Drücken auf die Taste MODE RIGHT ausgewählt wurde, ändert sich der Aktivierungsstatus (von OFF auf ON oder umgekehrt).

Um zum Hauptmenü "MENU" zurückzukehren, die Taste MODE SET (kurz) drücken.

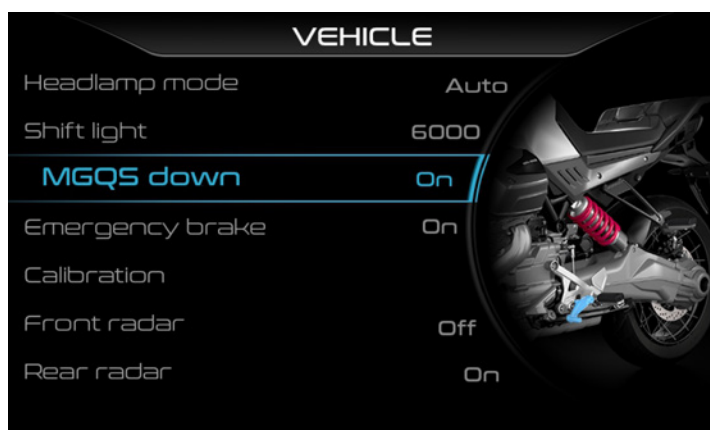
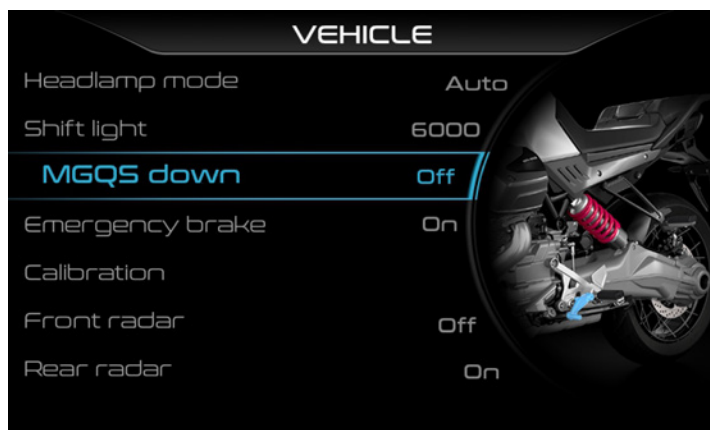

ZEICHENERKLÄRUNG SYMBOL MGQS (SIEHE AUCH BEDIENUNGS UND WARTUNGSANLEITUNG DES FAHRZEUGS):

Symbol weiß = MGQS ON (über das Menü des Armaturenbretts aktiviert und verfügbar).

Symbol grau = MGQS OFF (über das Menü des Armaturenbretts deaktiviert).

Symbol fest orange = MGQS korrekt konfiguriert, aber aufgrund des aktuellen Motorzustands nicht verwendbar (z.B. erster Gang oder kein Gang eingelegt, Drehzahl zu niedrig oder zu hoch, Kupplung gezogen, Cruise Control ist aktiviert und wird gerade eingestellt).

Symbol rot = Betriebsstörung des MGQS-Systems

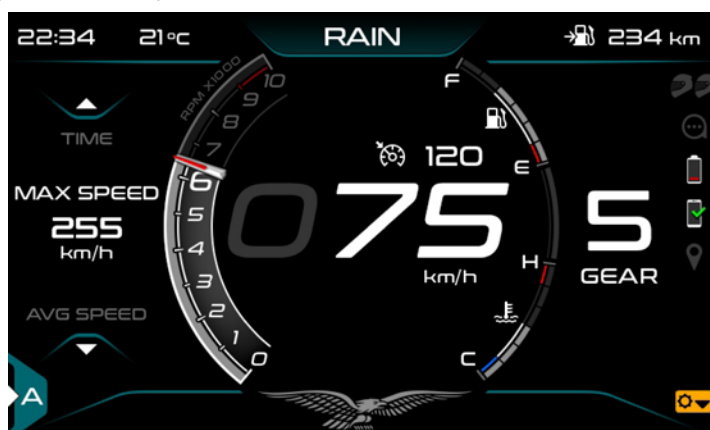

E**CONFIGURACIÓN DEL TABLERO:**

Después de configurar la centralita del motor como se ha descrito anteriormente, para aprovechar todas las características del accesorio MGQS, es recomendable comprobar desde el menú del tablero / vehículo que el modo «MGQS down» esté activado. Es posible que no esté así por defecto y por tanto el cambio rápido solo funcionaría al subir marchas.

Pasando de MGQS Down OFF a MGQS Down ON, el usuario habilitará la función de reducción rápida de marchas sin utilizar el embrague.

Pulsando brevemente los botones MODE UP o MODE DOWN, se selecciona la opción «MGQS Down» dentro del menú «Vehicle».

Al seleccionar la opción «MGQS Down» pulsando brevemente el botón MODE RIGHT, cambia el estado de activación (de OFF a ON o viceversa).

Para volver al «MENÚ» principal, pulse brevemente el botón MODE SET.

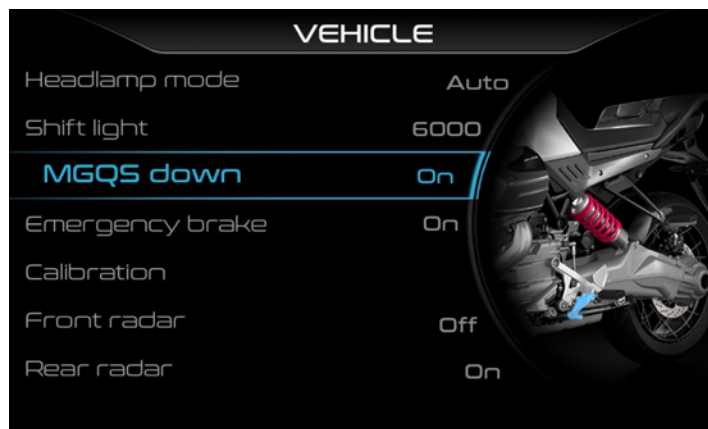
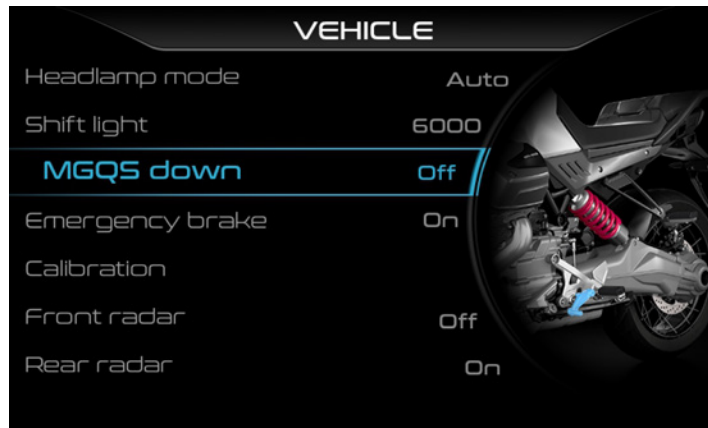
**LEYENDA DEL ICONO MGQS (VÉASE TAMBIÉN EL MANUAL DE USO Y MANTENIMIENTO DEL VEHÍCULO):**

Icono blanco = MGQS ON (habilitado desde el menú del tablero y disponible).

Icono gris = MGQS OFF (deshabilitado desde el menú del tablero).

Icono naranja fijo = MGQS configurado correctamente, pero no utilizable para las condiciones actuales del motor (ej., la marcha es la primera o está en punto muerto, las revoluciones son demasiado bajas o demasiado altas, el embrague está accionado, el control de crucero está activado y se está ajustando).

Icono rojo = mal funcionamiento del sistema MGQS.

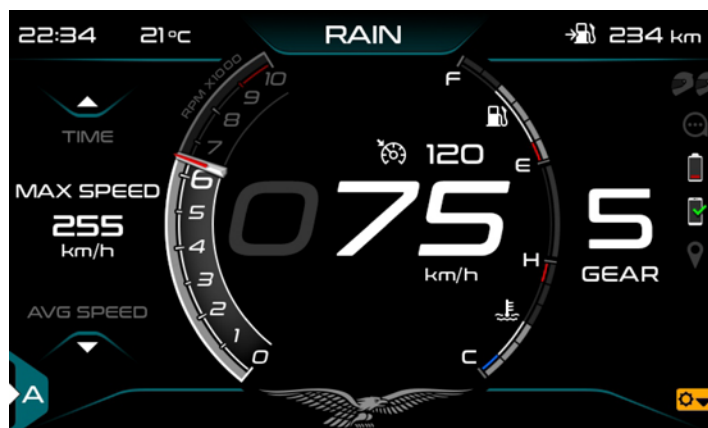

ΡΥΘΜΙΣΗ ΤΑΜΠΛΟ:

Αφού γίνει η διαμόρφωση του εγκεφάλου όπως περιγράφεται παραπάνω, για να εκμεταλλευτείτε όλες τις λειτουργίες του εξαρτήματος MGQS θα πρέπει να ελέγξετε από το Μενού του ταμπλό / Οχήματος ότι η λειτουργία “MGQS down” είναι ενεργοποιημένη (ON). Ενδέχεται να μην είναι από προεπιλογή και κατά συνέπεια η γρήγορη αλλαγή θα λειτουργούσε μόνο για το ανέβασμα ταχύτητας.

Συνεπώς, περνώντας από MGQS Down OFF σε MGQS Down ON ο Χρήστης θα ενεργοποιήσει τη λειτουργία της γρήγορης αλλαγής ταχυτήτων σε λειτουργία κατεβάσματος χωρίς τη χρήση του συμπλέκτη.

Πιέζοντας σύντομα τα κουμπιά MODE UP ή MODE DOWN επιλέγεται το στοιχείο “MGQS Down” στο εσωτερικό του μενού “Vehicle” (Οχημα).

Μετά την επιλογή του στοιχείου “MGQS Down” με σύντομη πίεση του κουμπιού MODE RIGHT τροποποιείται η κατάσταση ενεργοποίησης (από OFF σε ON ή αντίστροφα).

Για επιστροφή στο κύριο “MENU”, πατήστε (σύντομη πίεση) το κουμπί MODE SET.

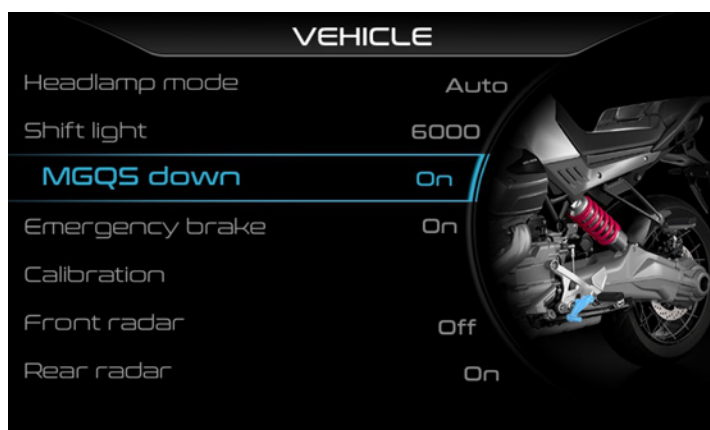
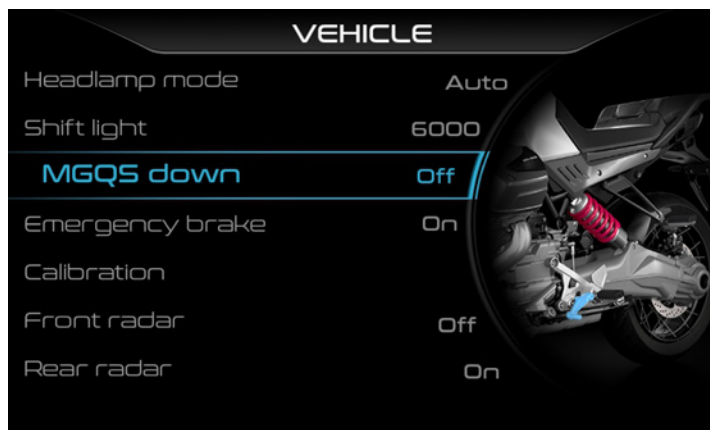
**ΥΠΟΜΝΗΜΑ ΕΙΚΟΝΙΔΙΟΥ MGQS (ΒΛ. ΕΠΙΣΗΣ ΕΓΧΕΙΡΙΔΙΟ ΧΡΗΣΗΣ ΚΑΙ ΣΥΝΤΗΡΗΣΗΣ ΤΟΥ ΟΧΗΜΑΤΟΣ):**

Εικονίδιο λευκό = MGQS ON (ενεργοποιημένο από το μενού του ταμπλό και διαθέσιμο).

Εικονίδιο γκρι = MGQS OFF (απενεργοποιημένο από το μενού του ταμπλό).

Εικονίδιο πορτοκαλί σταθερό = MGQS διαμορφωμένο σωστά αλλά χωρίς να μπορεί να χρησιμοποιηθεί για την τρέχουσα κατάσταση του κινητήρα (π.χ. η ταχύτητα είναι η πρώτη ή νεκρά, οι σ.α.λ. είναι πολύ χαμηλές ή πολύ υψηλές, ο συμπλέκτης είναι τραβηγμένο, το Cruise Control είναι ενεργοποιημένο και σε φάση ρύθμισης).

Εικονίδιο κόκκινο = δυσλειτουργία του συστήματος MGQS.

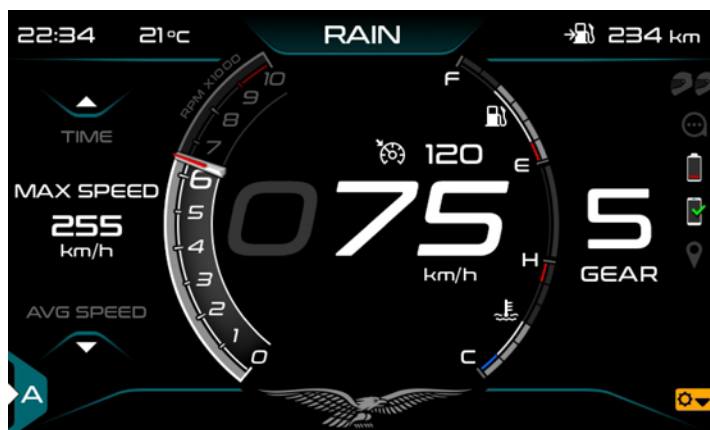



GENERAL SAFETY WARNINGS:

- After the first 500 km and at regular intervals check the correct tightening of the parts removed to mount the kit.
- In the event of height adjustment of the shift lever, make sure that the threaded ends of the rod are screwed into their seats for a minimum of 6 mm.
- Make sure that the shift works correctly before using the vehicle.
- **CAUTION:** after removing one or more pre-impregnated screws from the vehicle, before reusing them again carefully clean the threaded hole and the threaded shank of the screw from any thread lock residues. After cleaning as indicated, apply LOCTITE 243 or equivalent to the threaded shank of the thread lock screw and tighten it to the correct torque as indicated in the instruction manual. When the accessory kit instruction manual indicates that the pre-impregnated screw should be replaced with a new screw provided in the kit, make sure to clean the threaded hole and then tighten the screw to the required torque.



AVVERTENZE GENERALI SULLA SICUREZZA:

- Verificare dopo i primi 500 Km e periodicamente il corretto fissaggio dei particolari rimossi per il montaggio del kit.
- In caso di regolazione dell'altezza della leva cambio, accertarsi che le estremità filettate dell'asta siano avvitate nelle relative sedi per un minimo di 6 mm.
- Prima dell'utilizzo del veicolo, accertarsi del corretto funzionamento del cambio.
- **ATTENZIONE:** dopo avere rimosso una o più viti pre-impregnate dal veicolo, prima di riutilizzare la stessa vite è necessario pulire accuratamente il foro filettato ed il gambo filettato della vite da eventuali residui di frena filetto. Eseguita l'operazione di pulitura, posizionare sul gambo filettato della vite del frena filetti LOCTITE 243 o equivalente e procedere con la corretta chiusura a coppia della vite come indicato nel manuale istruzioni. Quando nel manuale istruzioni del kit accessorio è indicato di sostituire la vite pre-impregnata con una nuova vite presente nel kit, assicurarsi di pulire il foro filettato e procedere con la chiusura a coppia della vite.



AVERTISSEMENTS SUR LA SECURITE GENERALE:

- Après les 500 premiers km et périodiquement par la suite, vérifier la fixation correcte des pièces déposées pour le montage du kit.
- En cas de réglage de la hauteur du levier de boîte de vitesses, s'assurer que les extrémités filetées de la tige sont vissées dans les logements correspondants sur un minimum de 6 mm.
- Avant l'utilisation du véhicule, s'assurer du bon fonctionnement de la boîte de vitesses.
- **ATTENTION :** après avoir retiré une ou plusieurs vis pré-impregnées du véhicule, le trou fileté et la tige filetée de la vis doivent être soigneusement nettoyés de tout résidu de frein-filet avant de réutiliser la même vis. Après le nettoyage, appliquer du frein-filet LOCTITE 243 ou équivalent sur la tige filetée de la vis et serrer la vis au couple correct, comme indiqué dans le manuel d'instructions. Lorsque le manuel d'instructions du kit accessoire indique de remplacer la vis pré-impregnée par une nouvelle vis présente dans le kit, veiller à nettoyer le trou fileté et à serrer la vis au couple préconisé.



ALLGEMEINE SICHERHEITSHINWEISE:

- Kontrollieren Sie nach den ersten 500 km und danach regelmässig die korrekte Befestigung der zur Montage des Sets entfernten Teile.
- Bei einer Höheneinstellung des Gangschalthebels sicherstellen, dass die Gewindeenden der Stange mindestens 6 mm in die dazugehörigen Aufnahmen eingeschraubt sind.
- Vor dem Gebrauch des Fahrzeugs sicherstellen, dass die Gangschaltung ordnungsgemäß funktioniert.
- **ACHTUNG:** Nach dem Entfernen einer oder mehrerer vorimprägnierter Schrauben aus dem Fahrzeug müssen die Gewindebohrung und der Gewindeschacht der Schraube gründlich von Schraubensicherungsresten gereinigt werden, bevor die gleiche Schraube wieder verwendet wird. Nach der Reinigung LOCTITE 243 oder eine gleichwertige Schraubensicherung auf den Gewindeschacht der Schraube auftragen und die Schraube mit dem in der Anleitung angegebenen Drehmoment anziehen. Wenn in der Anleitung des Zubehörs angegeben ist, dass die vorimprägnierte Schraube durch eine neue Schraube aus dem Kit ersetzt werden soll, muss die Gewindebohrung gereinigt und die Schraube mit Drehmoment festgezogen werden.



ADVERTENCIAS SOBRE LA SEGURIDAD GENERICA:

- Después de los primeros 500 km y de forma periódica, comprobar que las piezas retiradas para montar el kit estén correctamente fijadas.
- En caso de regulación de la altura de la palanca del cambio, asegúrese de que los extremos roscados de la varilla estén enroscados en los correspondientes alojamientos como mínimo 6 mm.
- Antes de usar el vehículo, asegúrese de que el cambio funcione correctamente.
- **ATENCIÓN:** Después de retirar uno o varios tornillos preimpregnados del vehículo, el orificio roscado y la parte roscada del tornillo deben limpiarse a fondo de cualquier residuo de fijador de roscas antes de volver a utilizar el mismo tornillo. Después de la limpieza, colocar LOCTITE 243 o un fijador de roscas equivalente en la parte roscada del tornillo o apretar el tornillo como se indica en el manual de instrucciones. Cuando el manual de instrucciones del kit de accesorios indique que hay que sustituir el tornillo preimpregnado por uno nuevo del kit, asegurarse de limpiar el orificio roscado y apretar el tornillo.



ΠΑΡΑΤΗΡΗΣΕΙΣ ΣΕ ΘΕΜΑΤΑ ΑΣΦΑΛΕΙΑΣ ΓΕΝΙΚΟΤΕΡΑ:

- Ελέγξτε μετά τα πρώτα 500 km και κατά διαστήματα τη σωστή στερέωση των εξαρτημάτων που είχατε αφαιρέσει για τη συναρμολόγηση του kit.
- Σε περίπτωση ρύθμισης του ύψους του μοχλού ταχυτήτων, βεβαιωθείτε ότι τα βιδωτά άκρα της ράβδου είναι βιδωμένα στις σχετικές έδρες για τουλάχιστον 6 mm.
- Πριν χρησιμοποιήσετε το όχημα, βεβαιωθείτε ότι το κιβώτιο ταχυτήτων λειτουργεί σωστά.
- **ΠΡΟΣΟΧΗ:** αφού αφαιρέσετε μία ή περισσότερες προεμποτισμένες βίδες από το όχημα, πριν επαναχρησιμοποιήσετε την ίδια βίδα θα πρέπει να καθαρίσετε προσεκτικά την οπή με σπείρωμα και το βιδωτό στέλεχος της βίδας από τυχόν υπολείμματα κόλλας. Μετά τον καθαρισμό, τοποθετήστε LOCTITE 243 ή άλλο ισοδύναμο στο στέλεχος με σπείρωμα της βίδας και συνεχίστε με τη σωστή σύσφιξη της βίδας, όπως υποδεικνύεται στο εγχειρίδιο οδηγιών. Όταν στο εγχειρίδιο οδηγιών του βοηθητικού kit υποδεικνύεται η αντικατάσταση της προεμποτισμένης βίδας με μια νέα βίδα που υπάρχει στο kit, φροντίστε να καθαρίσετε την οπή με σπείρωμα και προχωρήστε στη σύσφιξη της βίδας με την απαιτούμενη ροπή.